

# Panasonic®

## 傳真機 使用說明書 (傳真機部分)

型號 UF-4100

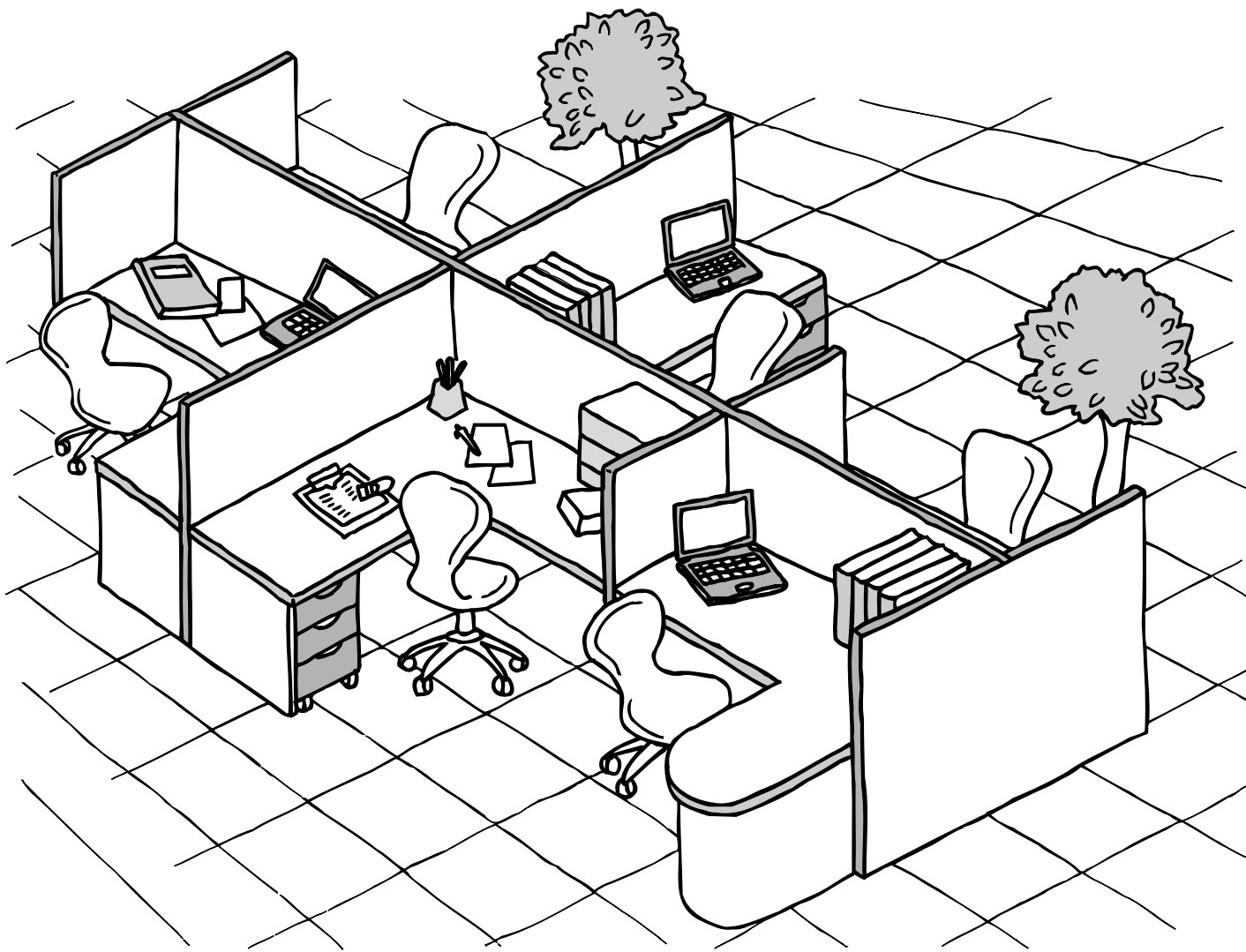

# Panafax

請在使用本傳真機之前仔細閱讀此說明書。並妥善保存以備日後參考之用。

中文

認識您的機器

機器的安裝

設定機器的程式

基本操作

高級功能

網絡功能

列印報表和列單

解除故障

附錄

### 重要事項

當要求諮詢，更換零件或維修服務時，通常都需要您提供機器的型號和機號以便提供服務。型號和機號牌（Main Name Plate）位置在如下圖所示。

為了您的方便，我們特意提供以下表格以供記錄將來您所需要的一些資料。

型號：

---

機號：

---

購買日期：

---

經銷商：

---

地址：

---

電話號碼：

( ) -

---

供應商電話號碼：

( ) -

---

維修服務電話號碼：

( ) -

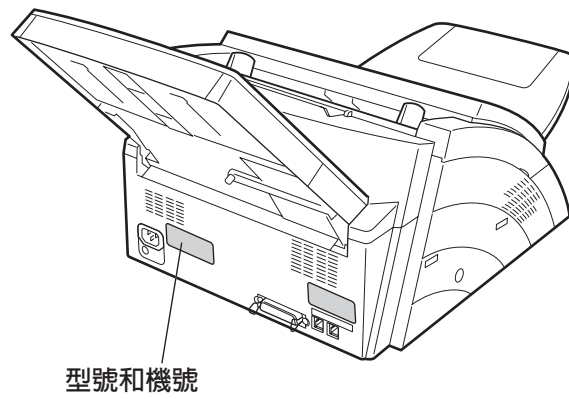

本資料版權歸 Panasonic Communications Co. Ltd. 公司所有 Copyright © 2005。

未經許可，不得翻印，違法必究。印刷於日本。

本說明書的內容如有更改，恕不另行通知。

# 目錄

## 認識您的機器

安全事項 .....	6
功能鍵 .....	9
外觀 .....	10
控制面板 .....	11

## 機器的安裝

主機及附件 .....	13
安裝附件 .....	14
安裝磁鼓／碳粉盒組件 .....	15
裝入記錄紙 .....	17
■ 紙張規格 .....	17
連接電話線和電源線 .....	18
設定撥號方式（音頻／脈沖） .....	20
調節音量 .....	21
用戶參數 .....	22
■ 一般描述 .....	22
■ 日期和時間設定 .....	22
■ 設定您的標誌（名稱／公司） .....	23
■ 設定您的辨識名稱 .....	24
■ 設定您的辨識號碼（傳真電話號碼） .....	25
輸入字母 .....	26

## 設定機器的程式

單鍵／簡碼撥號的號碼 .....	27
■ 輸入單鍵／簡碼撥號的號碼 .....	27
■ 更改單鍵／簡碼撥號的號碼 .....	29
■ 列印電話號碼表 .....	31
為您的機器進行專用設定 .....	32
■ 一般描述 .....	32
■ 傳真參數設定 .....	32
■ 傳真參數表 .....	33

## 基本操作

裝入文件 .....	37
■ 可傳送的文件 .....	37
■ 不能傳送的文件 .....	37
■ 如何裝入文件 .....	38
基本傳送設置 .....	39
■ 一般描述 .....	39
■ 對比色 .....	39
■ 解析度 .....	39
■ 通訊報表（COMM.JOURNAL） .....	40

## 目錄

### 基本操作

文件傳送 .....	<b>41</b>
■ 一般描述 .....	41
■ 記憶傳送 .....	42
■ 直接傳送 .....	47
■ 通話模式下文件傳送 .....	51
■ 傳送預定 .....	53
■ 重撥 .....	55
文件接收 .....	<b>57</b>
■ 接收模式 .....	57
■ 電話模式 .....	58
■ 傳真／電話自動轉換模式 .....	59
■ 傳真模式 .....	60
■ 電話答錄機互動模式 .....	61
■ 縮小列印 .....	63
■ 接收超出尺寸的文件 .....	64
■ 順序列印模式 .....	65
■ 記憶接收 .....	65
影印副本 .....	<b>66</b>

### 高級功能

定時通訊 .....	<b>67</b>
■ 一般描述 .....	67
■ 延遲傳送 .....	67
索取傳真 .....	<b>68</b>
■ 一般描述 .....	68
■ 設定索取傳真的密碼 .....	68
■ 向對方索取傳真 .....	69
程式鍵 .....	<b>70</b>
■ 一般描述 .....	70
■ 設定撥號群 .....	70
■ 設定延遲傳送 .....	71
■ 設定索取傳真 .....	72
■ 設定單鍵撥號鍵 .....	73
■ 更改或者清除程式鍵的設定 .....	74
存取密碼 .....	<b>75</b>
■ 一般描述 .....	75
■ 設定存取密碼 .....	75
■ 使用存取密碼操作機器（僅限制取用傳真參數） .....	76
■ 使用存取密碼操作機器（限制所有的操作） .....	76
轉發傳真 .....	<b>77</b>
■ 設定轉發傳真 .....	77

## 目錄

### 網絡功能

次位址 .....	<b>78</b>
■ 一般描述 .....	78
■ 在單鍵撥號／簡碼撥號的號碼中設定次位址 .....	79
■ 用次位址傳送傳真 .....	80

### 列印報表和列單

報表和列單 .....	<b>81</b>
■ 一般描述 .....	81
■ 往來報表 .....	81
■ 單次傳送報表 (IND. XMT JOURNAL) .....	82
■ 通訊報表 .....	85
■ 單鍵／簡碼及檢索撥號列單 .....	87
■ 程式列單 .....	90
■ 傳真參數列單 .....	91
■ 碳粉盒和磁鼓訂購表格 .....	92

### 解除故障

故障檢修 .....	<b>93</b>
■ 信息代碼 .....	97
■ 清除記錄紙夾塞 .....	99
■ 清除文件夾塞 .....	100
■ 清潔文件掃描區 .....	101
■ 清潔列印滾筒 .....	102
■ 調整文件自動送稿器 (ADF) .....	103
■ 檢查電話線 .....	104

### 附錄

規格 .....	<b>105</b>
記錄紙張規格 .....	<b>107</b>
供選購和供應的部件 .....	<b>108</b>
詞匯 .....	<b>110</b>
ITU-T 影像第一項 .....	<b>113</b>
索引 .....	<b>114</b>

# 安全事項

**警告** 這個標誌表示有可能發生導致重傷或死亡的危險。

- 為了防止起火或漏電，請勿令本機淋雨或受潮。
- 為了最低限度地減少漏電危險和避免對本機造成傷害，必須正確地連接地線。
- 本機在操作過程中將使用雷射激光。只有合格的維修人士方可修理本機，否則可能會導致眼睛受到傷害。小心—如果沒有按照本說明書的指示，使用控制部件、進行調整或者操作，可能會導致有害的輻射洩漏。



- 必須使用本機的電源插座來中斷主電源。請確保電源插座安裝在本機的附近，而且容易取用。
- 確保本機安裝在通風良好的寬敞房間，以避免增加臭氧濃度，因為臭氧的比重較大。地面應保持通風良好。

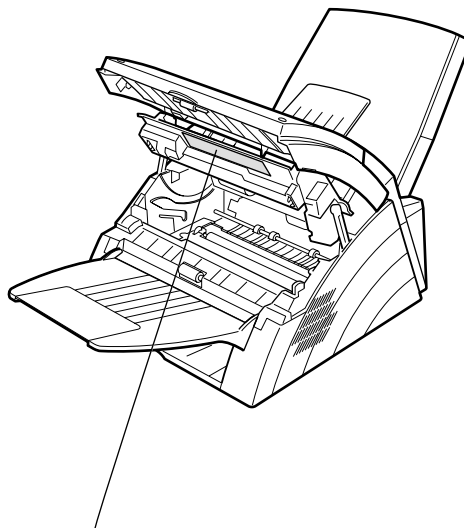

• **DANGER** : Invisible laser radiation when open and interlock defeated. AVOID DIRECT EXPOSURE TO BEAM.  
 • **CAUTION** : Invisible and hazardous laser radiation when interlocks defeated. AVOID EXPOSURE TO BEAM.  
 • **ATTENTION** : Rayonnement laser invisible dangereux lorsque la sécurité est neutralisée. EXPOSITION DANGEREUSE AU FAISCEAU.  
 • **VORSICHT** : Unsichtbare Laserstrahlung, wenn Sicherheitsverriegelung überbrückt. NICHT DEM STRAHL AUSSETZEN.  
 • **PELIGRO** : Cuando se invalida el bloqueo, se producen radiaciones invisibles de láser. EVITESE LA EXPOSICIÓN DIRECTA A TALES RAYOS.  
 • **VARO!** : Näkymätöntä ja vaarallista lasersäteilyä suojalukitus ohitettaessa. Vältä suoraa altistumista säteelle.  
 • **ADVARSEL** : USYNLIG LASERSTRÅLING NÅR SIKKERHEDSAF-BRYDERE ER UDE AF FUNKTION. UNDGÅ UDSETTELSE FOR STRÅLING.  
 • **ADVARSEL** : USYNLIG LASERSTRÅLING NÅR SIKKERRAR-ÅR URKOPPLADE. STRÅLEN ÅR FARLIG.  
 • **WARNING** : OSYNLIG LASERSTRÅLNING NÅR SPÅRRAR-ÅR URKOPPLADE. STRÅLEN ÅR FARLIG.  
 • **注意** : 为防止激光照射，当连接本机时，请勿暴露在光柱下。  
 • **주의** : 연결장치가 고장 났을 때에는 눈에 보이지않고 위험한 레이저 방사선이 빛에 직접 닿지않도록 해 주십시오.

FBS8902

## 安全事項

 **小心** 這個標誌表示可能導致輕傷或本機受損的危險。

- 為了降低漏電和起火的可能性，請選用 NO. 26 AWG 或以上的電話線。
- 在拆除封蓋前，斷開電源：安裝好後才重新接上電源。

### 重要安全指示

使用時，必須嚴格遵守以下安全警示，以降低起火、漏電危險及對人體造成傷害：

- 不要在水源附近使用該機器，如：浴缸、洗手盆、廚房、排污渠、潮濕的地下室、游泳池等。
- 在雷電天氣時，不要使用電話（無繩電話除外），閃電有可能會造成觸電。
- 切勿在洩漏煤氣地區附近使用電話來報告煤氣洩漏。
- 只可使用本說明書指定的電源線。



廢電池請回收

## 安全事項

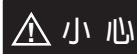
 **小心** 這個標誌表示可能導致輕傷或本機受損的危險。

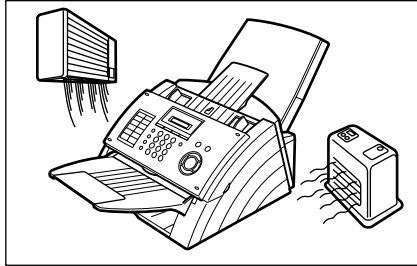

勿令本機靠近熱源或空調設備。

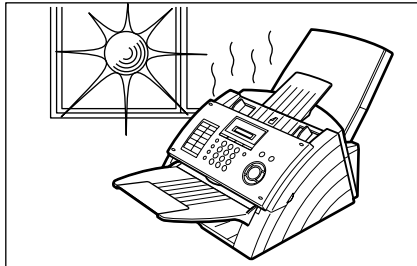

勿令本機在陽光下直射。

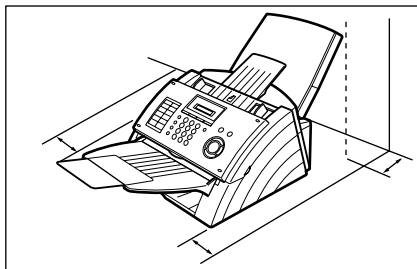

將本機放置於平坦地面，並與其他物品保持至少 4 寸（10 厘米）的距離。

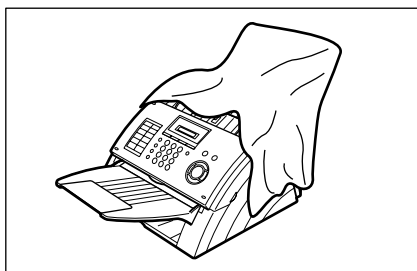

勿遮蓋本機通風口。



勿在本機上面堆放重物或傾洒液體。



# 功能鍵

可以通過下列任何一種方式啓動本機的功能，先按 **功能** 鍵，然後輸入功能號碼，或者反覆按 **▼** 或 **▲** 瀏覽鍵，直到所需的功能出現在顯示屏上。

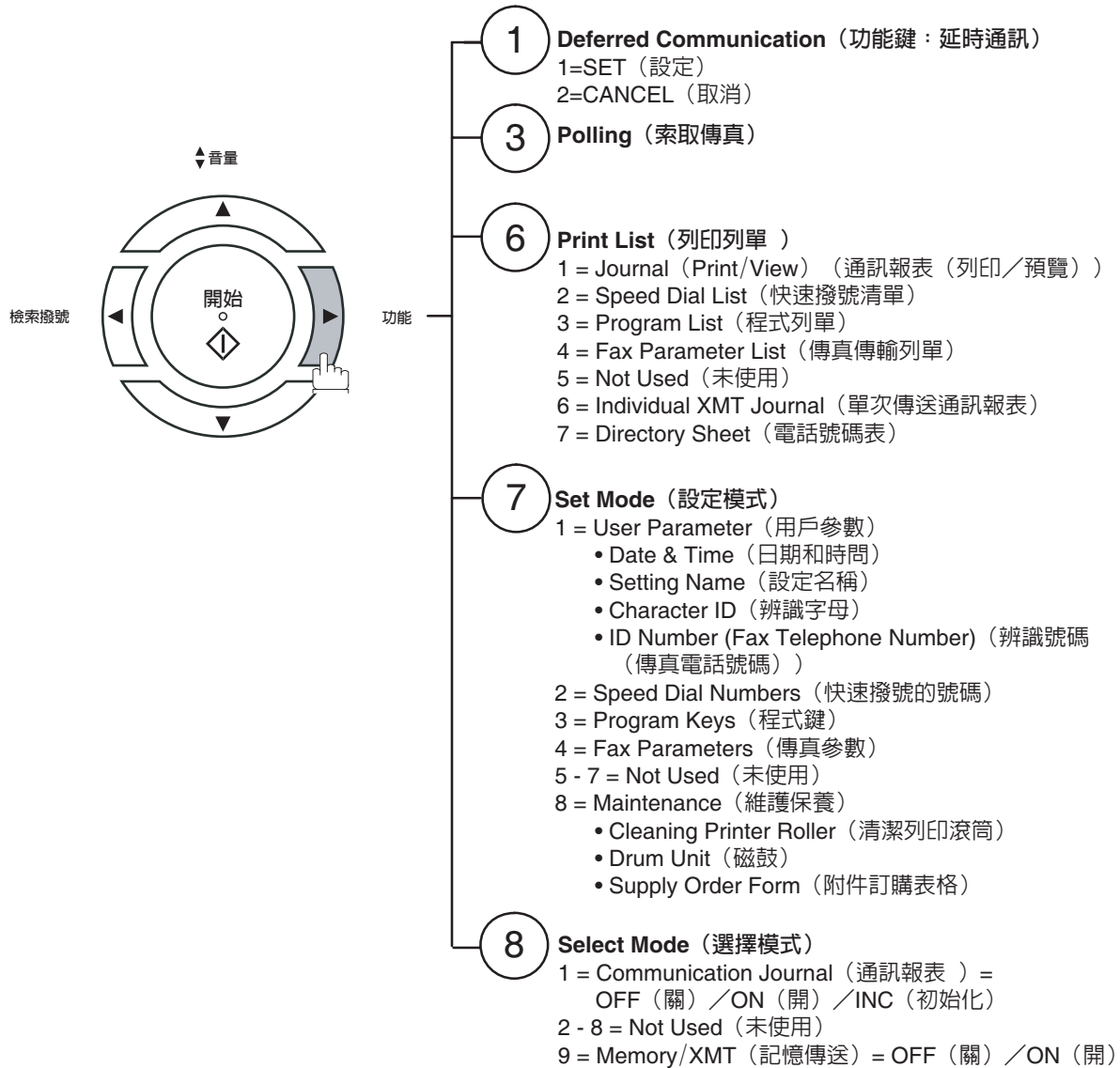



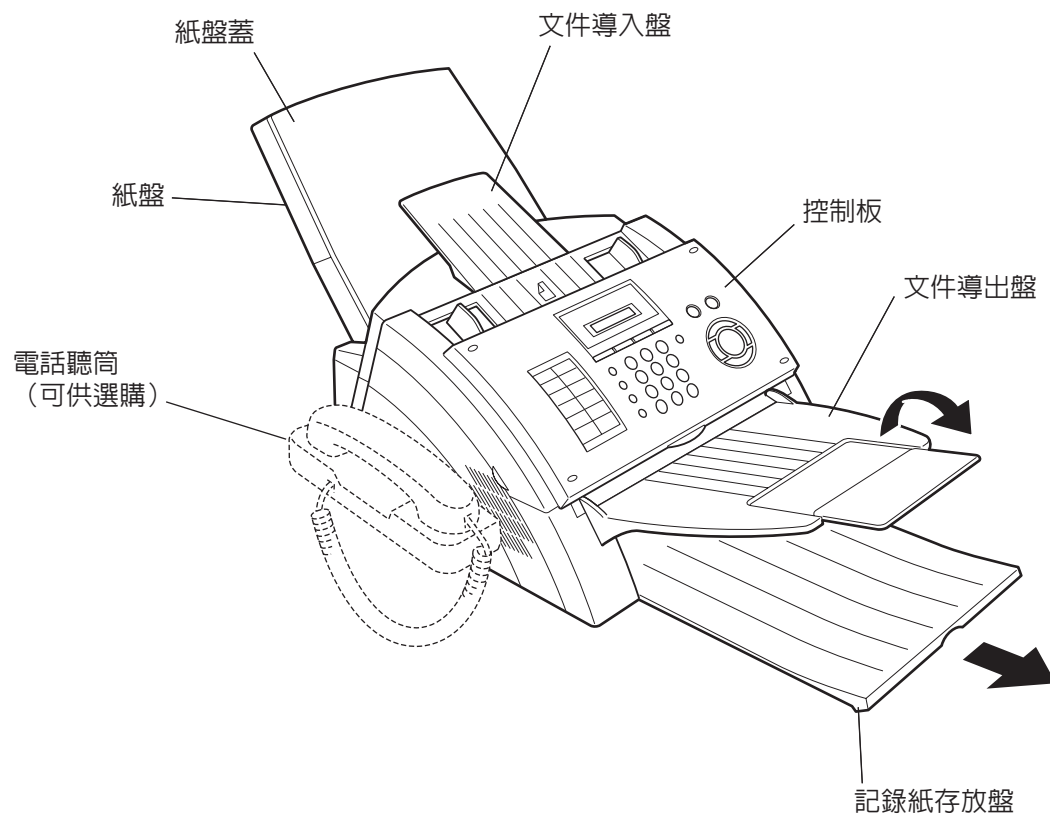

# 外觀



## 注意

1 由於某些國家的某些規定限制，在這些國家內不供應電話聽筒。

# 控制面板



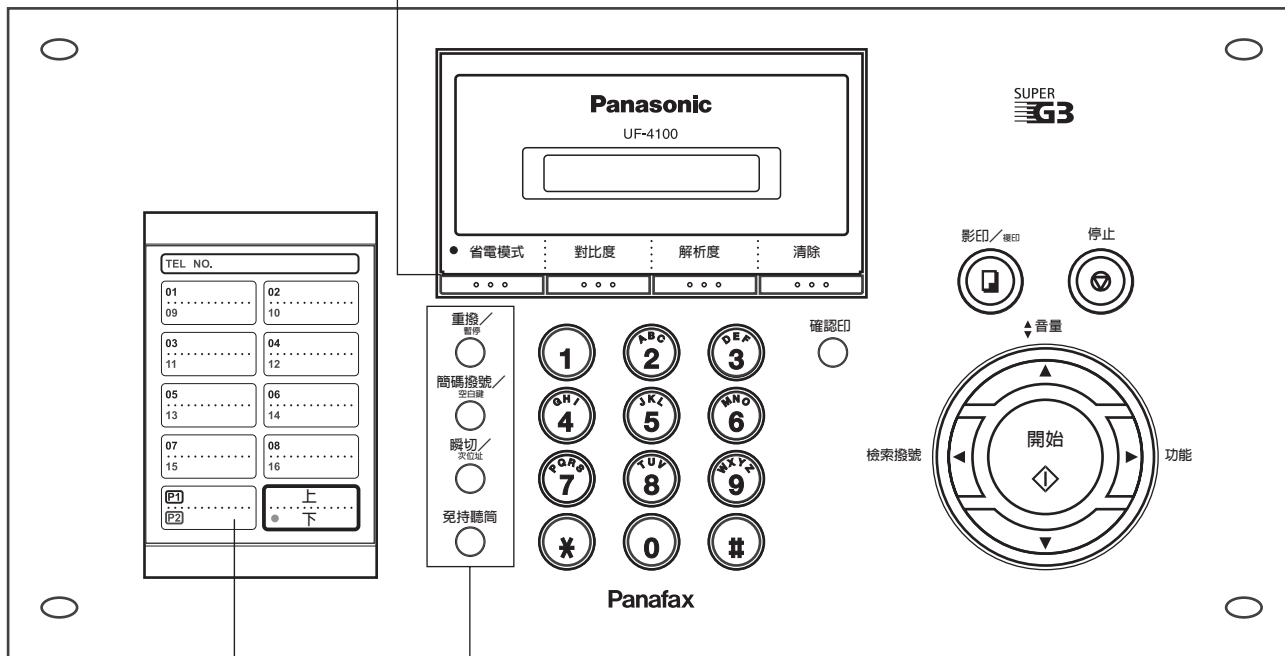

- 
**省電模式** - 用於將本機轉換至省電模式。(請參閱第 35 頁)
- 
**對比度** - 用於設定“正常”、“淡”或者“濃”。(請參閱第 39 頁)
- 
**解析度** - 用於設定“標準”、“清晰”、“超清晰”或者“半色調”。(請參閱第 39 頁)
- 
**清除** - 使用此按鈕，可以重設以前設定的所有功能。



**單鍵撥號鍵 (01-16)**  
- 用於單鍵撥號。  
(請參閱第 44 和 48 頁)

**程式鍵 (P1-P2)**  
- 用於記錄長串的撥號過程或者作為群組撥號鍵。  
(請參閱第 70 和 74 頁)

**上/下鍵**  
- 用於在上/下鍵之間轉換。

- 
**重撥/暫停** - 在錄入號碼或者撥號過程中，或者重撥上次撥出的電話號碼時，用於輸入一個暫停。
- 
**簡碼撥號/空白鍵** - 用於啓動簡碼撥號，以及在輸入標誌、辨識字母以及台站名稱時輸入空格。  
(請參閱第 44 和 49 頁)
- 
**瞬切/次位址** - 用於將次位址與電話號碼分隔。
- 
**免持聽筒** - 用於啓動免提撥號。(請參閱第 52 頁)

## 控制面板

### 液晶顯示屏

顯示日期和時間，或者可透過以下的顏色，確認目前的狀態。

- 綠色：本機正用於通訊、列印資料或者掃描文件。
- 橙色：文件已設定在自動送稿器中。  
本機可以接受某項任務或者執行某項操作。
- 紅色：發生錯誤，或者需要立刻查看本機。



停止 - 需要停止通訊、終止登記過程或者消除撥號音時，按此按鈕。



影印/設定 - 用於影印或者設定操作。  
(請參閱第 66 頁)



確認印 - 用於開啓或關閉確認印記。  
當確認印記設定為“開啓”時，將會亮起。

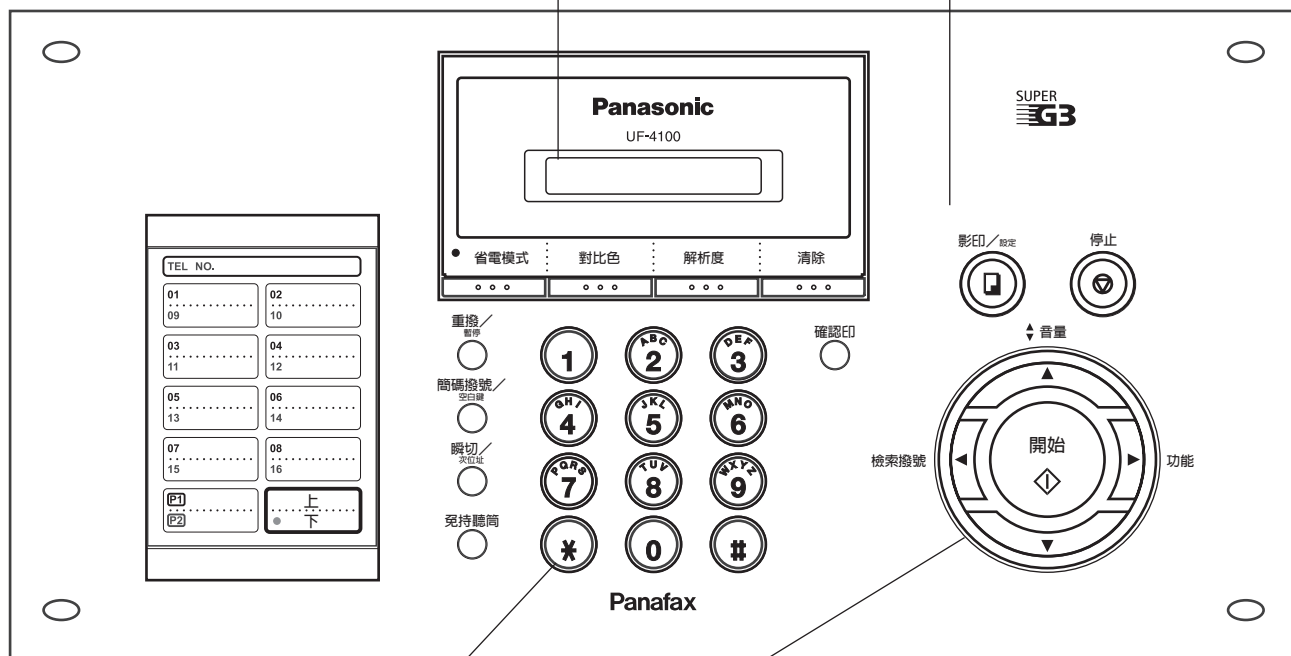

### 鍵盤

- 用於手工撥號、錄入電話號碼以及輸入數字。
- \* 鍵**
- 當本機設定為脈衝模式時，用於暫時將撥號模式轉換為音頻模式。

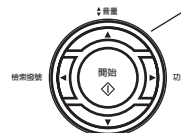

用於執行以下各項功能：

- 啓動或者選擇某項功能。
- 搜尋站台的名稱。(請參閱第 45 和 50 頁)
- 調整監聽器和鈴聲的音量。(請參閱第 21 頁)
- 在輸入數值和字符時，移動光標。
- 搜尋站台名稱，以使用於檢索撥號。
- 在進行多站台通訊時，確認輸入的台站。
- 當本機連線後，確認目前的通訊模式(例如傳呼機號碼、辨識字母、撥出的電話號碼、以及檔案號碼)。

# 主機及附件

打開紙箱，檢查圖示中的附件是否已齊全。

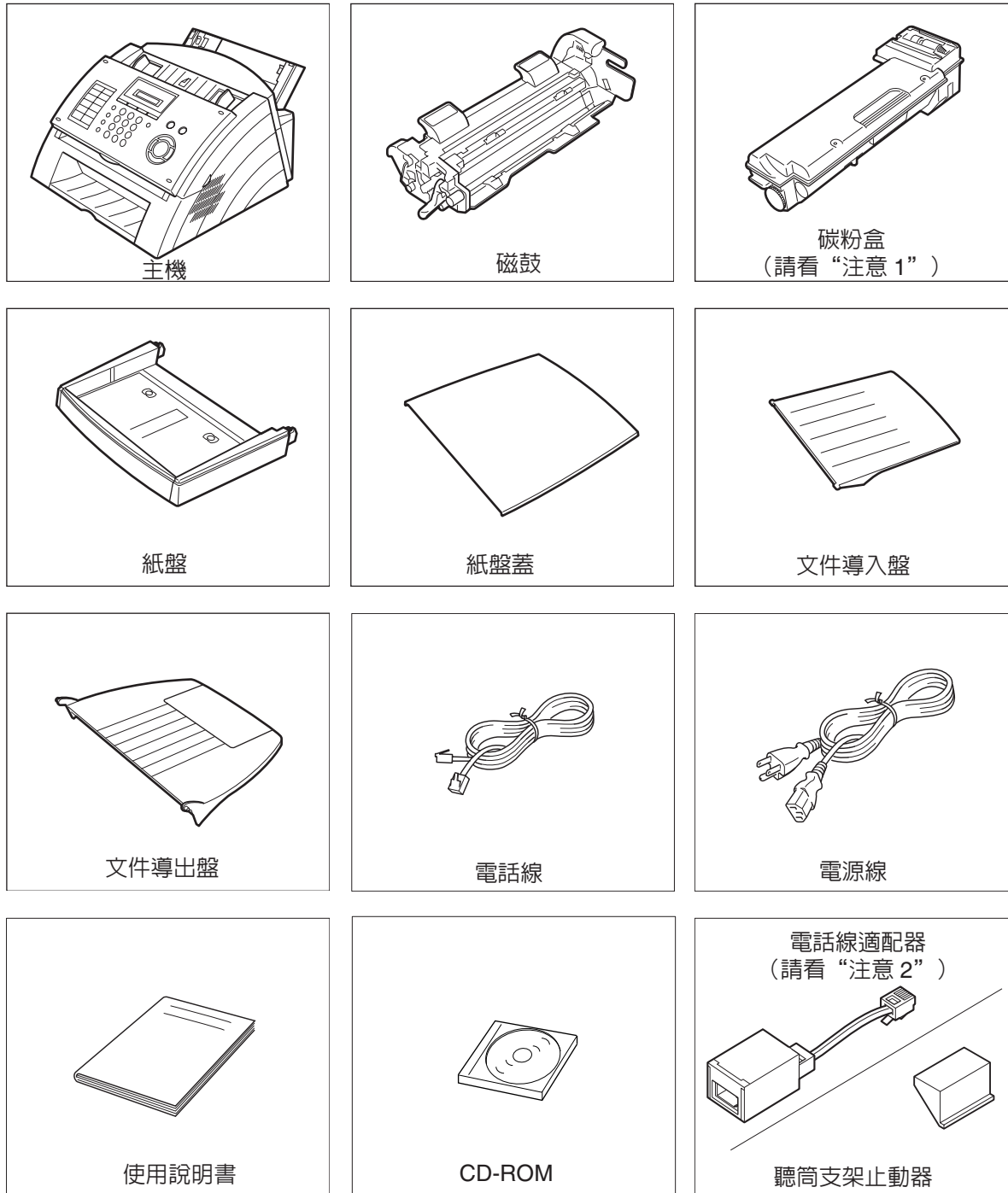

## 注意

- 1 碳粉盒可以列印大約 1000 頁紙張。(按照 3% 的黑濃度、ITU-T 影像第一項圖表計算)
- 2 電話線適配器僅在某些國家提供。
- 3 依據各國的有關條例規定以及規格，電話線和電源線的形狀可能有所不同。

# 安裝附件

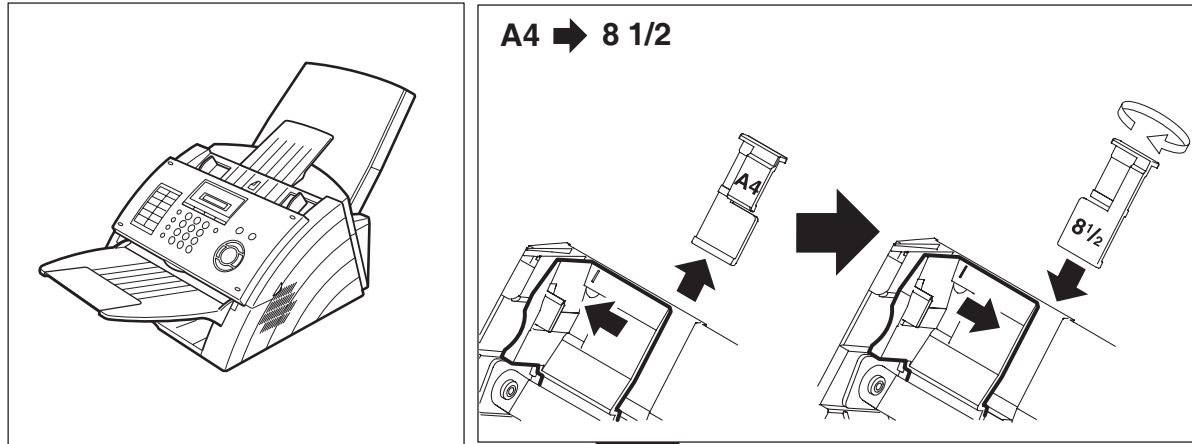

安裝完畢後的機器

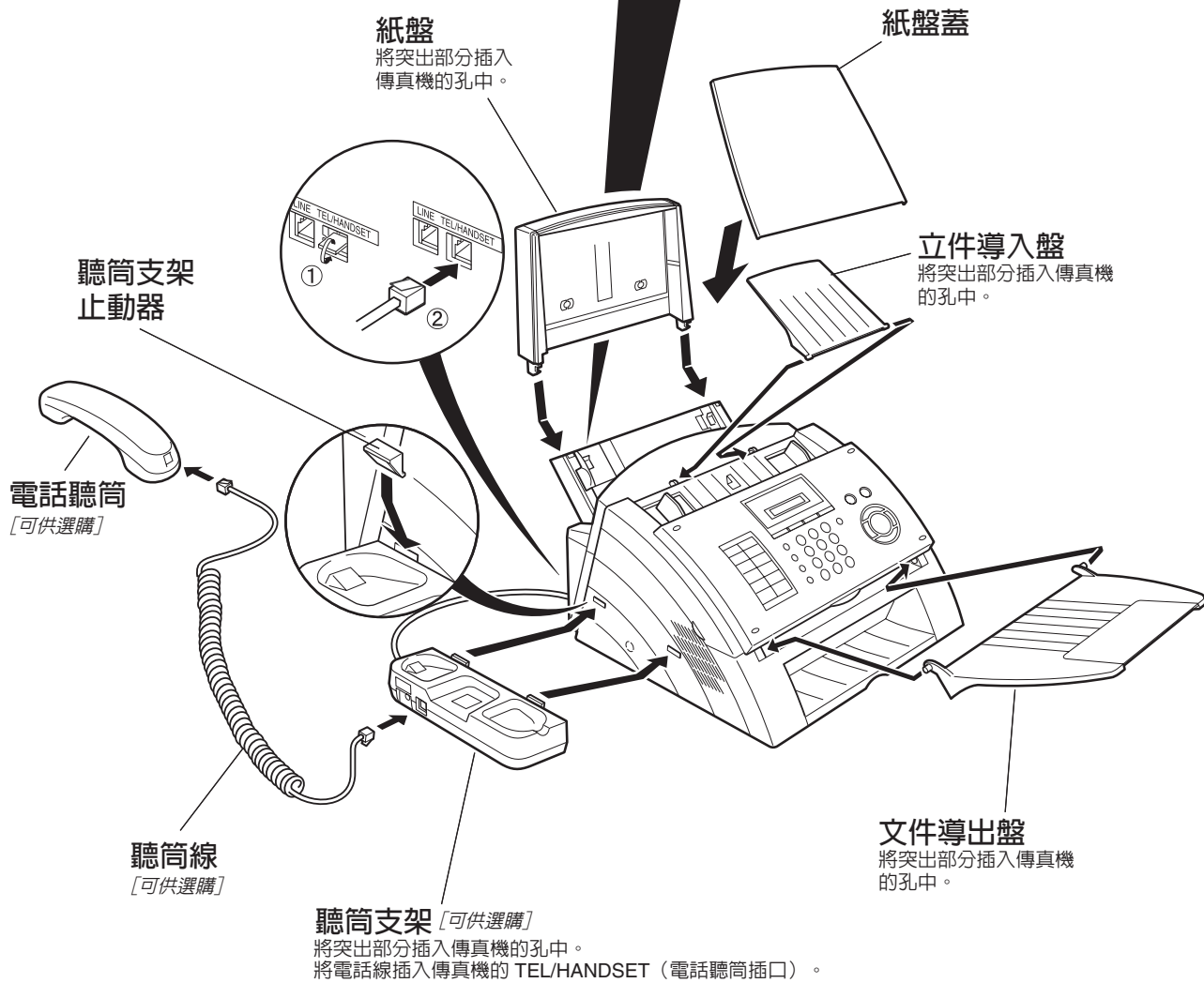

## 注意

1 由於某些國家的某些規定限制，在這些國家內不供應電話聽筒。

## 安裝磁鼓／碳粉盒組件

1

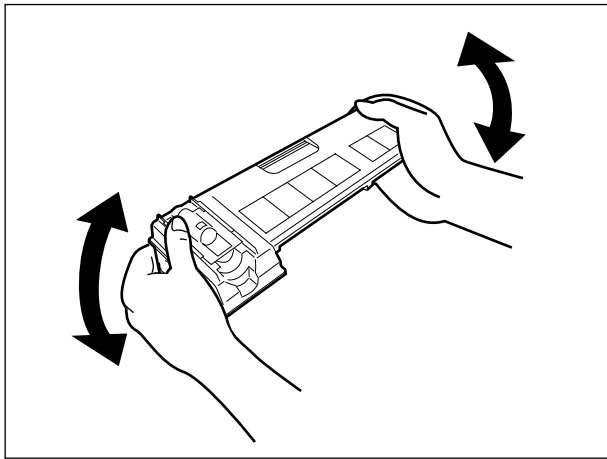

取出碳粉盒組件，來回轉動 5 至 6 次（如圖所示），使其內部的碳粉均勻分佈。

2

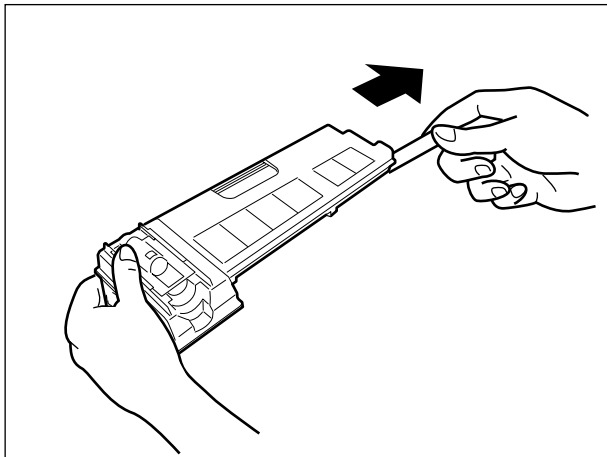

移除保護件。  
注意：請將保護件慢慢地向外直線拉出。

3

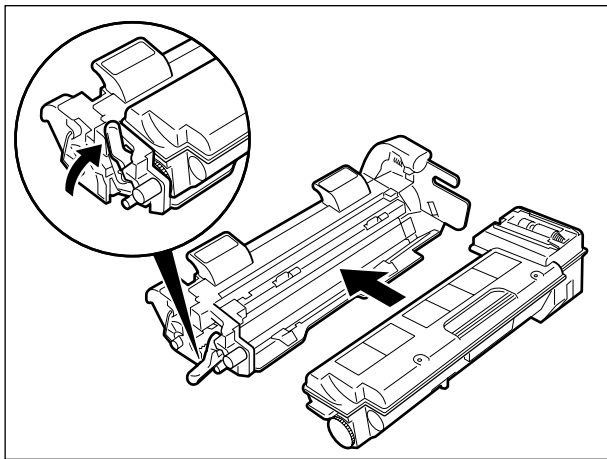

將碳粉盒組件滑移推入磁鼓中，向上旋轉綠色的手柄，將碳粉盒組件固定。

繼續接下頁。

## 安裝磁鼓／碳粉盒組件

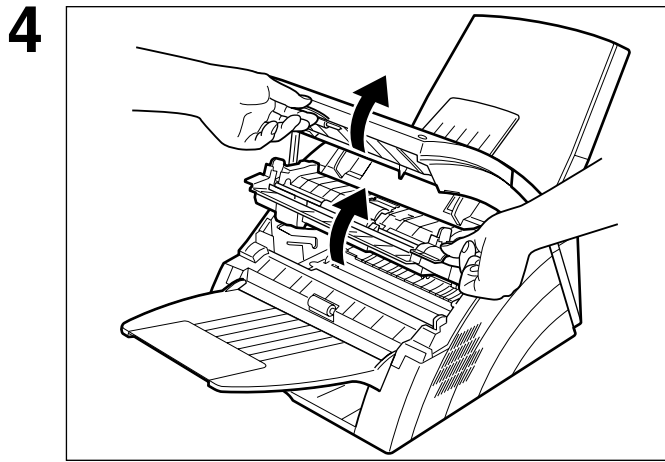

打開自動送稿器（ADF）的門和印表機蓋。

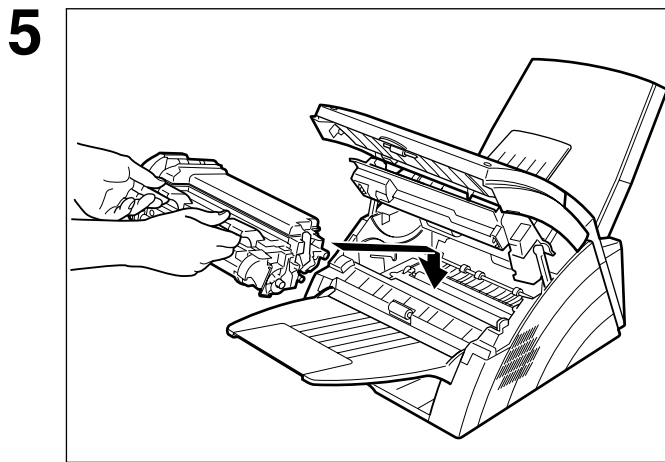

將磁鼓／碳粉盒組件兩側的突出部分卡入傳真機的槽中（如圖所示），將組件插入傳真機中。

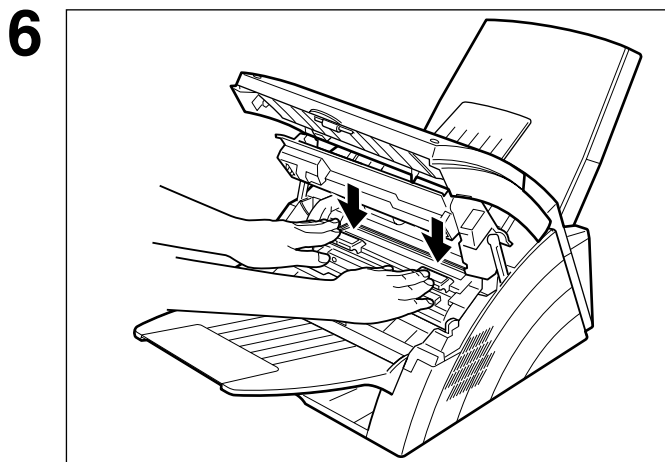

(1) 推入磁鼓／碳粉盒組件，直到其滑入正確的位置。  
(2) 關閉自動送稿器（ADF）的門和印表機蓋。

### 注意

- 1 更換磁鼓或者碳粉盒時，我們建議您同時清潔印表機滾筒，以便保持良好的列印品質。要清潔列印滾筒，請參考第 102 頁。
- 2 更換磁鼓時，請按 **功能** ⑦ ⑧ **設定** ② **設定** ① ①，重新設定“通知訊息”。



# 裝入記錄紙

## 紙張規格

一般而言，本機可以使用大部分的粘合紙張，獲得極好的效果。使用大部分的影像紙張也可以獲得極好的效果。市場上有許多不同品牌的紙張可供選擇。我們建議您試用各種不同的紙張，直到您取得所需的列印效果為止。您可了解我們推薦的紙張之詳細規格。（請參閱第 107 頁）

### 如何裝入記錄紙

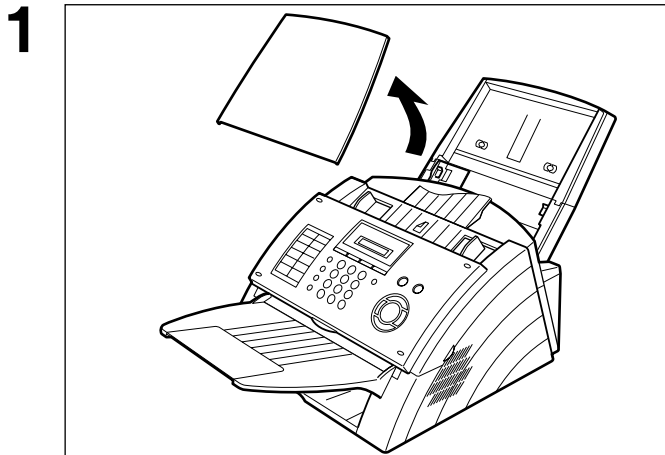

移開紙盤蓋。

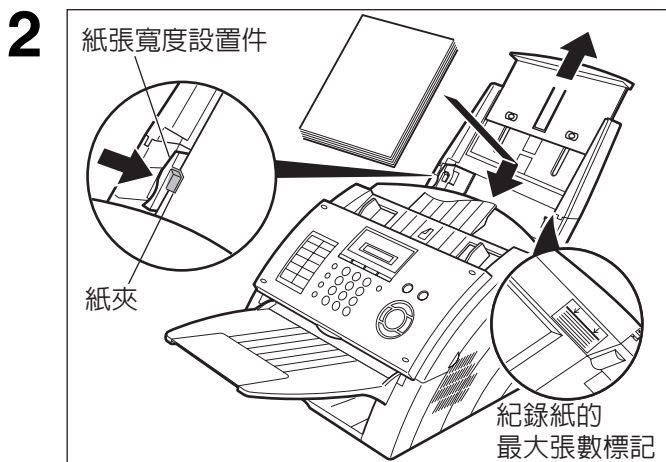

- (1) 將記錄紙裝入紙盤。
- (2) 向右邊移動紙張寬度設定件，直到它稍微接觸紙張的邊緣而沒有使紙張彎曲。紙張必須平整放置在紙張寬度設定件和紙盤右邊緣之間。如果不這樣做，紙張可能不會正確地傳送至印表機，從而導致紙張夾塞。

**小心：** 請確認紙張放置在紙夾之下，並且沒有超過紙張最大張數標記。最多可以裝入大約 150 張紙（規格為 80g/m<sup>2</sup>）。

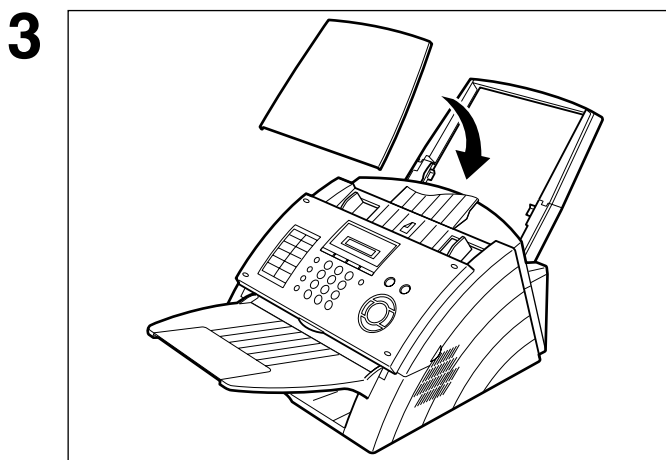

重新蓋上紙盤蓋。

“傳真參數第 23 項”設定的“記錄紙尺寸”必須與裝入盒子內的記錄紙尺寸相符。如果您更換了記錄紙的尺寸，必須對上述設定作出相應的更改。（請參閱第 34 頁）

## 連接電話線和電源線

### 電源線

將電源線的一端插入普通交流電源插座，將其另一端插入本傳真機背面的插孔。

警告：本機必須正確接地。不可更改交流電插座。



### 電源線

將電話線的一端插入電話公司的電話插孔，將其另一端插入本傳真機背面的 LINE（電話線）插孔。



### 注意

- 1 本傳真機的能源消耗極低，應該一直接通電源。如果長時間地處於“關機”狀態（超過 30 分鐘），時鐘的顯示可能會消失。
- 2 依據各國的有關條例規定以及規格，電話線和電源線的形狀可能有所不同。

## 連接電話線和電源線

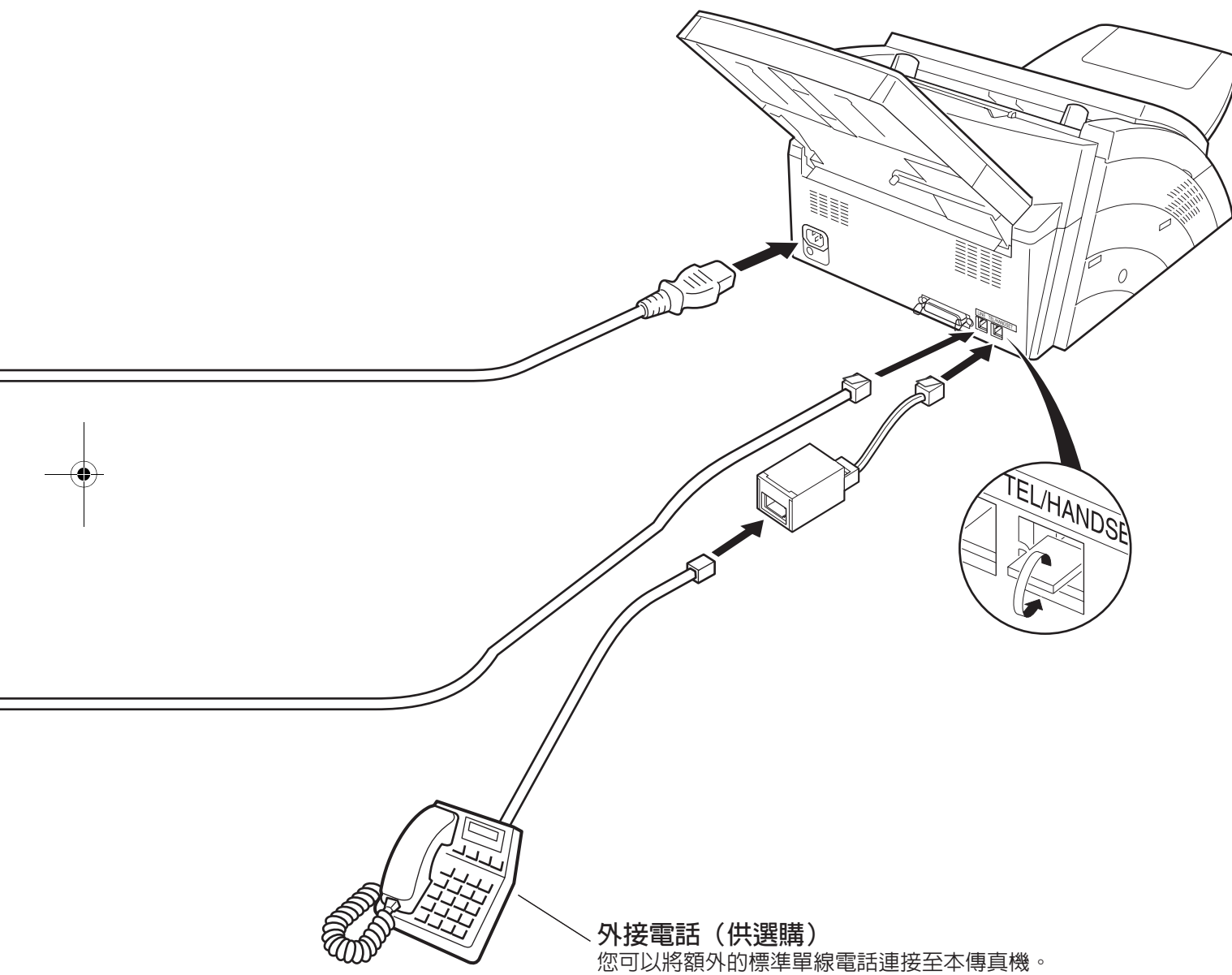

# 設定撥號方式（音頻／脈沖）

該設備可以使用兩種撥號方式（音頻／脈沖），根據您電話線路使用的線路調整。如果您需要切換音頻／脈沖的撥號的方式，請根據以下的步驟操作：

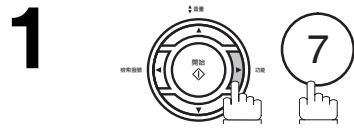

SET MODE (1-8)

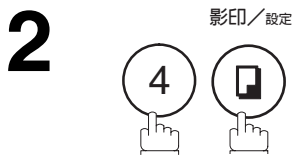

NO. = (01-99)

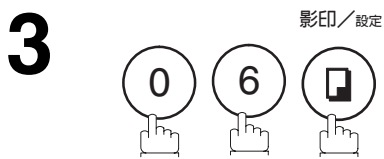

DIALLING METHOD?



TONE<>

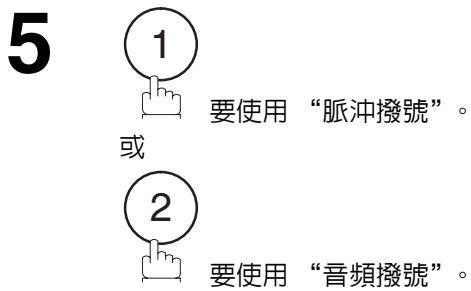

PULSE<>

或

TONE<>

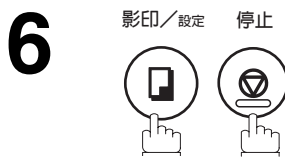

**注意**

1 在某些國家，該功能不可用，也不一定顯示出來。

# 調節音量

用戶可自行調節免持聽筒或鈴響音量。通過內置的揚聲器，可聽到撥號聲、接通信號或忙音信號。有來電時，會發出鈴響聲。

## 設定監聽器音量



您可以通過揚聲器聽到撥號音。

**2**

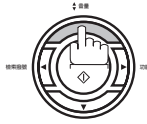

反覆按此鍵，可以提高音量。

或

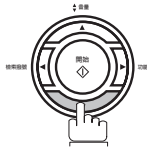

反覆按此鍵，可以降低音量。

ENTER TEL NO.

L [|||||] H

L [ ] H

**3**



## 設定鈴響音量

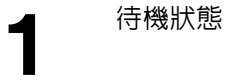

**2**

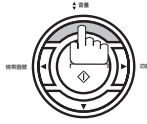

反覆按此鍵，可以提高音量。

或

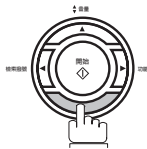

反覆按此鍵，可以降低音量。

DD-MAR 15:00 00%

((☎)) FAX

☎ FAX

**3**



### 注意

1 通過設定傳真參數第 10 項內的 KEY/BUZZER VOL. (按鍵/蜂鳴器音量) 鍵，還可以調節按鍵的音量和蜂鳴器音量。(請參閱第 33 頁)





# 用戶參數

## 一般描述

本機有幾項基本設置（用戶參數）用於保存收發文件紀錄。例如，內置時鐘提示當前的日期和時間，用戶標誌和用戶辨識號碼，以使用戶收發傳真時表明身份。

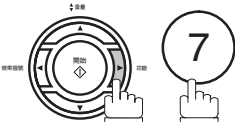
## 日期和時間設定

待機時，顯示屏會顯示日期和時間。一旦待機顯示設定後，它會自動更新。

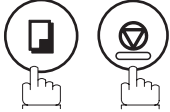
<b>1</b>		<div style="border: 1px solid black; padding: 2px; display: inline-block;">SET MODE (1-8)</div>												
<b>2</b>		<div style="border: 1px solid black; padding: 2px; display: inline-block;">USER PARAMETERS?</div>												
<b>3</b>	<p>影印/設定</p> 	<div style="border: 1px solid black; padding: 2px; display: inline-block;">DATE &amp; TIME?</div>												
<b>4</b>	<p>影印/設定</p> 	<div style="border: 1px solid black; padding: 2px; display: inline-block;">01-01-2001 15:00</div>												
<b>5</b>	<p>設定新的日期和時間。</p> <p>例子：</p> <table border="0" style="margin-left: 20px;"> <tr> <td>① ①</td> <td>日期</td> <td>： 10 日</td> </tr> <tr> <td>① ③</td> <td>月份</td> <td>： 3 月</td> </tr> <tr> <td>② ① ① ⑤</td> <td>年份</td> <td>： 2005</td> </tr> <tr> <td>① ⑤ ① ①</td> <td>時間</td> <td>： 下午 3 點</td> </tr> </table> <p>如果您按錯了，用 ◀ 或 ▶ 移動光標到錯誤的位置然後修改成正確的數字。</p>	① ①	日期	： 10 日	① ③	月份	： 3 月	② ① ① ⑤	年份	： 2005	① ⑤ ① ①	時間	： 下午 3 點	<div style="border: 1px solid black; padding: 2px; display: inline-block;">10-03-2005 15:00</div>
① ①	日期	： 10 日												
① ③	月份	： 3 月												
② ① ① ⑤	年份	： 2005												
① ⑤ ① ①	時間	： 下午 3 點												
<b>6</b>	<p>影印/設定 停止</p> 													

## 用戶參數

### 設定您的標誌（名稱／公司）

發送傳真後，用戶標誌會出現在收件方列印出來的文件頂端。  
用戶標誌使收件方確認您的身份。

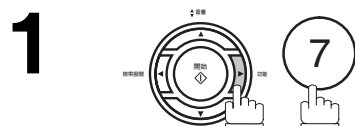

SET MODE (1-8)

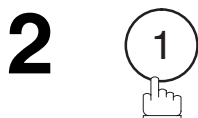

USER PARAMETERS?

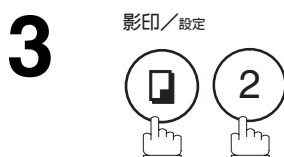

SETTING NAME?



NAME: ■

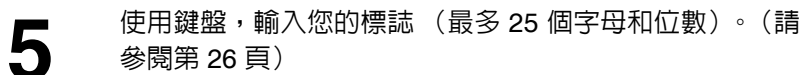

NAME: PANASONIC

例子： P A N A S O N I C





如果您輸入錯誤，可以用 ◀ 或 ▶ 移動光標至要修改的字母前一格，再按 **清除** 鍵刪除該字母，然後輸入新的字母。如果您輸入了超過 11 個字母，左邊的字母將會退出顯示屏外。

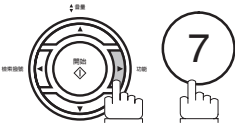

## 用戶參數

### 設定您的辨識名稱

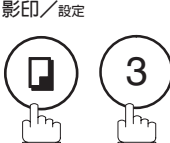
如果對方的設備有顯示辨識名稱的功能，當您收發傳真時，您的辨識名稱會顯示在對方的傳真設備上，而對方的辨識名稱也會出現在您的傳真設備上。

- 1**  SET MODE (1-8)
- 2**  USER PARAMETERS?
- 3** 影印/設定  CHARACTER ID?
- 4** 影印/設定  ID:█
- 5** 使用鍵盤，輸入您的辨識名稱（最多 16 個字母和位數）。  
（請參閱第 26 頁） ID:HEAD OFFICE

例子： H E A D SPACE O F F I C E

如果您輸入錯誤，可以用 ◀ 或 ▶ 移動光標至要改的字母前一格，再按 清除 刪除該字母，然後輸入新的字母。如果您輸入了超過 11 個字母，左邊的字母將會退出顯示屏外。
- 6** 影印/設定 停止 

**注意** 1 特別字母 (A, Ä, Ö, Ü, Æ, È, É 和 Ñ) 不可用於辨識字母。



## 設定您的辨識號碼 (傳真電話號碼)

如果對方的設備沒有辨識名稱，但是有辨識號碼，您的辨識號碼將會顯示在對方的設備上，而對方的辨識號碼也會出現在您的設備上。

我們建議您將您的傳真電話號碼設定為您的辨識號碼。(最多可以設 20 位數)

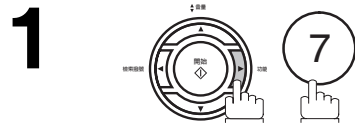

SET MODE (1-8)

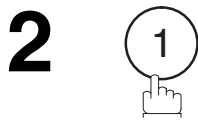

USER PARAMETERS?

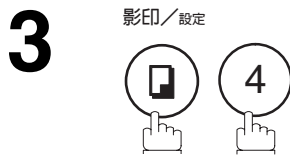

FAX TEL NO.?



TEL:■

**5**

使用鍵盤，輸入您的辨識號碼 (最多 20 個位數)，並利用 **空白鍵** 輸入位數間的空格。

例子：②①① **空白鍵** ⑤⑤⑤ **空白鍵** ①②①②

如果輸入的數字有錯誤，請使用 **◀** 或 **▶** 鍵移動光標至錯誤的數字旁邊，按 **清除** 鍵，然後重新輸入新的數字。

如果您輸入了超過 11 個數字，左邊的數字將會退出顯示屏外。

TEL:01 555 1212■

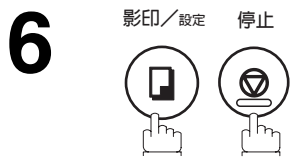

### 注意

- 您可以在您的辨識號碼前按 **\*** 鍵輸入 “+” 以代表您所在國家的代碼。  
 例子：+1 201 555 1212 +1 表示美國的國家代碼  
 +81 3 111 2345 +81 表示日本的國家代碼

# 輸入字母

在輸入標誌、辨識字母和台站名稱時，也可以使用鍵盤輸入字母和符號。請按照以下表格，選取所需的字母。

按鍵	字母表												
	按此鍵的次數												
	1	2	3	4	5	6	7	8	9	10	11	12	13
①	À	Ä	Ö	Ü	È	É	Æ	Ñ	1				
②	A	B	C	a	b	c	2						
③	D	E	F	d	e	f	3						
④	G	H	I	g	h	i	4						
⑤	J	K	L	j	k	l	5						
⑥	M	N	O	m	n	o	6						
⑦	P	Q	R	S	p	q	r	s	7				
⑧	T	U	V	t	u	v	8						
⑨	W	X	Y	Z	w	x	y	z	9				
⑩	-	/	(	)	.	,	'	:	;	&	+	=	0
✕	*												
#	#												

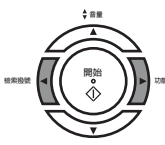
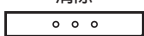
按鍵	特殊用途
簡碼撥號/ 空白鍵 	輸入空白鍵。
	將光標向左或者向右移動。
清除 	刪除字母。

# 單鍵／簡碼撥號的號碼

## 輸入單鍵／簡碼撥號的號碼

單鍵撥號和簡碼撥號是兩種快速撥號的方式。要使用這兩種撥號方式，您必須首先按照以下的步驟，將電話號碼儲存在傳真機中。

請按照以下步驟，輸入單鍵撥號鍵

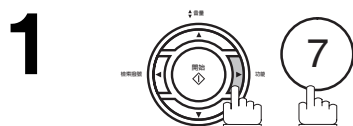

SET MODE (1-8)



1:ONE-TCH 2:ABBR

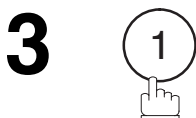

PRESS ONE-TOUCH

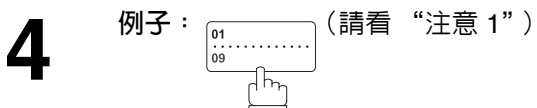

<01>ENTER TEL.#

**5** 輸入電話號碼  
(最多可輸入 36 個位數，包括暫停和空格)。

例子： ⑨ 暫停 ⑤ ⑤ ⑤ 空白鍵 ① ② ③ ④

<01>9-555 1234



<01>ENTER NAME

**7** 使用字母鍵，輸入台站名稱  
(最多可輸入 15 個字母)。

例子： S A L E S 空白鍵 D E P T

<01>SALES DEPT



PRESS ONE-TOUCH

重複第 4 至第 8 步驟，記錄其它的號碼。  
要回到待機狀態，請按 停止。

### 注意

1 使用 [上/下]，選擇上或者下的單鍵撥號鍵。

## 單鍵／簡碼撥號的號碼

### 輸入單鍵／簡碼撥號的號碼

請按照以下步驟，輸入簡碼撥號的號碼

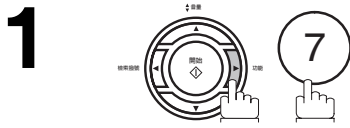

SET MODE (1-8)

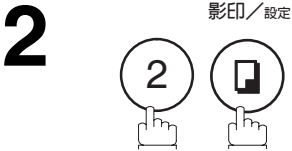

1:ONE-TCH 2:ABBR

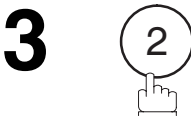

ABBR. NO.=

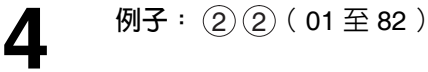

[22]ENTER TEL.#



[22]9-555 2345



[22]ENTER NAME

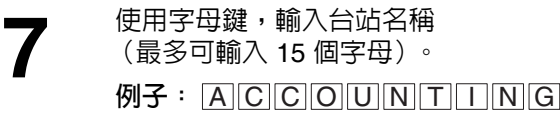

[22]ACCOUNTING



ABBR. NO.=

重複第 4 至第 8 步驟，記錄其它的號碼。  
要回到待機狀態，請按 [停止]。

#### 注意

- 1 如果需要輸入特別的外線號碼，先輸入該號碼，然後按 [暫停]。一個破折號“-”將會顯示出來，代表暫停。
- 2 如果您正在使用脈衝撥號，而在撥號的過程中希望改變為音頻撥號，請按 (\*) (用“/”代表)。在“/”之後，撥號將會由“脈衝撥號”轉換為“音頻撥號”。  
例子：9 暫停 (\*) 5551234
- 3 在上述第 3 和第 4 步驟，您可以按 ▲ 或 ▼，搜尋一個未使用的單鍵撥號鍵或者簡碼撥號的號碼。

## 單鍵／簡碼撥號的號碼

### 更改單鍵／簡碼撥號的號碼

請按下列步驟，更改或者清除單鍵／簡碼撥號的號碼。

#### 更改單鍵撥號／簡碼撥號的號碼設定

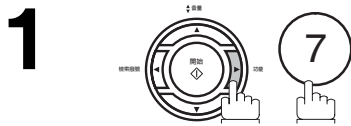

SET MODE (1-8)

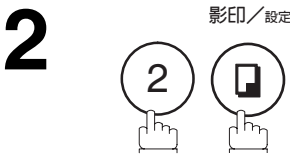

1:ONE-TCH 2:ABBR

**3**

按 ①，更改單鍵撥號。  
按 ②，更改簡碼撥號。  
例子：①

PRESS ONE-TOUCH

**4**

輸入要更改的台站。  
例子：

<01>9-555 1234

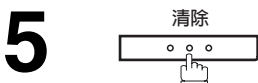

<01>ENTER TEL.#

然後輸入新的電話號碼。(請看“注意 1”)

例子：⑨ 暫停 ⑤ ⑤ ⑤ 空白鍵 ③ ④ ⑤ ⑥

<01>9-555 3456



<01>SALES DEPT



<01>ENTER NAME

然後輸入新的台站名稱。(請看“注意 1”)

例子：P L A N N I N G

<01>PLANNING



PRESS ONE-TOUCH

要回到待機狀態，請按 停止。

#### 注意

1 如果輸入的數字有錯誤，請使用 ◀ 或 ▶ 鍵移動光標至錯誤的數字旁邊，按 清除 鍵，然後重新輸入新的數字。

## 單鍵／簡碼撥號的號碼

### 更改單鍵／簡碼撥號的號碼

要清除單鍵撥號／簡碼撥號的號碼設定

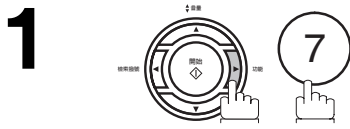

SET MODE (1-8)



1:ONE-TCH 2:ABBR

**3** 按 ①，更改單鍵撥號。  
按 ②，更改簡碼撥號。  
例子：①

PRESS ONE-TOUCH

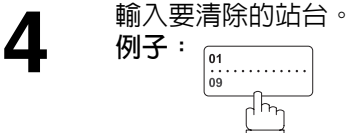

<01>9-555 1234



<01>ENTER TEL.#



PRESS ONE-TOUCH

要回到待機狀態，請按 **停止**。

# 單鍵／簡碼撥號的號碼

## 列印電話號碼表

設定單鍵撥號的號碼之後，您可以列印出單鍵撥號的電話號碼表，該表包括每一個台站名稱的首 12 個字母。請沿虛線剪下該表，將它黏貼在電話號碼表翻蓋下的單鍵撥號鍵上。請按照以下步驟，列印電話號碼表。

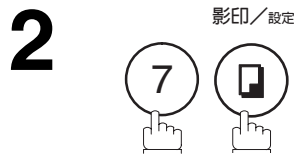
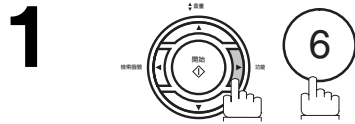

傳真機列印出電話號碼表。

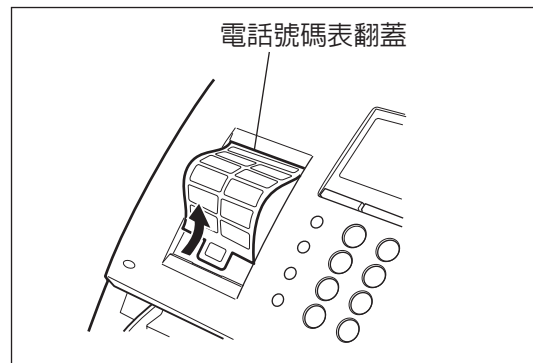
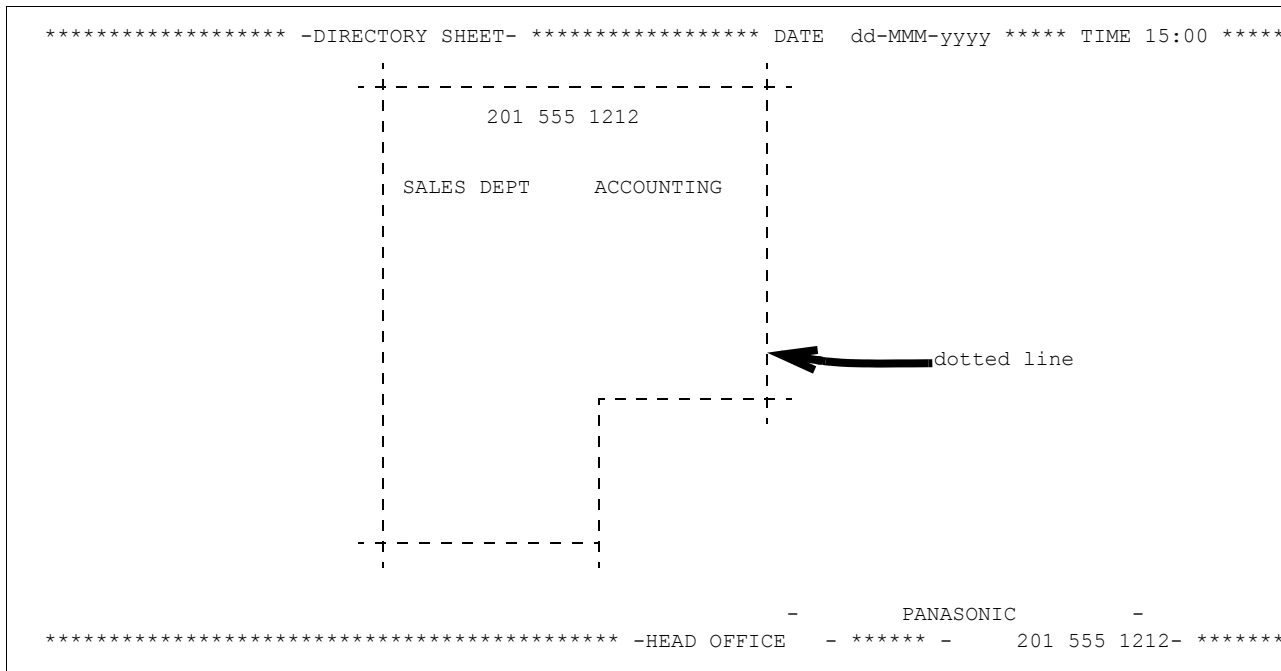

# 為您的機器進行專用設定

## 一般描述

本傳真機具有一系列可調整的傳真參數。這些參數列在“傳真表格”之中，它們已經預設好，不需要進行更改。如果您確實需要進行更改，請仔細閱讀該表格。在傳送文件之前，可以通過簡單的按鍵操作，暫時調整某些參數（例如解析度和對比色參數）。文件傳送結束之後，這些參數將會恢復它們的預設值（本位）。其它的參數則只能通過下述的步驟進行更改。

## 傳真參數設定

<p><b>1</b></p> 	<div style="border: 1px solid black; padding: 2px; display: inline-block;">SET MODE (1-8)</div>
<p><b>2</b></p> <p style="text-align: center;">影印 / 設定</p> 	<div style="border: 1px solid black; padding: 2px; display: inline-block;">NO.=■ (01-99)</div>
<p><b>3</b></p> <p>按照“參數表”，輸入傳真參數。 例子：① ① 表示對比色</p>	<div style="border: 1px solid black; padding: 2px; display: inline-block;">NO.=01 (01-99)</div>
<p><b>4</b></p> <p style="text-align: center;">影印 / 設定 影印 / 設定</p> 	<div style="border: 1px solid black; padding: 2px; display: inline-block;">NORMAL&lt;&gt;</div>
<p><b>5</b></p> <p>輸入新的設定值，或者按 ◀ ▶。</p> <p>例子：② 表示更淡</p>	<div style="border: 1px solid black; padding: 2px; display: inline-block;">LIGHTER&lt;&gt;</div>
<p><b>6</b></p> <p style="text-align: center;">影印 / 設定</p> 	<div style="border: 1px solid black; padding: 2px; display: inline-block;">RESOLUTION?</div>

如果要設定更多的參數，請按 **清除** 回第 3 步或按 **停止** 回到待機狀態。

**注意**

- 1 要在上述第 2 步驟中翻閱傳真參數，請按 ▼ 或 ▲。
- 2 要列印傳真參數列表，請參閱第 91 頁。



## 為您的機器進行專用設定

## 傳真參數表

編號	參數	設置號碼	設置	說明
01	CONTRAST (對比色)	1	Normal (正常)	設置對比色本位。
		2	Lighter (較亮)	
		3	Darker (較暗)	
02	RESOLUTION (解析度)	1	Standard (標準)	設置解析度本位。
		2	Fine (較高)	
		3	S-Fine (極高)	
		4	Halftone (半色調)	
04	STAMP (確認印記)	1	Off (關)	設定“確認印記”鍵的本位。 當文件存儲在記憶體裡選擇確認印記功能，請參閱傳真參數第 28 項。
		2	On (開)	
05	MEMORY (記憶體)	1	Off (關閉)	選擇記憶傳送模式。
		2	On (啟用)	
06	DIALLING METHOD (撥號方式)	1	Pulse (脈沖)	選擇撥號方式。
		2	Tone (音頻)	
07	HEADER PRT. (頁頭列印)	1	Inside (內置)	設定頁頭的列印位置。 <b>Inside</b> : 在文本內。 <b>Outside</b> : 在文本外。 <b>No print</b> : 不列印頁頭。
		2	Outside (外置)	
		3	No print (不列印)	
08	HEADER FORMAT (頁頭格式)	1	Logo, ID No. (標誌, 辨識號碼)	選擇頁頭的格式。
		2	From To (從/給)	
09	RCV'D TIME PRT (收件時間列印)	1	Invalid (無效)	選擇設備是否在收件底部列印出收件日期、時間、對方身份、列印的大小比例、頁碼等。
		2	Valid (有效)	
10	KEY/BUZZER VOL. (按鍵/蜂鳴器音量)	1	Off (關閉)	設定按鍵和蜂鳴器的音量大小。
		2	Soft (柔和)	
		3	Loud (響亮)	
12	COMM. JOURNAL (通訊報表)	1	Off (關閉)	選擇通訊報表列印模式的本位 (可設定為不列印/一定列印/通訊失敗才列印)。 <b>Off</b> : 不列印。 <b>Always</b> : 一定報表印出。 <b>Inc. only</b> : 通訊失敗時才列印。
		2	Always (一定印出)	
		3	Inc. only (只限發送失敗)	
13	AUTO JRNL PRINT (自動報表列印)	1	Invalid (無效)	選擇設備是否在每 32 份接收後自動列印報表。
		2	Valid (有效)	
17	RECEIVE MODE (接收模式)	1	TEL (電話模式)	設定接收模式。
		2	FAX (傳真模式)	
		3	FAX/TEL SW. (電話/傳真轉換模式)	
		4	TAM I/F 模式	
18	OP CALL TIMER (接線員電話計時)	1	20 sec. (20 秒)	選擇本傳真機在“傳真/電話自動轉換模式”下，接收來電時響鈴的時間長度。(請參閱第 59 頁)
		2	30 sec. (30 秒)	
		3	40 sec. (40 秒)	
		4	50 sec. (50 秒)	

繼續接下頁...

## 為您的機器進行專用設定

### 傳真參數表

編號	參數	設置號碼	設置	說明
19	OGM LENGTH (TAM I/F) (向外播放訊息的長度)	1	1 sec. (1 秒)	設定 TAM (電話答錄機) 的 OGM (向外播放訊息) 長度，從 1 至 60 秒。本傳真機在設定時間未到達之前，不會開始偵測 SILENCE (無聲)。 (預設值 = 20 秒)
		---	---	
		60	60 sec. (60 秒)	
20	SILENT DET. (TAM I/F) (無聲偵測)	1	Invalid (無效)	選擇“無聲偵測模式”。
		2	Valid (有效)	
22	SUBSTITUTE RCV (記憶接收)	1	Invalid (無效)	選擇當設備缺紙、夾紙、碳粉用完時是否自動將來件用記憶體記錄。
		2	Valid (有效)	
23	REC. PAPER SIZE (記錄紙的大小)	1	A4	設定裝在傳真機中的記錄紙的大小。
		2	Letter (信紙)	
		3	Legal (律師紙)	
24	PRINT REDUCTION (縮小列印)	1	Fixed (固定)	設定縮小列印。 <b>Fixed:</b> 接收文檔資料按參數第 25 項縮小。 <b>Auto:</b> 依據接收文件的長度，縮印接收文件。
		2	Auto (自動)	
25	REDUCTION RATIO (縮印比率)	70	70%	選擇固定值列印的比例：從 70% 到 100%。只有當傳真參數第 24 項設定為固定縮小列印時，該功能才可以使用。
		---	---	
		100	100%	
26	POLLING PWD (索取傳真密碼)		(----	選擇一個 4 位數的密碼用於索取傳真保密功能。(請參閱第 68 頁)
28	STAMP (MEM. XMT) (記憶傳送確認印記)	1	Invalid (無效)	選擇當文件儲存在記憶體中時，傳真機是否在文件上印出確認印記。 (選擇是否文件存在記憶體後顯示確認印記。)
		2	Valid (有效)	
32	COPY REDUCTION (縮小影印)	1	Manual (手動)	選擇本傳真機是否自動或者手動進行縮小影印。 <b>Manual:</b> 進行影印時，傳真機將會提示您輸入縮小比例 (從 100% 至 70%)。 <b>Auto:</b> 傳真機將會根據文件的長度，自動決定縮小比例。
		2	Auto (自動)	

## 為您的機器進行專用設定

## 傳真參數表

編號	參數	設置號碼	設置	說明
34	ENERGY SAVER (省電模式)	1	Off (取消)	要減少待機狀態下的能源消耗，請選擇“省電模式”或者“睡眠模式”，並且設定延遲時間（從 1 至 120 分鐘），在此時間過後，傳真機將會進入所選定的模式。 只能在“省電模式”或者“睡眠模式”的狀態下選擇設定延遲時間。 <b>Off</b> : 本機將會保持在待機模式。 <b>Energy-Saver Mode</b> : 本機在預定時間過後將會關閉耗能機件，因此，能源消耗比待機模式更少。 <b>Sleep Mode</b> : 這是消耗能源最低的狀態，在預定時間過後，本機將會進入該模式而沒有關機。
		2	Energy-Saver (省電模式)	
		3	Sleep (睡眠模式)	
38	ACCESS CODE (存取密碼)		(----	輸入 4 位數的存取密碼，以防止其他人未經授權使用本傳真機。（請參閱第 75 頁）
47	REMOTE RCV (遙控接收)	1	Invalid (無效)	選擇傳真機是否接受遙控接收指令。（請參閱第 58 頁）
		2	Valid (有效)	
49	PSTN CODE (PSTN 密碼)		(----	設定 PSTN 存取密碼。（最多 4 位數）
51	REMOTE DIAG. (遙控診斷)	1	Invalid (無效)	選擇傳真機是否接受遠方台站的固件更新或者遙控種診斷。請向您的 Panasonic 授權代理商詢問詳情。
		2	Valid (有效)	
52	DIAG. PASSWORD (診斷密碼)		(----	設定遙控診斷的密碼請向您的 Panasonic 授權代理商詢問詳情。
53	SUB-ADDR PWD (次位址密碼)		(----	設定 20 位數的密碼，用於次位址通訊。
54	FAX FORWARD (轉發傳真)	1	Invalid (無效)	選擇傳真機是否向特定的地點轉發傳真。（請參閱第 77 頁）
		2	Valid (有效)	
58	LANGUAGE (語言)			選擇螢幕顯示和報告的語言。

繼續接下頁...

## 為您的機器進行專用設定

### 傳真參數表

編號	參數	設置號碼	設置	說明
63	PC-FAX RCV MODE (電腦到傳真接收模式)	1	Print (列印)	選擇設備如何處理收到的傳真件。 <b>Print</b> : 列印收到的傳真。 <b>Upload &amp; Print</b> : 列印接收到的傳真並上載資料。 <b>Upload</b> : 上載收到的傳真。
		2	Upload & Print (上載並列印)	
		3	Upload (上載)	
65	PRINT COLLATION (順序列印)	1	Invalid (無效)	選擇傳真機是否按照順序列印文件。(請參閱第 65 頁)
		2	Valid (有效)	
80	SELF MAINT. TIME (自行檢測時間)		00:00 - 23:00 (12:00)	設定啓動“掃描滾筒檢測”的小時。在指定的時間，掃描滾筒將會轉動幾秒鐘，以便保持掃描滾筒和掃描玻璃的良好接觸。
99	MEMORY SIZE (記憶體大小)	-	-	顯示記憶體大小。

#### 注意

- 1 標準設定的內容列印在傳真參數列單上。要列印出傳真列單，請參閱第 91 頁。
- 2 根據每個國家的具體規定不同，傳真參數的內容也有所不同。

# 裝入文件

## 可傳送的文件

一般而言，本傳真機可以傳送任何 A4 大小的文件。

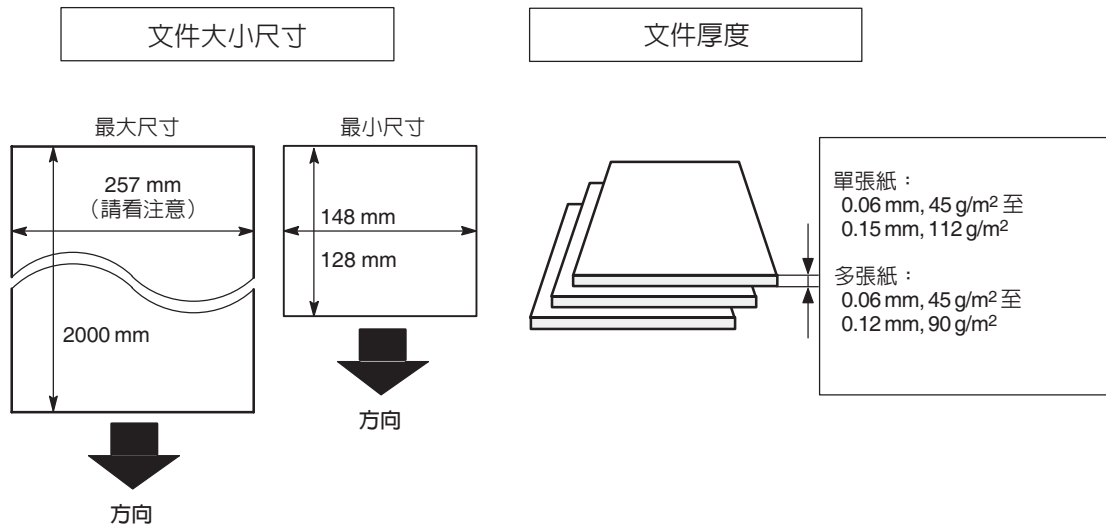

注意：可以通過本傳真機的文件最大寬度是 257mm。  
但是，有效的掃描寬度為 208mm。

## 不能傳送的文件

不能傳送的文件有：

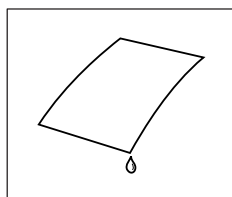

潮濕的紙張

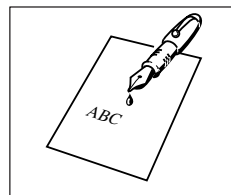

紙張上有濕墨水或者潮濕的粘物

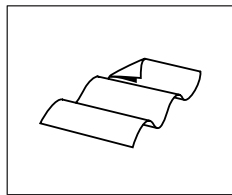

太薄的紙張（例如：半透明紙、航空信紙以及某些雜誌的紙張等等。）

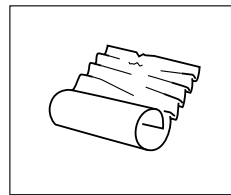

弄縐、蜷曲以及折疊的紙張

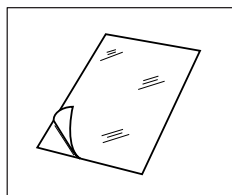

鍍膜的紙張（例如：表面鍍光的紙張等等。）

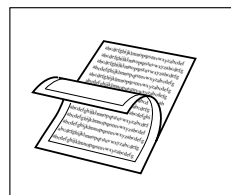

經過化學處理的紙張（例如：對壓力敏感的紙張、鍍有碳層的紙張等等），或者用布或者金屬製成的紙張

要傳送這些類型的文件，請先影印副本，然後用副本傳送。

## 裝入文件

### 如何裝入文件

1. 請確定文件中沒有訂書釘、紙夾，並且沒有撕破，沒有油漬，沒有被其它異物覆蓋。
2. 將文件正面朝下，放置在自動送稿器上，直到文件的前方放入傳真機的停止位。  
傳送多頁文件時，請將第 1 頁放在最下面。每次可以在自動送稿器中放置最多 20 頁紙張。如果您需要傳送超過 20 頁，請等待傳送完畢後或者將它們儲存在記憶體中，然後將其餘的文件放在送稿器上文件的上面。
3. 調整文件導入件，使文件處於自動送稿器的中心。

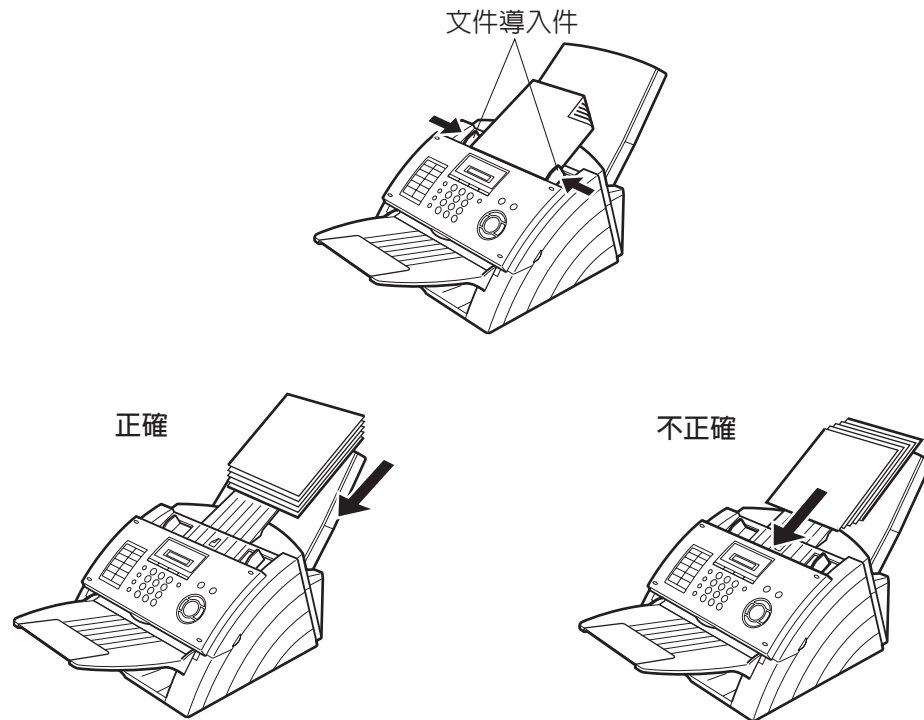

當您將文件放置在自動送稿器上時，顯示屏上的訊息將會由日期和時間（待機狀態）轉變為以下的訊息。現在，您可以更改基本的傳送設定，或者開始撥號。

DOCUMENT SET

#### 注意

- 1 傳送長度超過 356 mm 的文件，需要使用者手動協助。

# 基本傳送設置

## 一般描述

您可以在放置文件前後臨時改變傳送的設定。

這些設置包括：

- 對比色
- 解析度
- 通訊報表

文件發送以後，本機會自動恢復本位。

## 對比色

對比色的預先設置為“普通”。如果用戶希望文件的對比色效果轉淡，可以將設置該為“淡”，否則，可設置為“濃”。

請按 **對比色** 使之改變為：

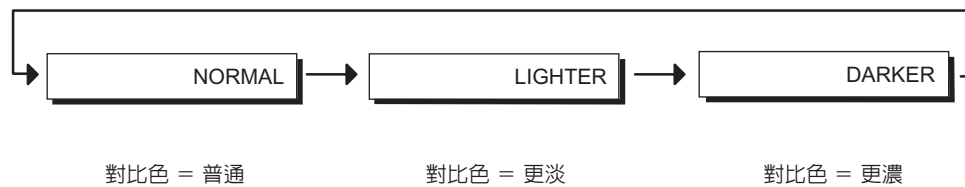

## 解析度

本傳真機已經預設採用標準解析度，該解析度適用於大多數的文件傳輸。

如果要使文件的傳送更為清晰，請將該項設定更改為“清晰”、“超清晰”或者“半色調”。

請按 **解析度**，使之改變為：

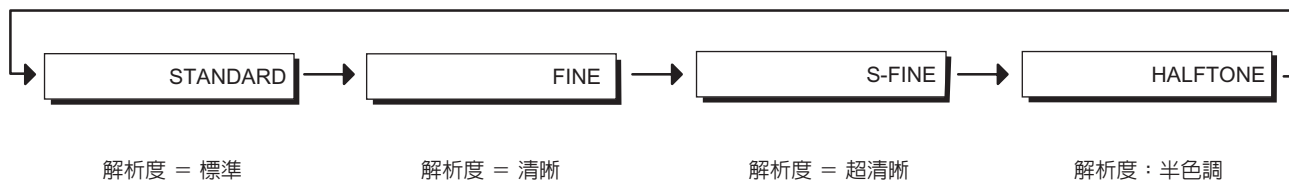

### 注意

- 1 要改變預先設定的對比色，可改變傳真參數設定第 01 項。  
(請參閱第 33 頁)
- 2 要改變預先設定解析度，可改變傳真參數設定第 02 項。  
(請參閱第 33 頁)

## 基本傳送設置

### 通訊報表 (COMM.JOURNAL)

通訊報表可令用戶確認通訊是否成功。用戶可循以下步驟設定列印報表：

- 當通訊報表 = 關閉                   : 不列印通訊報表。
- 當通訊報表 = 全通信               : 每次通訊成功後自動列印一份通訊報表。
- 當通訊報表 = 只限傳送失敗       : 當通訊失敗時列印通訊報表。

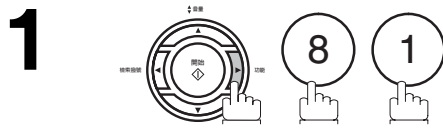

COMM. JOURNAL?

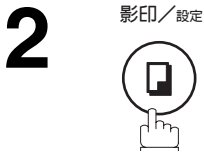

INC<>



OFF<>

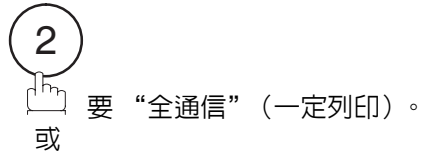

ON<>

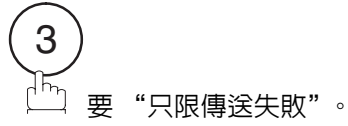

INC<>



#### 注意

1 要更改預設的通訊報表設定，請更改傳真參數第 12 項的設定。(請參閱第 33 頁)



# 文件傳送

## 一般描述

用戶可選擇以記憶傳送或直接發送。

在以下情況，選用記憶傳送：

- 要將傳真發送到多個不同地方。
- 必須馬上將原稿取回。
- 希望利用“雙操作”的設計優勢。

在下列情況，選用直接傳送：

- 記憶體溢滿。
- 要立即發送傳真。

在下列情況，選用聲音模式傳送：

- 想先與對方通話，再發送傳真。
- 想通過聲音提示，發送傳真。

## 文件傳送

### 記憶傳送

本機快速儲存文件。  
然後開始撥打電話號碼。  
如果傳送失敗，本機會自動將沒有成功發送的剩餘部分重新發送一遍。

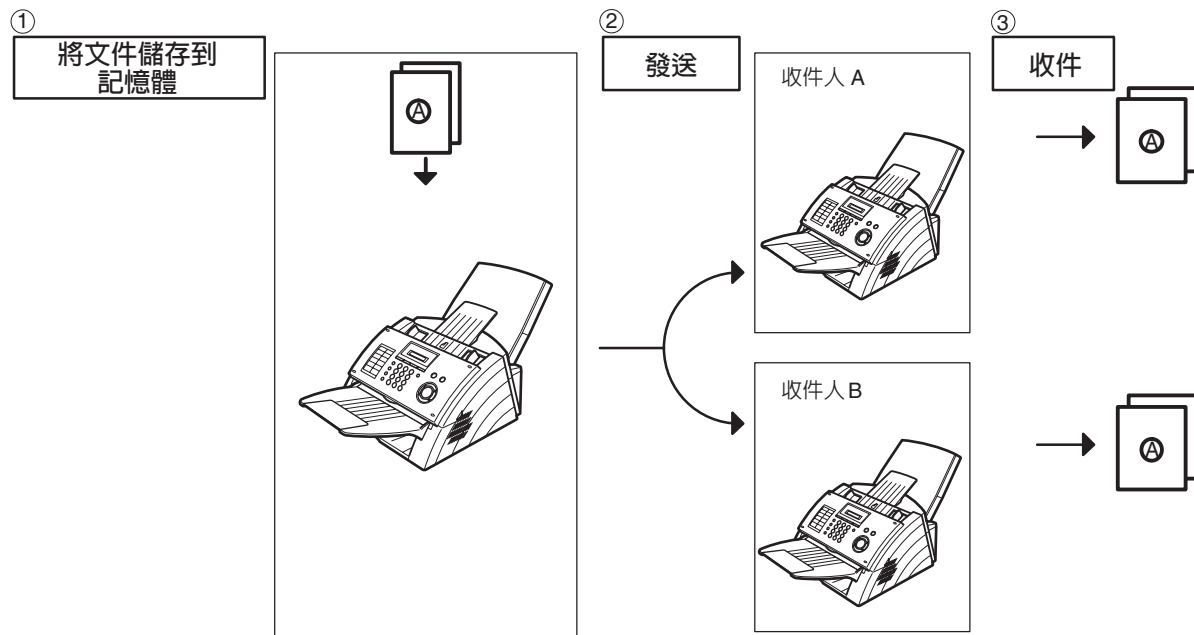

#### 注意

- 1 在儲存文件時，如果記憶體 B 滿，自動送稿器上剩餘的文件將不會被儲存。傳真機將會提示您選擇是否傳送 B 儲存的文件，或者取消傳送。按 ① 取消傳送，或者按 ② 開始傳送。

COMPLETED=XXX PG

請參閱第 105 頁上的技術規格，了解本傳真機的影像記憶體容量。  
如果在 10 秒鐘內您沒有進行任何操作，傳真機將會開始傳送已經儲存的文件。

- 2 要停止傳送，請按 **停止**。  
顯示屏上將會出現：

COMM. STOP?

請按 ① 按鈕，停止傳送已經儲存的文件？會自動被清除。

- 3 停止傳送後，如果您要列印通訊報表 (COMM.JOURNAL)，顯示屏將會出現：

PRINT COMM.JRNL?

請按 ① 按鈕，列印通訊報表。

- 4 當檔案記憶體容量已經儲存了 5 個檔案，而您試圖儲存其它的檔案，顯示屏上將會出現以下訊息。在檔案儲存完畢之前以及可以使用之前，傳真機不會接受新的檔案。

FILE FULL

## 記憶傳送

### 手動撥號

要以手動撥號方式發送文件，請按以下步驟：

**1**  將文件正面朝下。

DOCUMENT SET

**2** 從鍵盤上輸入電話號碼。  
(36 位數以下)。  
也可以指定多個發送地點。

5551234

例子：⑤⑤⑤①②③④

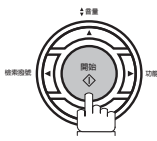
**3**  文件將會儲存在記憶體中。  
然後開始撥號。

\* STORE \* 05%

### 注意

- 1 如果需要撥一個特殊的號碼來連接外線，先撥該號碼，再按 **暫停** 輸入暫停號（用“-”表示），再撥完整的電話號碼。  
例子：9 暫停 5551234
- 2 如果使用脈沖方式撥號，而在撥號的過程中希望改變為音頻撥號，請按 **★**（用“/”代表。）在“/”之後，撥號將會由“脈沖撥號”轉換為“音頻撥號”。  
例子：9 暫停 ★ 5551234

## 文件傳送

### 記憶傳送

#### 單鍵撥號

通過單鍵撥號，您只需按一個鍵，便可撥出一長串完整的電話號碼。要設定單鍵撥號鍵，請參閱第 27 頁。

**1**  將文件正面朝下。

DOCUMENT SET

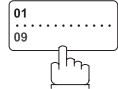
**2** 按單鍵撥號鍵 (01-16)。  
例子：

<01> Station name

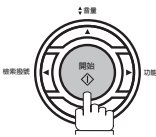
**3**   
文件將會儲存在記憶體中。  
然後開始撥號。

\* STORE \* 05%

#### 簡碼撥號

簡碼撥號是一個快速的撥號方式。它使用 2 位數的簡碼，將常用的電話號碼設定在內置的自動撥號器中，可以快速地撥出常用的電話號碼。要設定簡碼撥號的號碼，請參閱第 28 頁。

**1**  將文件正面朝下。

DOCUMENT SET

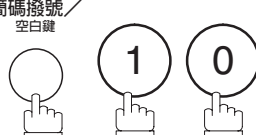
**2** 按 **簡碼撥號**，輸入 2 位數的代碼。  
例子：

[10] Station name

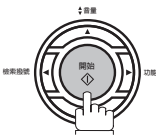
**3**   
文件將會儲存在記憶體中。  
然後開始撥號。

\* STORE \* 05%

## 記憶傳送

### 檢索撥號

檢索撥號通過搜尋輸入在單鍵撥號鍵或者簡碼撥號號碼中的站台名稱，撥出完整的電話號碼。

- 1**  將文件正面朝下。

DOCUMENT SET
- 2**  ENTER LETTER(S)
- 3** 使用鍵盤，輸入完整的或者部分站台名稱。  
例子：[S][A] 搜尋 SALES DEPT

SA
- 4**  或  
反覆按此鍵，直到顯示屏上出現您要找的站台名稱。

[10]SALES DEPT
- 5**  文件將會儲存在記憶體中。  
然後開始撥號。

\* STORE \* 05%

# 文件傳送

## 記憶傳送

### 多站台傳送（廣播）

如果您需要將相同的一份文件傳送至許多站台，您可以使用記憶體傳送，從而節省時間。也就是說，首先將文件儲存在記憶體中，然後將它自動傳送至各站台。

**1**  將文件正面朝下。

DOCUMENT SET

- 2** 您可以採用下述任何方法撥號：
- 單鍵撥號
  - 簡碼撥號
  - 手動撥號：輸入所有電話號碼後按 **設定**（最多可輸入 7 個站台）
  - 檢索撥號，每一個站台輸入後，請按 **設定**（請參閱第 43 至第 45 頁，了解更多詳情。）

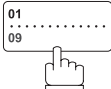
例子：  

簡碼撥號/  
空白鍵  

如果您希望確認已經輸入的站台，請按 **設定**。

<01> Station name

[10] Station name

002 STN(S) SET

\* STORE \* 05%

**3**  文件將會儲存在記憶體中。然後開始按順序撥號。

**注意**







1 儲存文件至記憶體之前，您可以按 **▼** 或者 **▲**，查看在第 3 步驟中輸入的站台。如有需要，請按 **清除**，清除已經輸入的站台或者群組（顯示在顯示屏上）。

## 直接傳送

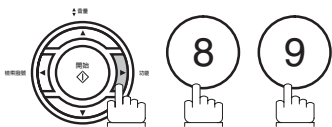
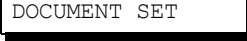
如果記憶體滿了或者希望立即發送文件，請用直接傳送方式進行傳真。

### 手動撥號（直接傳送）

使用手動撥號，請按以下步驟：

- 1**  將文件正面朝下。
- 2**  
- 3**  
- 4** 用鍵盤輸入一個電話號碼。  
例子：⑤⑤⑤①②③④ 
- 5**  傳真機開始撥號。  

### 注意

- 1 如果您需要撥特別的號碼連接外線，請先撥該特別號碼，再按 **暫停**，輸入暫停（顯示“-”）再撥所要的電話號碼。  
例子：9 暫停 5551234
- 2 如果使用脈沖方式撥號，而在撥號過程中需要切換到音頻撥號，按 **\***（用“/”表示）。撥了“/”以後，撥號方式將會由脈沖方式切換到音頻方式。  
例子：9 暫停 \* 5551234
- 3 停止發送，請按 **停止**。

顯示屏會出現：



按 **1** 停止發送。

# 文件傳送

## 直接傳送

### 單鍵撥號 (直接傳送)

通過單鍵撥號，您只需按一個鍵，便可撥出一長串完整的電話號碼。要設定單鍵撥號鍵，請參閱第 27 頁。

**1**  將文件正面朝下。

DOCUMENT SET

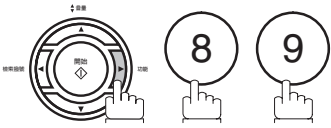
**2** 

MEMORY XMT?

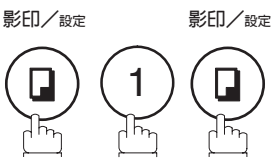
**3** 

DOCUMENT SET

**4** 按單鍵撥號鍵 (01-16)。  
例子：

<01> Station name

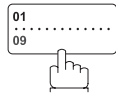

顯示屏將會出現單鍵撥號的號碼以及站台名稱。然後傳真機將撥出完整的號碼。



## 直接傳送

### 簡碼撥號 (直接傳送)

簡碼撥號是一個快速的撥號方式。它使用 2 位數的簡碼，將常用的電話號碼設定在內置的自動撥號器中，可以快速地撥出常用的電話號碼。要設定簡碼撥號的號碼，請參閱第 28 頁。



DOCUMENT SET

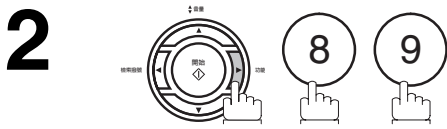

MEMORY XMT?

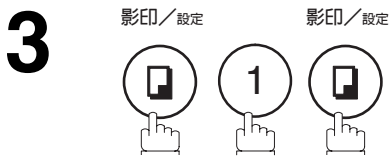

DOCUMENT SET

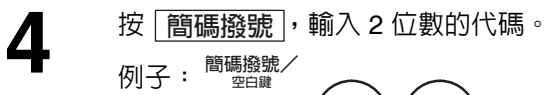

[10] Station name

顯示屏將會出現簡碼撥號的號碼以及站台名稱。然後，傳真機將撥出完整的號碼。

## 文件傳送

### 直接傳送

#### 檢索撥號 (直接傳送)

檢索撥號通過搜尋輸入在單鍵撥號鍵或者簡碼撥號號碼中的站台名稱，撥出完整的電話號碼。

1



將文件正面朝下。

DOCUMENT SET

2

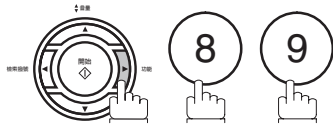

MEMORY XMT?

3

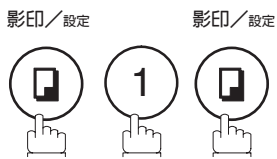

DOCUMENT SET

4

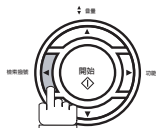

ENTER LETTER(S)

5

使用鍵盤，輸入完整的或者部分站台名稱。  
例子：[S][A] 搜尋 SALES DEPT

SA

6

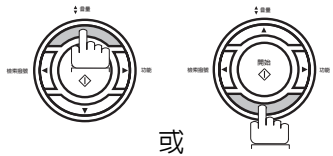

反覆按此鍵，直到顯示屏上出現您要找的站台名稱。

[10]SALES DEPT

7

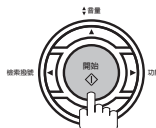

然後，傳真機將撥出完整的號碼。

## 通話模式下文件傳送

如果希望在發送傳真前先與對方通話，請用通話模式下文件傳送。本機需要安裝另購配件之一的電話聽筒或一台外置電話。

### 提機撥號

提機撥號依照以下步驟。

1



將文件正面朝下。

DOCUMENT SET

2

提起電話聽筒或外置電話，通過鍵盤撥號。

例子：⑤⑤⑤①②③④

ENTER TEL NO.

3

當聽到對方回話時，告訴對方準備接收傳真。

然後當聽到“嗶”的響聲時，

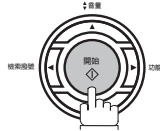

掛上聽筒或者外接電話。

### 注意

1 要停止傳送，按 **停止**。

顯示屏顯示：

COMM. STOP?

請按 **①** 按鈕，停止傳送。

2 由於某些國家的某些規定限制，在這些國家內不供應電話聽筒。

## 文件傳送

### 通話模式下文件傳送

#### 免提撥號

使用免提撥號，請按以下步驟：

1



將文件正面朝下。

DOCUMENT SET

2



免持聽筒

您會聽見免持聽筒器的揚聲器傳出撥號音。

ENTER TEL NO.

3

用鍵盤撥打電話號碼。

例子：⑤⑤⑤①②③④

5551234

4

當您聽見“嗶”音，

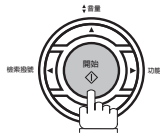

#### 注意

- 1 如果您需要撥打一個特別號碼來連接外線，先撥該號碼然後按 **暫停** 輸入暫停號（用“-”號顯示）再撥要撥的電話號碼。  
例子：9 暫停 5551234
- 2 如果您正用脈沖撥號，而您需要在撥號中切換到音頻撥號，按 **\***（用“\*”表示）。  
撥打模式將在“\*”後從脈沖撥號切換到音頻撥號。  
例子：9 暫停 \* 5551234

## 傳送預定

如您可以在記憶體正在發送傳真或接收傳真的同時進行以下操作：

- 預定下一份傳真到記憶體內。(最多 5 份)
- 預定優先發送任務。

### 記憶傳送預定 (執行多項任務時)

如果本機正處於記憶發送、接收或列印接收文件的狀態，可以按以下步驟預定要發送的任务：

**1** 本機處於占線狀態。

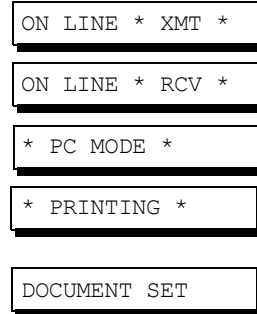

**2**  將文件正面朝下。

**3** 您可以採用下述任何方法撥號：

- 單鍵撥號
- 簡碼撥號
- 手動撥號，輸入所有電話號碼後，請按 **設定** (最多可輸入 7 個台站)
- 檢索撥號，輸入每一個台站之後，請按 **設定** (請參閱第 43 至第 45 頁，了解更多詳情)

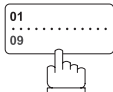
例子：  

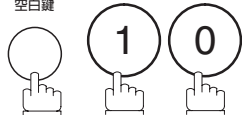
簡碼撥號/  
空白鍵  

如果您希望確認已經輸入的台站，請按 **設定**。

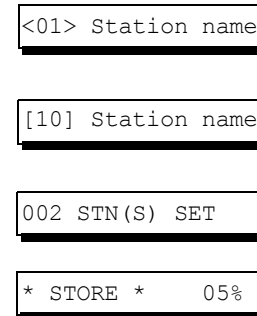

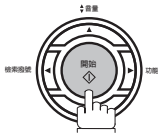
**4**  您的設備會將文件保存到記憶中。

## 文件傳送

### 傳送預定

#### 直接傳送預定 (優先傳送預定)

如果急於馬上發送一份緊急文件，請用直接傳送預定方式發送該緊急文件。該緊急文件將會在當前發送的文件完成以後馬上進行發送。

注意：不可以將該文件發送到多個地點。

要預定傳送緊急文件，請按以下步驟

**1** 本機處於占線狀態。

ON LINE \* XMT \*

ON LINE \* RCV \*

\* PC MODE \*

\* PRINTING \*

DOCUMENT SET

**2**  將文件正面朝下。

MEMORY XMT?

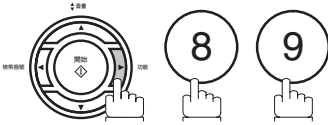
**3** 

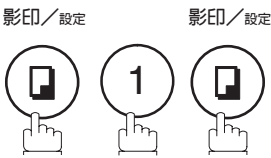
**4** 

DOCUMENT SET

**5** 您可以採用下述任何方法撥號：

- 單鍵撥號
- 簡碼撥號
- 手動撥號並按 **開始**
- 檢索撥號，輸入每一個站台之後，請按 **開始**  
(請參閱第 47 至第 50 頁，了解更多詳情)

<01> Station name

例子：

01	.....
09	

只可以把預定傳送的緊急文件發送到一個發送地點。

## 重撥

### 自動重撥

當檢測到外線忙音時，傳真機會每隔 3 分鐘就重撥 1 次，最多重撥 3 次。然而，如果沒有檢測到外線忙音，設備只會重撥 1 次。此時，1 條信息會如右圖顯示。

WAITING TO DIAL

### 手動重撥

可以手動按 **重撥** 鍵重撥上一次撥打的號碼。

通過記憶體重撥上次撥出的號碼

**1**  將文件正面朝下。

**2**  重撥 / 暫停

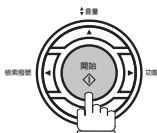
**3** 

文件連同文件編號將存入記憶體內。設備撥打上一次撥打的號碼。

DOCUMENT SET

5551234

\* STORE \* 05%

## 文件傳送

### 重撥

通過自動送稿器重撥上次撥出的號碼

**1**  將文件正面朝下。

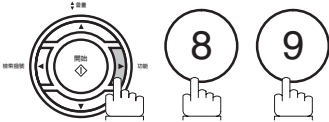
**2** 

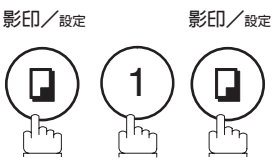
**3**  影印/設定 1 影印/設定

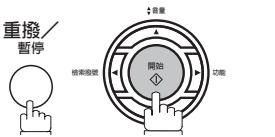
**4**  重撥/暫停 開始

傳真機開始重撥上次撥出的號碼。

DOCUMENT SET

MEMORY XMT?

DOCUMENT SET

5551234



# 文件接收

## 接收模式

您可以在以下 4 種接收模式中選擇其一。

情況	建議的接收模式	設定
您通常僅接收語音來電。	<b>電話模式</b> 您可以使用外接電話（供選購）接聽來電。如果您收到傳真信號，只需簡單按開始，便可手動接收傳真。（請參閱第 58 頁）	傳真參數第 17 項設定為模式 1: Tel
您可以接收語音來電和傳真。	<b>傳真／電話自動轉換模式</b> 傳真機將會接聽來電，然後分辨出來電是語音來電還是傳真。如果來電是傳真，本機將會自動接收。如果來電是語音來電，傳真機將會通過揚聲器響起鈴聲，引起您的注意。（請參閱第 59 頁）	傳真參數第 17 項設定為模 3: Fax / Tel SW。
您通常僅接收傳真。	<b>傳真模式</b> 傳真機將自動接收文件。所有的來電（包括語音來電）都將由傳真機接收。（請參閱第 60 頁）	傳真參數第 17 項設定為模式 2: Fax
您可以接收語音來電和傳真。而且本機外接一台電話答錄機（TAM）。	<b>電話答錄機互動模式</b> 電話答錄機回答所有的來電。此時，傳真機也將監聽來電是否是語音來電，電話答錄機將會繼續操作。如果來電是傳真，本機將會自動將來電轉接至傳真，並開始接收文件。（請參閱第 61 頁）	傳真參數第 17 項設定為模式 4: T AM I/F

### 注意

- 由於外接電話答錄機的型號不同，在電話答錄機互動模式下，電話答錄機的某些功能可能與本傳真機不相容。

## 文件接收

### 電話模式

當傳真機設定為該模式時，本機將不能自動接收文件。如果您收到傳真信號，請按照下列步驟，手動接收傳真。

#### 設定電話模式

- 1** 將傳真參數第 17 項（接收模式）改為 1: Tel。  
（請參閱第 33 頁）

#### 電話模式的操作

- 1** 當電話鈴聲響起時，拿起外接電話的聽筒。  
如果您從電話中聽到嗶聲，表示對方要發送傳真。或者，如果對方接聽電話，告訴您，他／她要發送傳真，然後...

- 2** 將文件從自動送稿器（ADF）上移開。

- 3a** 如果您使用電話聽筒接聽來電，

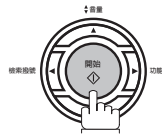

- 3b** 如果您使用內線電話接聽來電，

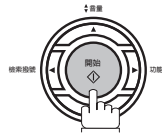

或

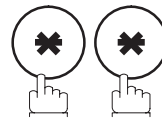

在一秒鐘內，按電話鍵盤。（請看“注意 1”）

本傳真機將會被啟動。

- 4** 掛上電話。

#### 注意

- 1 上述過程稱為“遙控接收”，只能使用按鍵式音頻電話操作。如果您的電話分機不是按鍵式音頻電話，請按本傳真機控制面板上的 **開始**。

## 傳真／電話自動轉換模式

當本傳真機設定為該模式時，本機將會自動轉換為文件接收或者語音通話。

### 設定傳真／電話自動轉換模式

- 1 將傳真參數第 17 項（接收模式）改為 3: Fax / Tel SW。  
（請參閱第 33 頁）

### 傳真／電話自動轉換模式的操作

如果來電是傳真，

- 1 傳真機將會接聽來電，然後分辨出辨識來電是語音來電還是傳真。
- 2 本機將會開始接收文件。

如果來電是語音來電，

- 1 傳真機將會接聽來電，然後分辨出來電是語音來電還是傳真。
- 2 本機將會通過揚聲器響起鈴聲，引起您的注意。  
（請看“注意 1”）
- 3 拿起外接電話的聽筒，然後按 **停止**。
- 4 開始交談。

### 注意

- 1 可以通過傳真參數第 18 項（OP CALL TIMER），改變電話鈴聲的長度。（請參閱第 33 頁）
- 2 要調整鈴聲音量，請參考第 21 頁。

## 文件接收

### 傳真模式

若本傳真機設定為該模式，收到來電時，本機將會自動地接收文件。

#### 設定傳真模式

- 1 將傳真參數第 17 項（接收模式）改為為模式 2: Fax。  
（請參閱第 33 頁）

#### 傳真模式的運作

收到傳真來電時，本機將會自動地接收文件。

## 電話答錄機互動模式

本傳真機具有一個獨特的功能，稱為“電話答錄機互動模式”。使用該模式，本機將自動轉換來電為傳真或電話答錄。您可以將市場上大部份的電話答錄機與本傳真機連接，以便更有效地使用現有的電話線。然而，某些品牌的電話答錄機可能與本傳真機不相容。您當地電話公司提供的電話答錄服務（語音信箱）與此功能不相容。要了解電話答錄機的使用詳情，請參閱隨該話答錄機附送的操作手冊。

### 安裝電話答錄機

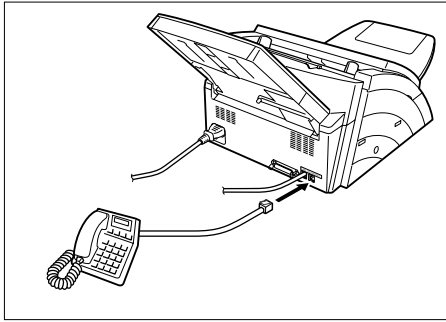

1. 請將電話答錄機的電話線從牆上的電話插座中移出。
2. 將電話答錄機的電話線插入本傳真機背面的電話（TEL）插孔（如圖所示）。

**注意：**由於各國的條例規定不同，電話答錄機的連接方法可能也會有所差別。

請按照您所在國家所規定的適當方法連接電話答錄機。請向您的 **Panasonic** 授權代理商詢問詳情。

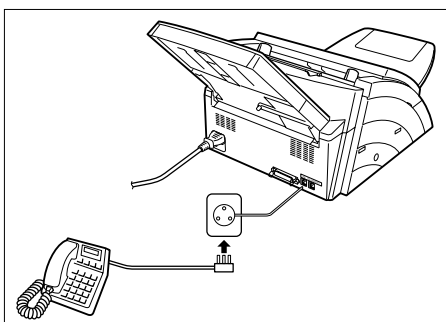
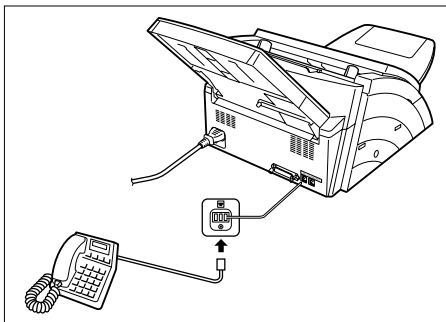
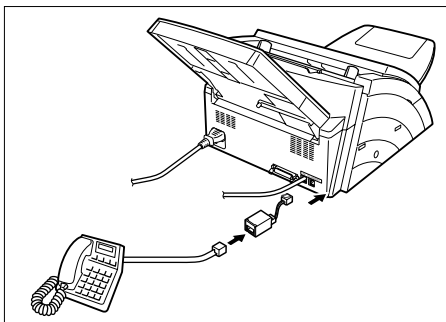

## 文件接收

### 電話答錄機互動模式

#### 設定電話答錄機互動模式

- 1 將傳真參數第 17 項（接收模式）改為 4: TAM I/F。  
（請參閱第 33 頁）

#### 電話答錄機互動模式的操作

如果來電是傳真，

- 1 電話答錄機和傳真機收到來電時，電話答錄機將首先接聽來電，然後電話答錄機將會向對方播放一段預先錄製的 OGM（向外播放訊息）。當電話答錄機接聽來電時，本傳真機將會監聽來電的狀況，分辨出來電是語音來電還是傳真來電。
- 2 本傳真機將會將來電轉接至傳真，然後立即開始接收文件。

如果來電是語音來電，

- 1 電話答錄機和傳真及收到來電時，電話答錄機將首先接聽來電，然後電話答錄機將會向對方播放一段預先錄製的 OGM（向外播放訊息）。當電話答錄機接聽來電時，本傳真機將會監聽來電的狀況，分辨出來電是語音來電還是傳真來電。
- 2 播放 OGM 之後，電話答錄機將會錄下對方的留言（ICM）。

#### OGM 的樣本

您好，我是史密斯。很抱歉，我不能接聽您的電話。在聽到嗶一聲之後，請留言。如果您要發送傳真，請按您電話上的星號鍵 2 次，啓動您的機器。謝謝您的來電。

#### 無聲偵測模式

某些傳真機在發送傳真時並不發出傳真信號（暫短的嗶聲）。此模式可以使本傳真機在接收上述傳真機發來的傳真時，自動轉換為傳真模式，從而防止您的電話答錄機錄入空白訊息（長時間的無聲）。要啓動該功能，

1. 將傳真參數第 20 項（無聲偵測）改為為模式 2: Valid。（請參閱第 34 頁）
2. 通過設定傳真參數第 19 項（OGM 長度），設定您電話答錄機中的 OGM 的時間長度。  
（請參閱第 34 頁）  
[我們建議您設定該時間比實際 OGM 長度長 5 至 6 秒鐘。]

## 縮小列印

本傳真機可以使用 **Letter**（信紙）、**Legal**（律師紙）或者 **A4** 普通紙做為紀錄用途。有時，當本傳真機接收到過大的文件時，則不能將該文件全部列印在同一張紙上。此時，接受的文件將會分別列印在幾張紙上。

本機設有的縮印功能可以解決該問題。可以從下列選項選擇最適合的設置：

### 1. 自動縮小列印

接收文件的每一頁首先將會儲存在記憶體中。根據文件的長度，本傳真機將會自動計算適當的縮印比例（70% 至 100%），以便將整份文件列印在同一張紙上。如果接收的文件太長（超過記錄紙長度的 39%），該文件將會被分別列印在幾張紙上，而沒有縮小。

### 2. 固定縮小列印

可以事先設定縮小的比例，從 70% 到 100%（每單位 1%）。所接收的文件無論大小都會按照設定的比例列印出來。

## 選擇縮小列印模式

將傳真參數按下面步驟設定。

### 1. 設定自動縮印。

a) No. 24 縮印設定為“自動”。

### 2. 設定固定縮印模式。

a) No. 24 縮印設定為“固定”。

b) No. 25 縮印百分比設定為從 70% 到 100% 之間任何一個位數。（請參看“注意 1”）

例子：A4 到 A4	96%
A4 到 Letter 紙張	90%
Letter 紙張到 Letter 紙張	96%
Legal 紙張到 Letter 紙張	75%

## 注意

1 如果發件方設定在原文外列印頁頭，則需要更小的縮印百分比。

## 文件接收

### 接收超出尺寸的文件

如果接收的文件格外長（超過列印紙張的 39%），列印文件會被分成幾頁。當列印不同頁時，第 1 頁底部的 10 毫米（0.4 寸）會在下一頁重疊列印。

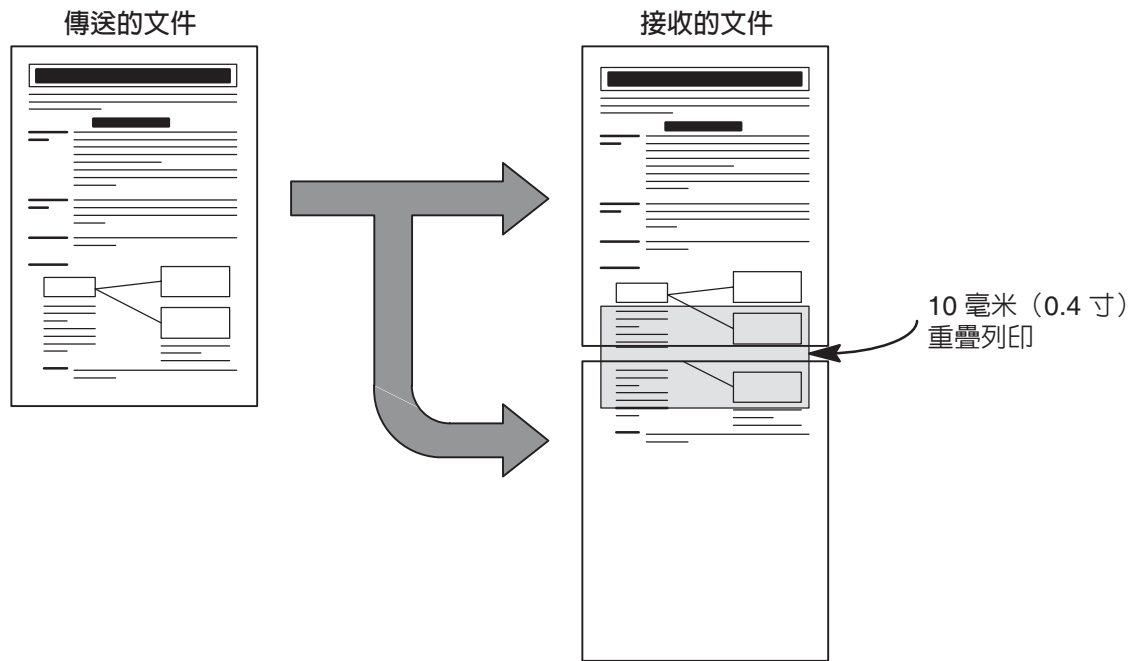

帶有重疊列印部分，接收到的文件會被分為 2 頁。

#### 注意

- 1 當縮印方法設定為“自動縮印”模式時，如果該文件列印在幾張紙上，則不會縮小。如果縮印方法設定為“固定縮印”模式，本傳真機則按照傳真參數第 25 項所設定的比率，縮印文件。（請參閱第 34 頁）



## 文件接收

### 記憶接收

如果列印紙張用完了或者發生堵塞，列印碳粉在接收時耗盡，傳真機會自動開始在映像數據記憶體內接收傳真。保存的文件在重新放入列印紙或重裝列印碳粉盒後才把文件列印出來。（參看注意 1 和 2）

- 1** 當本機完成記憶接收之後，如果沒有記錄紙張或者碳粉，“資訊代碼”將會出現在顯示屏上。

NO REC. PAPER 010

OUT OF TONER 041

- 2** 請立即裝入記錄紙張（請參閱第 17 頁），或者更換碳粉盒（請參閱第 15 頁）。  
本機將會自動開始列印儲存在記憶體中的文件。

\* PRINTING \*

### 順序列印模式

UF-4100 的列印機制採用“反向順序堆疊”結構。UF-4100 採用的“順序列印模式”可以將接收的文件按照正確的順序排列。啓動“順序列印模式”之後，所有接收到的文件將會首先儲存在記憶體中，然後按照正確的順序列印出來。要啓動“順序列印模式”，必須滿足以下的要求：1) 傳真參數第 65 項“順序列印”須設定為“有效”，2) 剩餘足夠的記憶體。

如果上述任何一項條件沒有滿足，本機將按照反向順序（非順序列印模式）列印文件。

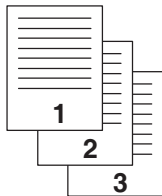
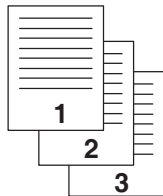
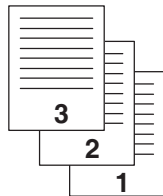
發送文件的順序	接收文件的堆疊順序	
	正確的堆疊順序 (順序列印模式)	反向的堆疊順序 (非順序列印模式)
		

#### 注意

- 1 如果記憶體溢滿，本機將停止接收文件，並中斷通訊線路。  
在此之前儲存的文件將會被列印出來。
- 2 如果你要關閉記憶接收，請改變傳真參數第 22 項到“Invalid”（無效）。（請參閱第 34 頁）

# 影印副本

本機具有影印功能，可以影印一份或者多份副本。

1



將文件正面朝下。

DOCUMENT SET

2

影印/設定



NO. OF COPY=1

3

輸入副本的數量。

例子：① ①

NO. OF COPY=10

4

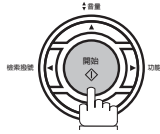

本機將儲存文件，然後列印出副本。

\* STORE \* 05%

## 注意

- 1 本機將會根據原稿的長度，自動縮印副本。影印副本時，如果您希望傳真機提示您輸入縮印比例，請將傳真參數第 32 項（縮小影印）更改為“手動”。（請參閱第 34 頁）  
步驟 3 中輸入副本數量之後，按 [設定]，然後使用 ▲ 或 ▼ 設定縮印比率。
- 2 如果採用“超清晰”解析度影印副本，即使所縮小影印的比例為 100%，副本仍然會稍微縮小，以便將所有的資料列印在同一頁紙上。
- 3 在影印模式下，不能使用標準解析度。
- 4 如果影印時發生記憶體溢滿錯誤，您可以按 [功能] ⑧ ⑨ [設定] ①，暫時取消記憶傳送功能。但是已列印的副本將不受影響。

# 定時通訊

## 一般描述

您可以在未來 24 小時內的任何預定時間，傳送文件至一個或者多個台站。您可以設定多達 5 個內置定時器，用於延遲通訊。

## 延遲傳送

1



將文件正面朝下。

DOCUMENT SET

2

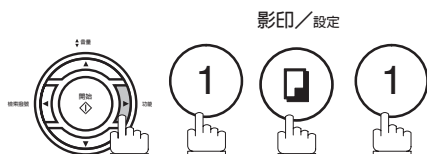

影印/設定

START TIME ■ :

3

從鍵盤中選擇開始時間，按 **設定** 鍵。  
(用 4 位數，24 小時製的時鐘)

例子：按 ② ③ ③ ① (下午 11 點 30 分)，然後按

**設定**

ENTER STN(S)

4

您可以採用下述任何方法撥號：

- 單鍵撥號
- 簡碼撥號
- 手動撥號，輸入每一個台站之後，請按 **設定** (最多可輸入 7 個台站)
- 檢索撥號，輸入每一個台站之後，請按 **設定** (請參閱 43 至 45 頁，了解更多詳情)

例子：

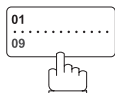

簡碼撥號/  
空白鍵

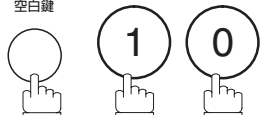

如果您希望確認已經輸入的台站，請按 **設定**。

<01> Station name

[10] Station name

002 STN(S) SET

\* STORE \* 05%

5

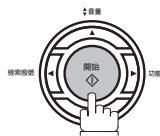

文件已經存入本機記憶體。

### 注意

- 1 如果您在第 4 步驟輸入了錯誤的號碼，請按 **清除**，然後重新輸入正確的號碼。
- 2 要清除記憶體中的檔案，請按 **功能** ① **設定** ②，然後使用 ▼ 或 ▲ 選擇要清除的檔案，然後按 **設定** **開始**。

# 索取傳真



## 一般描述

“索取傳真”表示從其它的站台索取文件。對方站台必須預先知道您將索取傳真，而且必須將文件放入自動送稿器上，或者儲存在記憶體中。您可能還需要設定一個索取傳真密碼（與對方台站共用），以便保證索取傳真的保密性。

## 設定索取傳真的密碼

如果索取傳真的密碼與被索取站台的密碼不符，您的索取要求將被自動拒絕。

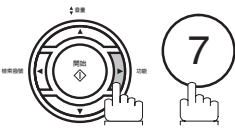
請按照以下步驟，輸入索取傳真密碼：

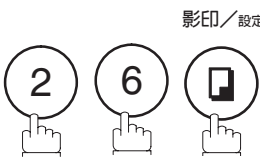
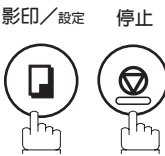
<b>1</b>		<div style="border: 1px solid black; padding: 2px; display: inline-block;">SET MODE (1-8)</div>
<b>2</b>	<p style="text-align: center; font-size: small;">影印/設定</p> 	<div style="border: 1px solid black; padding: 2px; display: inline-block;">NO. = [ ] (01-99)</div>
<b>3</b>	<p style="text-align: center; font-size: small;">影印/設定</p> 	<div style="border: 1px solid black; padding: 2px; display: inline-block;">POLLING PWD?</div>
<b>4</b>	<p>按 [設定]，輸入 4 位數的索取傳真密碼。 例子：① ② ③ ④</p>	<div style="border: 1px solid black; padding: 2px; display: inline-block;">1234</div>
<b>5</b>	<p style="text-align: center; font-size: small;">影印/設定 停止</p> 	

**注意**

- 1 索取傳真功能並不一定適用於所有的傳真機。我們建議您能在實際索取重要文件之前，先試用該功能。
- 2 如果被索取的站台沒有設定密碼，即使您的傳真機已經設定了密碼，您或許仍然可以索取傳真。

## 索取傳真

### 向對方索取傳真

請按照以下的步驟，從一個或者多個站台索取傳真文件。請切記在索取傳真之前，首先設定索取傳真密碼。  
(請參閱第 68 頁)

1

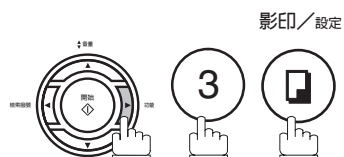

PASSWORD=1234

2

輸入 4 位數的索取傳真密碼。(請看 “注意 2”)

例子：①①①①

PASSWORD=1111

3

影印/設定



ENTER STN(S)

4

您可以採用下述任何方法撥號：

- 單鍵撥號
- 簡碼撥號
- 手動撥號，輸入每一個台站之後，請按 **設定** (最多可輸入 7 個台站)
- 檢索撥號，輸入每一個台站之後，請按 **設定** (請參閱 43 至 45，了解更多詳情)

例子：

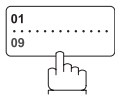

<01> Station name

簡碼撥號/  
空白鍵

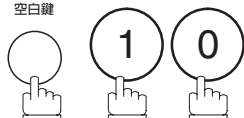

[10] Station name

如果您希望確認已經輸入的站台，請按 **設定**。

002 STN(S) SET

5



\* STORE \*

#### 注意

- 1 您可以按 **▼** 或 **▲** 鍵，查看在第 4 步驟中輸入的站台。如有需要，按 **清除**，刪除顯示的站台或者群組。
- 2 如果您已經在傳真參數第 26 項中設定了索取傳真密碼，該密碼將會出現在顯示屏上。(請參閱第 34 頁)  
您仍然可以輸入新的密碼，暫時替代舊密碼。



# 程式鍵

## 一般描述

本傳真機具有特別的程式鍵。如果您經常需要向相同的站台組群發送傳真或者索取傳真，這些程式鍵將會非常有用。您可以使用這些程式鍵來儲存單鍵撥號群組鍵、索取傳真的站台順序、延遲傳送的順序或者其它的單鍵撥號鍵。

## 設定撥號群

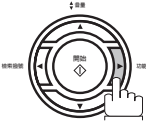
用程式鍵設定撥號群的步驟如下。

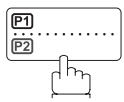

- 1**  **7** **3**  **1**

GROUP DIAL?
- 2**  **影印/設定**

PRESS P-KEY
- 3** 例子：

[P1] ENTER NAME
- 4** 使用字母鍵，輸入群組名稱（最多 15 個字母）。（請參閱第 26 頁）  
例子：GROUP A 然後按 **設定**

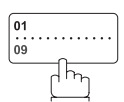
ENTER STN(S)
- 5** 使用單鍵撥號鍵或 **簡碼撥號** 和 2 位數代碼，輸入站台號碼。

例子： 和  **1** **0**

<01> Station name

[10] Station name

在進行下一個步驟之前，可以使用 ▼ 或 ▲ 鍵，查看輸入的站台。如果發現錯誤，請按 **清除**，刪除顯示的站台。
- 6** 

PRESS P-KEY

從步驟 3 開始重複進行，可定義其他程式鍵。亦可按 **停止** 回到待機狀態。

## 設定延遲傳送

### 設定延遲傳送的程式鍵

1

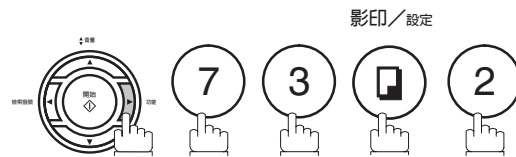

PROGRAM DIAL?

2



PRESS P-KEY

3

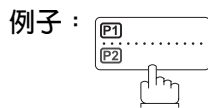

[P1] ENTER NAME

4

使用字母鍵，輸入程式鍵名稱（最多 15 個字母）。（請參閱第 26 頁）

例子：PROG.A 然後按 **設定**

PRESS FUNCTION

5



START TIME ■ :

6

使用 4 個位數，輸入開始時間。

例子：按 ② ③ ③ ①（下午 11 點 30 分），然後按 **設定**

ENTER STN(S)

7

使用單鍵撥號鍵或 **簡碼撥號** 和 2 位數代碼，輸入站台號碼。

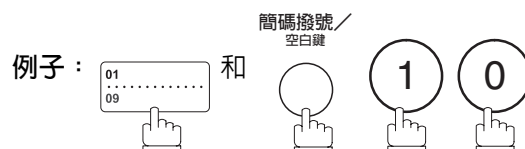

<01> Station name

[10] Station name

在進行下一個步驟之前，可以使用 **▼** 或 **▲** 鍵，查看輸入的站台。如果發現錯誤，請按 **清除**，刪除顯示的站台。

8

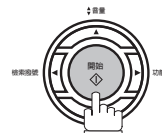

PRESS P-KEY

從步驟 3 開始重複進行，可定義其他程式鍵。亦可按

**停止** 回到待機狀態。

# 程式鍵

## 設定索取傳真

### 設定索取傳真的程式鍵

1

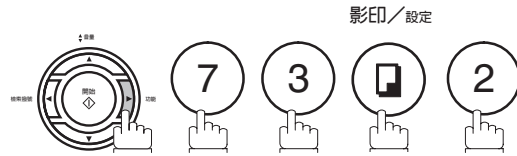

PROGRAM DIAL?

2



PRESS P-KEY

3

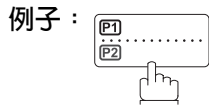

[P1] ENTER NAME

4

使用字母鍵，輸入程式鍵名稱（最多 15 個字母）。（請參閱第 26 頁）

例子：PROG.A 然後按 **設定**

PRESS FUNCTION

5

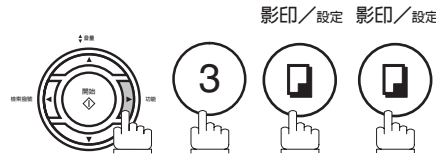

PASSWORD=■■■■

6

使用 4 個位數，輸入開始時間。

例子：按 ① ① ① ①，然後按 **設定**

ENTER STN(S)

7

使用單鍵撥號鍵或 **簡碼撥號** 和 2 位數代碼，輸入站台號碼。

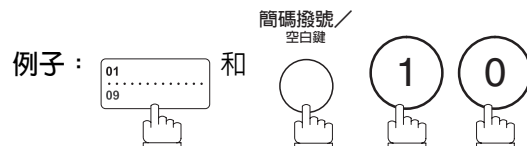

<01> Station name

[10] Station name

在進行下一個步驟之前，可以使用 ▼ 或 ▲ 鍵，查看輸入的站台。如果發現錯誤，請按 **清除**，刪除顯示的站台。

8



PRESS P-KEY

從步驟 3 開始重複進行，可定義其他程式鍵。亦可按 **停止** 回到待機狀態。



## 設定單鍵撥號鍵

### 設定單鍵撥號鍵的程式鍵

1

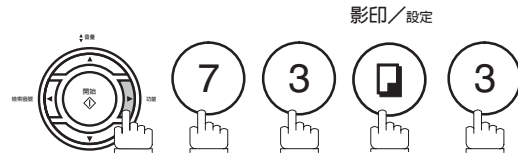

ONE-TOUCH DIAL?

2



PRESS P-KEY

3

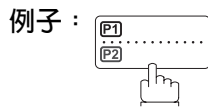

[P1]ENTER NAME

4

使用字母鍵，輸入程式鍵名稱（最多 15 個字母）。（請參閱第 26 頁）

例子：PROG.A 然後按 **設定**

[P1]ENTER TEL.#

5

輸入一個電話號碼（可多達 36 個位數，包括暫停和空格）。

例子：⑨ **暫停** ⑤ ⑤ ⑤ **空白鍵** ① ② ③ ④

[P1]9-555 1234

6



PRESS P-KEY

從步驟 3 開始重複進行，可定義其他程式鍵。亦可按 **停止** 回到待機狀態。

## 程式鍵

### 更改或者清除程式鍵的設定

要更改程式鍵的設定，請按照 70 至 73 頁中的設定程式鍵的步驟進行操作。

- 延遲傳送的開始時間或者站台
- 被索取傳真的站台
- 群組撥號的站台
- 單鍵撥號鍵的電話號碼和的站台名稱

#### 清除程式鍵的設定

1

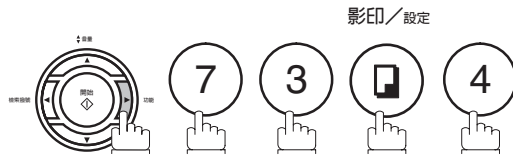

DELETE PROGRAM?

2



PRESS P-KEY

3

按下用戶想消除的程式鍵。

例子：

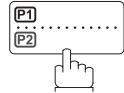

[P1] DELETE?

4



\* DELETING \*

5

從步驟 3 開始重複進行，可定義其他程式鍵。亦可按

**停止** 回到待機狀態。

PRESS P-KEY





# 存取密碼

## 一般描述

存取密碼可以防止未經授權的人仕使用本傳真機。設定了 4 位數的存取密碼之後，任何人都必須首先輸入正確的存取密碼，才能操作傳真機。

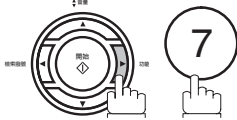
然而，無論是否輸入存取密碼，自動接收將一直有效。完成任何一項操作（例如設定模式或者傳送文件）之後，顯示屏將返回待機模式，此時，您必須重新輸入存取密碼，才能再次使用傳真機。設定存取密碼不會影響本機的其他操作。

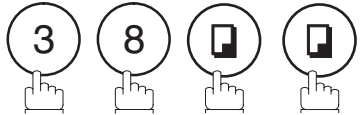
## 設定存取密碼

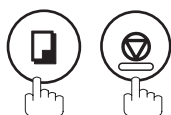
<p><b>1</b></p> 	SET MODE (1-8)
<p><b>2</b></p> <p style="text-align: center; font-size: small;">影印 / 設定</p> 	NO. = (01-99)
<p><b>3</b></p> <p style="text-align: center; font-size: small;">影印 / 設定 影印 / 設定</p> 	
<p><b>4</b></p> <p>輸入 4 位數的存取密碼。</p> <p>例子：① ② ③ ④</p>	1234
<p><b>5</b></p> <p style="text-align: center; font-size: small;">影印 / 設定</p> 	ALL<>
<p><b>6</b></p> <p>選擇設定層次。</p> <p>① 適用於所有操作 或</p> <p>② 僅適用於設定和列印傳真參數。</p> <p>例子：②</p>	PARAMETERS<>
<p><b>7</b></p> <p style="text-align: center; font-size: small;">影印 / 設定 停止</p> 	

### 注意

1 要清除存取密碼，請首先輸入存取密碼，然後按 **開始**，按照以上步驟直到第 3 步驟，然後按 **清除** **設定** 和 **停止**。

## 存取密碼

### 使用存取密碼操作機器（限制所有的操作）

- 1** 設定存取密碼。  
例子：①②③④

ACCESS CODE=■  
ACCESS CODE=\*\*\*\*

- 2** 影印／設定  

DD-MMM 15:00 00%

現在，可以按照正常方式操作傳真機。

### 使用存取密碼操作機器（僅限制取用傳真參數）

此模式僅限制設定操作和列印傳真傳輸。  
例子：當設定傳真參數時。

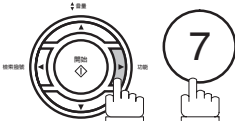
- 1** 

SET MODE (1-8)

- 2** 影印／設定  

ACCESS CODE=■

- 3** 輸入 4 位數的存取密碼。  
例子：①②③④

ACCESS CODE=\*\*\*\*

- 4** 影印／設定  







NO.=■ (01-99)

現在，可以按照正常方式操作傳真機。

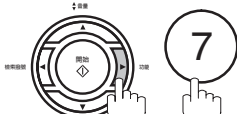
# 轉發傳真

## 設定轉發傳真

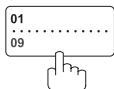
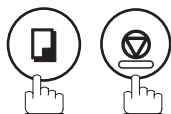
該功能可以將所有接收的傳真轉發到由單鍵撥號或者簡碼撥號指定的站台。一旦本傳真機將文件接收至記憶體後，本機將把接收的文件轉發至由單鍵撥號或者簡碼撥號指定的站台。  
 在晚上或者假期，若您希望在其它地點（例如，在家裏）接收傳真，這一功能將會非常有用。

- |          |                                                                                                                                                     |                   |
|----------|-----------------------------------------------------------------------------------------------------------------------------------------------------|-------------------|
| <b>1</b> |                                                                    | SET MODE (1-8)    |
| <b>2</b> | <p style="text-align: center; font-size: small;">影印/設定</p>         | NO. = [ ] (01-99) |
| <b>3</b> | <p style="text-align: center; font-size: small;">影印/設定 影印/設定</p>  | INVALID<>         |
| <b>4</b> |                                                                  | VALID<>           |
| <b>5</b> | <p style="text-align: center; font-size: small;">影印/設定</p>       | ENTER STATION     |
| <b>6</b> | <p>通過指定單鍵撥號鍵或者簡碼撥號的號碼，輸入轉發傳真的接收台站。<br/>                 例子：</p>  | <01> Station name |
| <b>7</b> | <p style="text-align: center; font-size: small;">影印/設定 停止</p>    |                   |

### 注意

- 1 設定轉發傳真功能後，不可以更改單鍵撥號或者簡碼撥號的號碼。若需要更改電話號碼，請先將此功能設定為“無效”。
- 2 如果本傳真機的記憶體已經溢滿，或者已使用 95% 之容量，則不能接收文件。

# 次位址

## 一般描述

當與 HydraFax/LaserFAX 軟體的網路版本組合使用時，次位址功能使您能夠進一步更改路徑、轉發傳真或者將文件轉送至指定的接收端。該功能符合 ITU-T 對於使用次位址的 T.Routing-Facsimile Routing 的推薦標準。

網路的例子

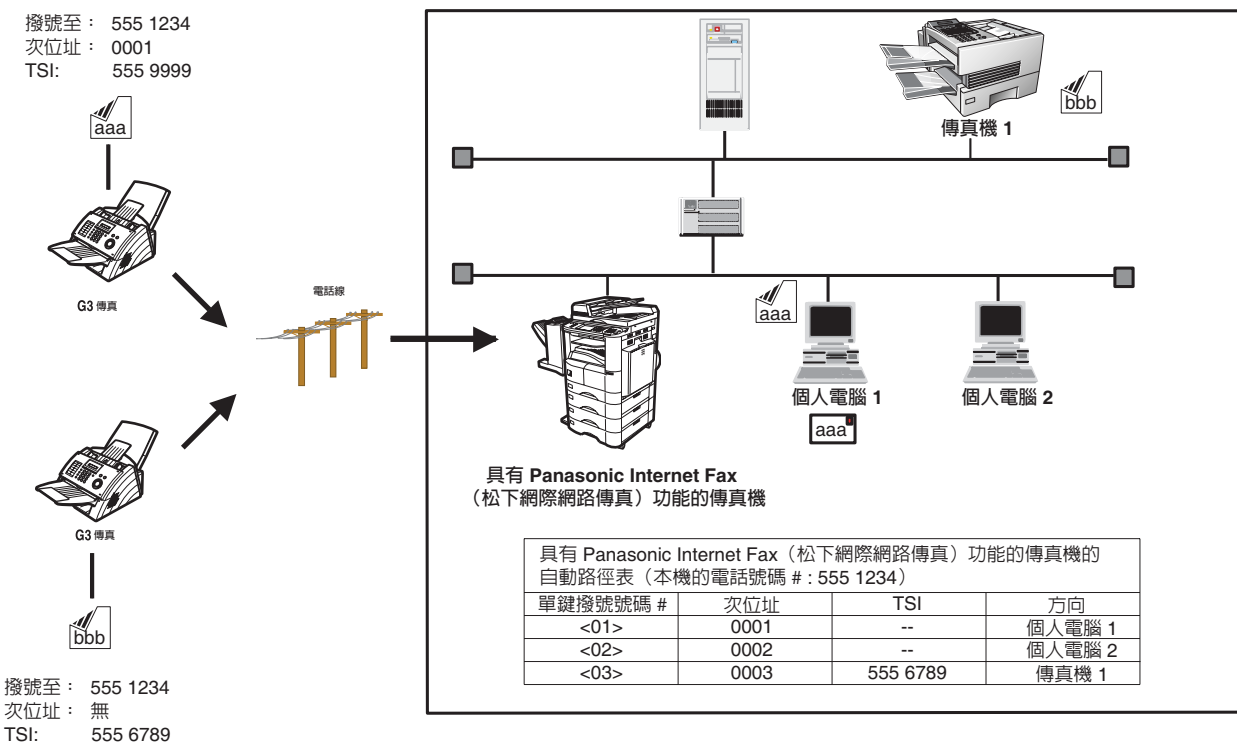

### 兼容性說明

- 次位址發送： 型號為：DF-1100/DP-135FP/150FP/150FX/190/1810F/1820E/1820P/2000/2310/2330/2500/3000/3010/3030/3510/3530/4510/4530/6010/6030/DX-600/800/1000/2000/FPD250F/D350F/UF-332/333/342/344/490/550/560/585/590/595/770/790/880/885/890/895/990/4000/4100/5100/6000/6100/7000/7100/8000/8100/9000 (請參閱“注意 1”)
- 次位址接收： 具有 I-FAX 選項的 DX-600/800/UF-4000/4100/5100/6000/6100/7000/7100/8000/8100/9000 和 DP-1810F/1820E/1820P/2000/2310/2330/2500/3000/3010/3030/3510/3530/4510/4530/6010/6030。

### 次位址發送方式

- 用戶可循以下方法傳送文件。
- 在單鍵撥號/簡碼撥號的號碼中設定次位址。
  - 在手動撥號模式下，指定次位址的信息。

### 用路徑、發送或者轉達文件的設定

您可以將自動路徑更改為任何以下各項的組合：LAN (本地局域網路)、PSTN (公用轉換電話網路) 或者具有松下網際網路傳真功能的 PBX 分機。

## 注意

1 UF-788 型號傳真機備有個人電腦界面或額外的 ROM 配置。

## 次位址

### 在單鍵撥號／簡碼撥號的號碼中設定次位址

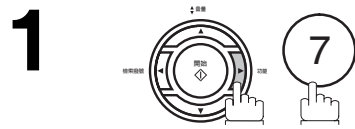

SET MODE (1-8)

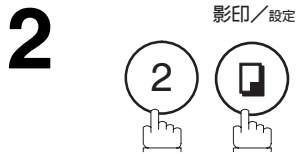

1:ONE-TCH 2:ABBR

**3** 按 ①，選擇“單鍵撥號”  
或  
按 ②，選擇“簡碼撥號”。  
例子：①

PRESS ONE-TOUCH

**4** 按單鍵撥號鍵 (01-16)。  
例子：

<01>ENTER TEL.#

**5** 輸入電話號碼，按 [瞬切] 鍵，輸入次位址（不超過 20 個位數）。  
（包括總機電話號碼、空格、瞬切和次位址等不超過 36 個位數）  
例子：電話號碼：5551234，分機號碼：2762

<01>551234s2762

輸入：⑤⑤⑤①②③④ [瞬切] ②⑦⑥②



<01>SALES DEPT

然後繼續輸入地址。（請參閱第 27 頁）

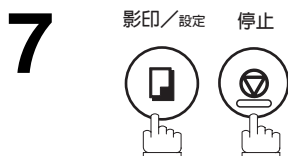

#### 注意

1 在顯示屏上，[瞬切] 分隔電話號碼和次位址，次位址以“s”表示。

## 次位址

### 用次位址傳送傳真

用 **瞬切** 將電話號碼與次位址分隔。

1



將文件正面朝下。

DOCUMENT SET

2

輸入電話號碼，按 **瞬切** 鍵，輸入次位址（不超過 20 個位數）。  
（包括總機電話號碼、空格、瞬切和次位址等不超過 36 個位數）

例子：電話號碼：5551234，分機號碼：2762

輸入：⑤⑤⑤①②③④ **瞬切** ②⑦⑥②

5551234s2762

3

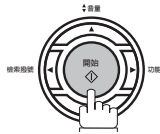

文件已被存入記憶體，本機開始撥號，並以次位址傳送傳送文件。

\* STORE \* 05%

#### 注意

- 1 在顯示屏上，**瞬切** 分隔電話號碼和次位址，次位址以 “s” 顯示。
- 2 手動提機撥號或免提撥號都無法應用該項功能。
- 3 手動重撥模式下，亦無法應用該項功能。



# 報表和列單

## 一般描述

為了幫助用戶清楚掌握收發傳真和存儲電話號碼的情況，本機可列印以下報表和列單：傳送報表、單次傳送報表、通訊報表、單鍵／簡碼及檢索撥號列單、程式列單、傳真參數列單及電話號碼表。

## 往來報表

“報表”是指最近 32 次接收和發送文件的記錄。每當達到 32 次往來時，本機會自動列印出報表（請參閱注意事項第 1 條），用戶也可循以下步驟自行列印或查看往來記錄。



① 列印報表

② 查看通訊報表

選擇查看模式。

① 僅查看傳送報表

② 查看所有的報表

例子：②

用戶亦可按 和 來查看報表中的每一項往來記錄，

按 **停止**，回復待機狀態。

使用 或者 ，轉換顯示內容。

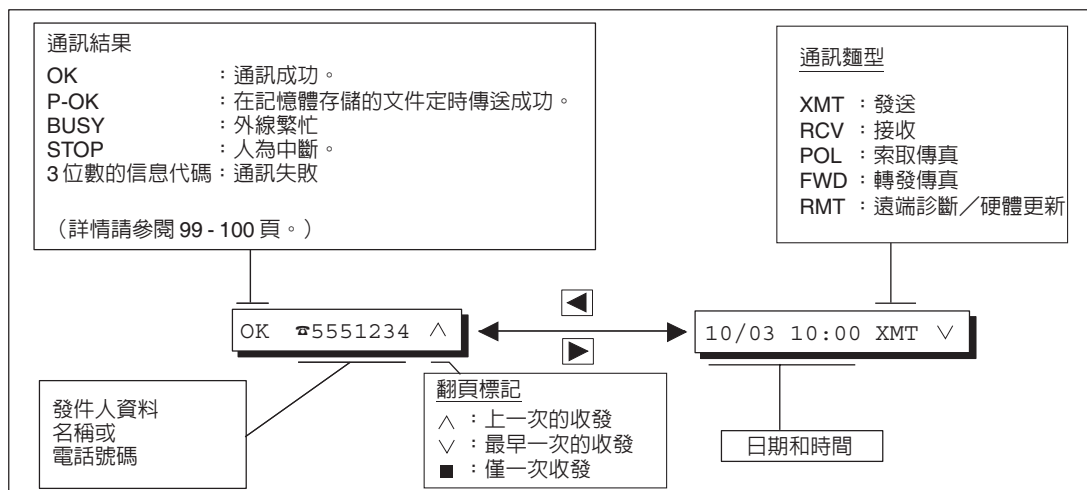

### 注意

1 若用戶想中止本機的自動列印報表功能，可改變傳真參數第 13 項至 “Invalid”（無效）。（請參閱第 33 頁）

## 報表和列單

### 單次傳送報表 (IND. XMT JOURNAL)

指最近一次的傳送記錄。

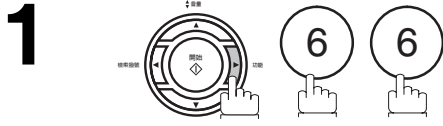

IND. JOURNAL?

\* PRINTING \*

# 報表和列單

## 單次傳送報表 (IND. XMT JOURNAL)

往來報表樣本

***** -JOURNAL- ***** DATE dd-MMM-yyyy ***** TIME 15:00 *****									
(3)	(4)	(5)	(6)	(7)	(8)	(9)	(10)	(11)	(12)
NO.	COMM.	PAGES	FILE	DURATION	X/R	IDENTIFICATION	DATE	TIME	DIAGNOSTIC
01	OK	005/005	001	00:00:22	XMT	SERVICE DEPT.	dd-MMM	17:35	C0044903C0000
02	OK	003	002	00:01:17	RCV	111 222 333	dd-MMM	17:41	C0044903C0000
03	OK	001	003	00:00:31	XMT	ACCOUNTING DEPT.	dd-MMM	17:50	C0044903C0000
04	630	000/005	004	00:00:00	XMT	☎ 342345676	dd-MMM	17:57	0800420000000
05	STOP	000	005	00:00:34	XMT	☎ 12324567	dd-MMM	18:35	0210260200000
06	OK	001/001	006	00:00:20	XMT	☎ 44567345	dd-MMM	18:44	C8044B03C0000
07	408	*003	007	00:02:14	XMT	☎ 2345678	dd-MMM	18:55	0040440A30080
)									
31	OK	002/002	050	00:00:31	XMT	☎ 0245674533	dd-MMM	08:35	C8044B03C1000
32	OK	003/003	051	00:01:32	XMT	☎ 0353678980	dd-MMM	08:57	C8044B03C1000
***** -HEAD OFFICE - *****									
							(13)	-PANASONIC	-
							(14)	201 555 1212-	*****

單次傳送報告樣本

***** -IND. XMT JOURNAL- ***** DATE dd-MMM-yyyy ***** TIME 15:00 *****									
(10)	(11)	DATE/TIME = dd-MMM-yyyy 09:00							
(3)	JOURNAL No. = 21								
(4)	COMM. RESULT = OK								
(5)	PAGE(S) = 001								
(7)	DURATION = 00:00:16								
(6)	FILE No. = 010								
(16)	MODE = TRANSMISSION								
(17)	DESTINATION = [01] / 555 1234 / ABCDEFG								
(18)	RECEIVED ID =								
(19)	RESOLUTION = STD								
							(13)	-PANASONIC	-
							(14)	201 555 1212-	*****

## 報表和列單

### 單次傳送報表 (IND. XMT JOURNAL)

#### 內容說明

- |               |                                                                                                                                                                                  |
|---------------|----------------------------------------------------------------------------------------------------------------------------------------------------------------------------------|
| (1) 列印日期      |                                                                                                                                                                                  |
| (2) 列印時間      |                                                                                                                                                                                  |
| (3) 報表序號      |                                                                                                                                                                                  |
| (4) 通訊結果      | : “OK” 表示通訊成功。<br>“BUSY” 表示由於線路繁忙，通訊失敗。<br>“STOP” 標示在通訊過程中按了停止鍵。<br>“M-OK” 表示記憶體中的記憶接收沒有列印出來。<br>“P-OK” 表示記憶體溢滿或者在文件存入記憶體時發生錯誤，但是成功存入記憶的文件已經送出。<br>“3 位數的代碼” (請參閱第 97 頁) 表示通訊失敗。 |
| (5) 傳送或接收的頁數  | : 若傳送或接收成功的話，會出現 3 位數的數字。<br>若文件被保存在記憶體，會出現 2 個 3 位數的數字。<br>第 1 個代表順利傳送的頁數，第 2 個代表想發送的總頁數。<br>若出現 “*” 則表示一些接收文件的質量不佳。                                                            |
| (6) 文件號碼      | : 001 至 999 (若被存入記憶體，則每一份文件都會有一個序號。)                                                                                                                                             |
| (7) 通訊時長      |                                                                                                                                                                                  |
| (8) 通訊類型      | : “XMT” 發送<br>“RCV” 接收<br>“POL” 索取傳真<br>“PLD” 已索傳真<br>“FWD” 轉發傳真<br>“RMT” 遠端診斷/硬體更新                                                                                              |
| (9) 對方辨識資料    | : 名稱：記錄在單鍵撥號或簡碼撥號或者遠方台站辨識字母中的名稱。<br>☐ 號碼：指所撥的電話號碼 (PIN 代碼不會顯現)。<br>號碼：指對方的辨識號碼。                                                                                                  |
| (10) 通訊日期     |                                                                                                                                                                                  |
| (11) 通訊開始時間   |                                                                                                                                                                                  |
| (12) 診斷       | : 僅供技術人員參考                                                                                                                                                                       |
| (13) 用戶標誌     | : 不超過 25 個字母                                                                                                                                                                     |
| (14) 用戶身份號碼   | : 不超過 20 個位數                                                                                                                                                                     |
| (15) 用戶辨識字母   | : 不超過 16 個字母                                                                                                                                                                     |
| (16) 通訊類型     | : 指直接傳送或記憶傳送                                                                                                                                                                     |
| (17) 目的地      | : 如果傳輸過程中使用單鍵撥號或簡碼撥號：<br>單鍵撥號或簡碼撥號/電話號碼/記錄名稱<br>否則：電話號碼                                                                                                                          |
| (18) 收件人的辨識資料 | : 辨識字母或辨識號碼                                                                                                                                                                      |
| (19) 解析度      | : “STD” 指標準<br>“FINE” 指較高<br>“S-FINE” 指極高                                                                                                                                        |

## 報表和列單

### 通訊報表

透過通訊報表，您可以確認傳送或則索取傳真是否成功。您還可以透過功能 8-1 或者傳真參數第 12 項，選擇列印的條件（不列印／一定列印／通訊失敗才列印）。（請參閱第 33 頁）

#### 通訊報表樣本

```

***** - COMM. JOURNAL - ***** DATE dd-MMM-yyyy ***** TIME 15:00 *****

      (1)                                (2)                                (3)
MODE = MEMORY TRANSMISSION              START=dd-MMM 14:50          END=dd-MMM 15:00

      FILE NO.= 050 (4)

      (5)  (6)  (7)  (8)  (9)  (10)
STN  COMM.  ONE-TOUCH/  STATION NAME/TEL NO.  PAGES  DURATION
NO.      ABBR NO.
001    OK    <01>      SERVICE DEPT.          001/001  00:01:30
002    OK    <02>      SALES DEPT.           001/001  00:01:25
003    407   <03>      ACCOUNTING DEPT.     000/001  00:01:45
004    BUSY   ☐       021 111 1234         000/001  00:00:00

                                           - PANASONIC -
***** - HEAD OFFICE - ***** - 201 555 1212 - *****

THE SLEREXE COMPANY LIMITED
SAPORS LANE - BOOLE - DORSET - BH 25 8 ER
TELEPHONE BOOLE (945 13) 51617 - TELEX 123456

Our Ref. 350/PJC/EAC                                18th January, 1972.

Dr. P.N. Cundall,
Mining Surveys Ltd

... variations of print density ca...
cause the photocell to generate an analogous electrical video signal.
This signal is used to modulate a carrier, which is transmitted to a
remote destination over a radio or cable communications link.

At the remote terminal, demodulation reconstructs the video
signal, which is used to modulate the density of print produced by a
printing device. This device is scanning in a raster scan synchronised
with that at the transmitting terminal. As a result, a facsimile
copy of the subject document is produced.

Probably you have uses for this facility in your organisation.

Yours sincerely,

Phil.

P.J. CROSS
Group Leader - Facsimile Research
    
```

## 報表和列單

### 通訊報表

#### 內容說明

- |                                                                                                     |                                                                                                                                                                                                                                                                                                               |
|-----------------------------------------------------------------------------------------------------|---------------------------------------------------------------------------------------------------------------------------------------------------------------------------------------------------------------------------------------------------------------------------------------------------------------|
| <p>(1) 通訊模式</p> <p>(2) 通訊開始時間</p> <p>(3) 通訊結束時間</p> <p>(4) 文件夾號</p> <p>(5) 對方號碼</p> <p>(6) 通訊結果</p> | <p>: 001 至 999，若被存入記憶體，則每一份文件都會有一個序號。</p> <p>: 對方的序號。</p> <p>: “OK” 表示通訊成功。</p> <p>“BUSY” 表示由於外線繁忙，通訊失敗。</p> <p>“STOP” 標示在通訊過程中按了停止鍵。</p> <p>“M-OK” 表示記憶體中的記憶接收沒有列印出來。</p> <p>“P-OK” 表示記憶體溢滿或者在文件存入記憶體時發生錯誤，但是成功存入記憶的文件已經送出。</p> <p>“3 位數的代碼”（請參閱第 97 頁）資訊代碼表示通訊已經失敗。在此情況下，機器將隨傳真文件的第一頁列印一份報告，正如前頁所顯示的一樣。</p> |
| <p>(7) 單鍵／簡碼或 ☐ 標記</p> <p>(8) 在觸式鍵盤、ABBR 或直撥方式中出現的名稱</p> <p>(9) 傳送或接收的頁數</p>                        | <p>: ☐ 用戶部門代碼列表舉例表明是直接撥號。</p> <p>: 若傳送或接收成功的話，會出現 3 位數的數字。</p> <p>若文件被保存在記憶體，會出現 2 個 3 位數的數字。</p> <p>第 1 個代表順利傳送的頁數。</p> <p>第 2 個代表想發送的傳送的總頁數。</p>                                                                                                                                                            |
| <p>(10) 通訊時長</p>                                                                                    |                                                                                                                                                                                                                                                                                                               |

## 單鍵／簡碼及檢索撥號列單

列印單鍵／簡碼撥號的號碼以及已經儲存電話號碼的檢索撥號列單

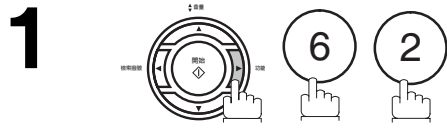

SPEED DIAL LIST?

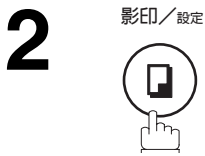

1:ONE/ABBR 2:DIR

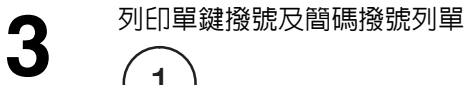

\* PRINTING \*



列印檢索撥號列單



# 報表和列單

## 單鍵／簡碼及檢索撥號列單

### 單鍵撥號列單樣本

```

***** -ONE-TOUCH LIST- ***** DATE dd-MMM-yyyy ***** TIME 15:00 *****

      (1)      (2)      (3)
ONE-TOUCH  STATION NAME  TELEPHONE NO.

<01>      SERVICE DEPT.  121 555 1234
<02>      SALES DEPT.    222 666 2345
<03>      ACCOUNTING DEPT 313 333 3456

NO. OF STATIONS = 03 (4)

                                     -PANASONIC -
***** -HEAD OFFICE - ***** 201 555 1212- *****

```

### 簡碼撥號列單樣本

```

***** -ABBR NO. LIST- ***** DATE dd-MMM-yyyy ***** TIME 15:00 *****

      (1)      (2)      (3)
ABBR NO.  STATION NAME  TELEPHONE NO.

[01]      ENG. DEPT.    888 555 1234
[02]      PURCHASE DEPT. 999 666 2345
[03]      REGULATION DEPT 777 333 3456

NO. OF STATIONS = 03 (4)

                                     -PANASONIC -
***** -HEAD OFFICE - ***** 201 555 1212- *****

```



## 單鍵／簡碼及檢索撥號列單

### 檢索撥號列單樣本

```

***** -DIR. SEARCH LIST- ***** DATE dd-MMM-yyyy ***** TIME 15:00 *****

      (5)  (2)          (1)          (3)
      STATION NAME  ABBR NO.  TELEPHONE NO.
[A]  ACCOUNTING DEPT <03>      313 333 3456

[E]  ENG. DEPT.      [01]      888 555 1234

[P]  PURCHASE DEPT  [02]      555 666 2345

[R]  REGULATION DEPT [03]      777 333 3456

[S]  SALES DEPT.    <01>      121 555 1234
      SERVICE DEPT  <02>      222 666 2345

      NO. OF STATIONS = 06      (4)

                                     -PANASONIC -

***** -HEAD OFFICE - ***** 201 555 1212 - *****
    
```

### 內容說明

- |                         |                                  |
|-------------------------|----------------------------------|
| (1) 單鍵／簡碼撥號的號碼          | : <nn> = 單鍵撥號的號碼, [nn] = 簡碼撥號的號碼 |
| (2) 儲存在本機內的地址名          | : 不超過 15 個字母                     |
| (3) 儲存在電話號碼本內的電話號碼      | : 不超過 36 個位數                     |
| (4) 已記錄的單鍵撥號和簡碼撥號的號碼之數目 |                                  |
| (5) 記錄在傳真機內的台站名稱的第一個字母  |                                  |

# 報表和列單

## 程式列單

如果要將之前輸入程式鍵的程式列印出來，請按以下步驟

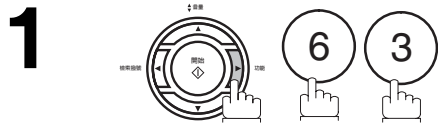

PROGRAM LIST?



\* PRINTING \*

### 程式列單樣本

```

***** -PROGRAM LIST- ***** DATE dd-MMM-yyyy ***** TIME 15:00 *****
(1)      (2)      (3)      (4)      (5)
PROGRAM  PROGRAM NAME  TYPE      TIMER    ABBR NOS.
[P1]     TIMER XMT      XMT       12:00    [01]
[P2]     TIMER POLL     POLL      19:00    [02]

                                           -PANASONIC
***** -HEAD OFFICE - ***** 201 555 1212- *****
    
```

### 內容說明

- (1) 程式鍵
- (2) 程式名 : 不超過 15 個字母
- (3) 通訊類型 : “XMT” 發送。  
“POLL” 索取傳真。  
“ABBR/GRP” 表示程式鍵已設定為群組鍵。  
“ONE-TOUCH” 表示程式鍵已設定為單鍵撥號鍵。
- (4) 計時 : 指開始時間。  
“---” 指程式鍵含有 “不可延遲” 的程式。
- (5) 記錄在程式中的號碼 : 單鍵撥號／簡碼撥號的號碼

## 傳真參數列單

列印傳真參數列單：

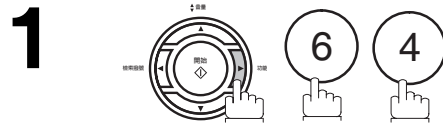

FAX PARAM. LIST?



\* PRINTING \*

傳真參數列單樣本

```
***** -FAX PARAMETER LIST- ***** DATE dd-MMM-yyyy ***** TIME 15:00 *****
```

(1) PARAMETER NUMBER	(2) DESCRIPTION	(3) SELECTION	(4) CURRENT SETTING	(5) STANDARD SETTING
01	CONTRAST (HOME)	(1:Normal 2:Lighter 3:Darker)	1	1
* 02	RESOLUTION (HOME)	(1:Standard 2:Fine 3:S-Fine 4:Halftone)	2	1
99	MEMORY SIZE		(4MB) (6)	

-PANASONIC -

```
***** -HEAD OFFICE - ***** 201 555 1212- *****
```

### 內容說明

- (1) 參數號碼
- (2) 描述 : “(HOME)” 指本位的設定。
- (3) 選擇
- (4) 當前設定 : “(----)” 指未設代碼或密碼，否則，代碼和密碼會出現在 ( ) 內。
- (5) 標準設定 : 廠商預設的標準設定
- (6) 記憶體大小

# 報表和列單

## 碳粉盒和磁鼓訂購表格

### 列印訂購表格

1

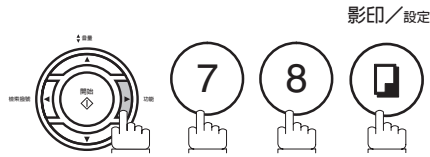

MAINTENANCE (1-3)

2



1: TONER 2: DRUM

3

列印碳粉盒訂購表格



\* PRINTING \*

列印磁鼓訂購表格



### 訂購表格樣本

```

*****
> DRUM UNIT ORDER FORM <
*****

**** It is time to replace the Drum Unit ****
To order a replacement Drum Unit from your Authorized Dealer

*****
> TONER CARTRIDGE ORDER FORM <
*****

**** The toner supply in your machine is running low ****
To order a replacement Cartridge from your Authorized Dealer

)

/ /

Print your name and title _____ Signature & Date _____

```

# 故障檢修

如果本機有以下問題

狀態	症狀	原因及對策	頁數
待機狀態	顯示屏閃爍	電池電力耗盡。這種情況可能在第一次安裝時出現。時鐘設定完畢之後，閃爍就會停止。	--
在傳送期間	文件不送入機內和多頁文件一起送入機內	1. 檢查文件有無書釘或回形針，確認文件沒有粘性，也無破損。 2. 請查閱“不能傳送的文件”部分，檢查您的文件是否可以通過自動送稿器傳送。如果您的文件具有以上文件類型的特徵，請先影印副本，然後用副本傳送。 3. 檢查文件是否正確的放置。 4. 調整文件自動送稿器的壓力。	37  38 103
	文件夾塞	如果文件夾塞，資訊碼 030 或 031 將會出現在顯示屏上。	100
發送文件質量	接收方聲稱有垂直線條	自動列印一份文件，看其效果，若沒有問題，則用戶設備沒故障，用戶可告訴收件人是他們發生了設備故障。若自動列印有問題，則清潔其掃描區。	101
	傳送文件或收件空白	1. 請確保文件正面朝下。 2. 請檢查本傳真機的影印品質。如果影印品質良好，本傳真機則沒有問題，請告訴接收的對方，他們的傳真機有問題。如果影印品質不佳，清潔文件掃描區。	101
在接收期間	沒有記錄紙	如果記錄紙用盡，資訊碼 010 將會出現在顯示屏上。	17
	記錄紙夾塞	如果記錄紙夾塞，資訊碼 001 或 007 將會出現在顯示屏上。	99
	記錄紙無法裝機	按照裝紙的步驟，確保紙槽內有紙。	17
	列印完畢記錄紙不自動送出	請檢查記錄紙是否在傳真機內部夾塞。	99
	文件自動縮小功能無法操作	檢查列印縮小的設定。	63
	碳粉用盡	如果碳粉盒內的碳粉用盡，資訊碼 041 將會出現在顯示屏上。	15
列印副本品質問題	接收文件上印有垂直線	列印通訊報表（例如，按功能、6、1、設定和 1），檢查其品質，確認本傳真機是否有問題。 如果通訊報表列印品質良好，本傳真機則沒有問題，請告訴接收的對方，他們的傳真機有問題。如果列印品質不佳，請更換碳粉盒。	81 15
	列印模糊	1. 請確認您使用了正確的記錄紙，只有使用這些記錄紙才能獲得最佳的列印品質。 2. 將記錄紙反面使用。	107
	字體或者線條殘缺，或濃淡不均勻	1. 請確認您使用了正確的記錄紙，只有使用這些記錄紙才能獲得最佳的列印品質。 2. 更換碳粉盒。	107 15
	列印不清	碳粉盒內的碳粉可能已經用盡。更換碳粉盒。	15
	列印暗淡	您或許要選擇不同的記錄紙，才能獲得最佳的列印品質。	107

## 故障檢修

狀態	症狀	原因及對策	頁數
通訊	無撥號聲	1. 檢查電話外線連接。 2. 檢查電話線。	104
	無自動接收	1. 檢查電話外線連接。 2. 檢查接收方式。 3. 若傳真參數第 13 (AUTO JRNL PRINT) 項狀態是“有效”，當本機正在從記憶體中列印已接收文件，而該文件正巧是第 32 項往來通訊任務時，則本機在列印完往來報表以前，不會自動接收。	104 57
	無法傳送或接收	顯示屏上會出現一個信息代碼，請參閱信息代碼表，以找出問題所在。	97
本機無法操作	本機無法操作	要重新設定傳真機，請將電源線拔出，數秒鐘後再將它插入。	18

## 故障檢修

狀態	症狀	原因及對策	頁數
在自動電話答錄機互動模式中（向外模式）出現電話答錄機互動故障	不能使用電話答錄機的遙控開關功能。傳真機在第 8 次鈴響之後一定會接收來電。	該功能不相容。按照傳真機的設計，如果電話答錄機沒有接聽來電，在第 8 次響鈴之後，傳真機將會接收來電。	--
	如果電話答錄機被設定為只播放 OGM（向外播放的訊息），傳真機將不會啟動。	只能播放 OGM（向外播放的訊息）的電話答錄機是不相容的。只能用可以記錄留言的電話答錄機與傳真機配合操作。	--
	電話答錄機中記錄了“嗶…嗶”聲。	在進行 OGM（向外播放訊息）的錄音時，請放慢說話速度。	--
	傳真機在 OGM（向外播放訊息）正在播放時啟動，但是，來電者想留下口訊。	請確定不要讓 OGM 留下超過 5 秒鐘的無聲空白錄音。	--
	不能錄入任何留言。在 OGM 結束時以及磁帶前進至上次留言結束位置之前，傳真機一定會啟動。（您的電話答錄機只使用同一盤磁帶來播放 OGM 和記錄留言。）	請將傳真參數第 20 項（無聲偵測）設定為“無效”。同時，在播放 OGM 時，請通知來電者在他們的按鍵式電話上按 * 鍵 2 次，以便啟動本傳真機。	34
	不能夠從一個在撥號時候沒有傳送 CNG 信號的傳真機接收傳真。（CNG 信號為一個每 3 秒鐘響起暫短的嗶聲）	請將傳真參數第 20 項（無聲偵測）設定為“有效”。或者，在播放 OGM 時，請通知來電者在他們的按鍵式電話上按 * 鍵 2 次，以便啟動本傳真機。	34
	不能夠在遠方從電話答錄機中提取訊息，當輸入指令代碼之後，傳真機一定會啟動。	請將傳真參數第 20 項（無聲偵測）設定為“無效”。	34
	不能夠接收傳真，但是可以紀錄留言。	檢查 OGM（向外播放的訊息）是否太長，來電的傳真機可能有時間限制。請將您的 OGM 縮減到少於 15 秒鐘。或者，請來電的對方將您的電話號碼設定在他們的傳真機中，並輸入 3 個暫停鍵以及在結束時輸入“#”。（例子：5551212 暫停暫停暫停 #）	--

## 故障檢修

狀態	症狀	原因及對策	頁數
在自動傳真模式（向外模式），電話答錄機互動出現故障	當電話答錄機處於自動答錄模式時，傳真機將不會啟動接收傳真。	增加鈴聲的次數，以便電話答錄機偵測。	--



## 故障檢修

## 信息代碼

當發生錯誤或故障時，顯示屏上將出現下列信息代碼，可幫助用戶了解原因和改正錯誤。

信息代碼	代表意義	解決行動	頁數
001	當記錄紙從紙盤送入傳真機時，發生夾塞故障。	移除塞住的紙張。	99
007	記錄紙沒有完全退出傳真機。	請拆下磁鼓／碳粉盒組件，然後清除夾塞的紙張。	99
010	沒有記錄紙。	裝入記錄紙。	17
030	文件沒有正確地送入傳真機。	1. 重新正確地安置文件。 2. 移除夾塞的文件。 3. 調整自動送稿器。	38 100 103
031	文件的紙張太長或者夾塞。 文件長度超過 78.8 英寸（2 米）。	1. 重新正確地安置文件。 2. 移除夾塞的文件。	38 100
041	碳粉用盡。	更換碳粉盒。	15
043	碳粉剩餘很少。		
044	磁鼓的使用壽命已經結束。	更換磁鼓。	15
045	沒有安裝磁鼓／碳粉盒組件。	安裝磁鼓／碳粉盒組件。	15
061	自動送稿器的門打開。	關閉文件自動送稿器的門。	--
400	在首次傳送時，收件人沒有回應，或發生通訊錯誤。	1. 向收件人詢問原因。 2. 重新發送。	--
402	在首次通訊時，發生通訊錯誤。	重新發送。	--
403	對方無索取傳真功能。	要求對方將傳真機設定在“POLLED=ON”狀態。	--
404/405	在首次通訊時，發生通訊錯誤。	重新發送。	--
407	對方傳真機沒有確認收到已發送的前頁。	待數分鐘後再送。	--
408/409	對方傳送的前頁確認訊號不理想。	待數分鐘後再送。	--
410	發件人中止傳送。	與對方聯系。	--
411	索取傳真密碼不符。	檢查索取傳真密碼。	68
412	沒有關於發件人的資料。	與對方聯系。	--
414	索取傳真密碼不符。	檢查索取傳真密碼。	68
416/417 418	接收的數據有太多錯誤。	與對方聯系。	--
420/421	本機進入接收狀態，但沒有收到對方的接收命令。	1. 對方打錯電話。 2. 與對方聯系。	--
422/427	界面不兼容。	與對方聯系。	--
433/434 459	接收時出現通訊錯誤。	與對方聯系。	--
436/490	接收的數據有太多錯誤。	與對方聯系。	--

## 故障檢修

### 信息代碼

信息代碼	代表意義	解決行動	頁數
456	<ul style="list-style-type: none"> <li>本機在以下任何一種情況下，接受機密文件或者被要求索取機密文件。               <ol style="list-style-type: none"> <li>1. 內存不足以接收機密文件。</li> <li>2. 機密郵箱已滿。</li> <li>3. 在列印接收文件期間。</li> </ol> </li> <li>本機被要求進行文件轉接傳送。</li> </ul>	<ol style="list-style-type: none"> <li>1. 列印文件列單，檢查其內容。</li> <li>2. 待列印完畢才進行。</li> </ol>	
494	接收時出現通訊錯誤。	與對方聯系。	--
495	電話線中斷。	與對方聯系。	--
501/502	使用內置 V.34 調製解調器時，出現通訊錯誤。	與對方聯系。	--
540/541 542 543/544	在傳送時出現通訊錯誤。	<ol style="list-style-type: none"> <li>1. 重新發送。</li> <li>2. 與對方聯系。</li> </ol>	--
550	電話線中斷。	與對方聯系。	--
554/555	接收時出現通訊錯誤。	與對方聯系。	--
570	當遠端診斷參數沒有設定時，收到遠端診斷或者硬體更新指令。	請檢查傳真參數第 51 項和第 52 項的設定。	35
580	進行次位址發送，但接收方傳真機沒有次位址功能。	與對方聯系。	
581	進行次位址密碼發送，但接收方傳真機沒有密碼次位址功能。	與對方聯系。	
623	自動送稿器上沒有裝入文件。	重新裝入文件，並再次傳送。	--
630	由於忙音，重撥不成功。	重新發送。	--
631	在撥號期間，按“停止”鍵。	重新發送。	--
634	對方無回應，或撥錯號，導致重撥不成功。 例子：若非忙音，設備僅自動重撥一次。	檢查電話號碼，重新發送。	--
638	在傳送期間，電源中斷。	檢查電線和插頭。	18
870	在保存文件以備傳送的期間發生內存不足。	無需載入內存，直接發送。	47

#### 注意

- 1 當採取措施仍無法解決問題，或者當出現未列明的信息代碼時，請與當地的 Panasonic 授權經營商聯系。

## 清除記錄紙夾塞

如果記錄紙在機器內夾塞，顯示屏上將會出現資訊代碼 001 或者 007。

### 清除文件夾塞以及資訊代碼 001

1

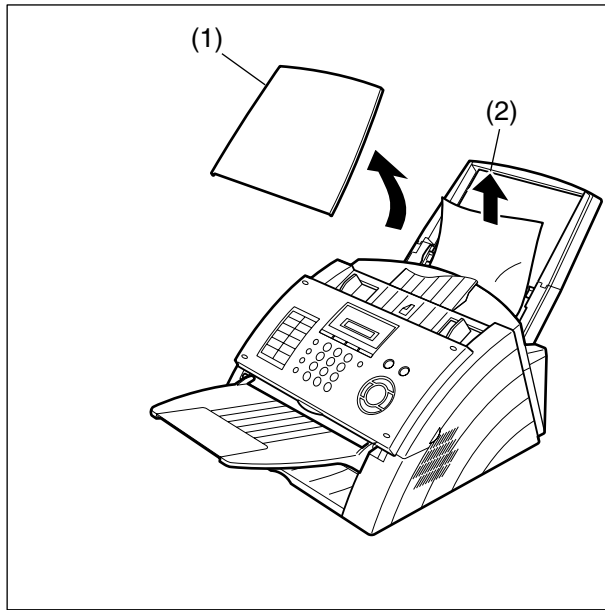

- (1) 移開紙盤蓋。
- (2) 移開夾塞或者綑褶的紙張。

### 清除文件夾塞以及資訊代碼 007

1

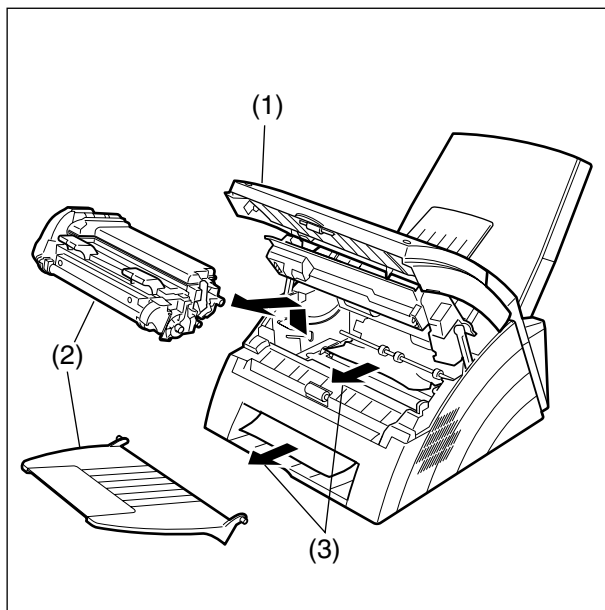

- (1) 打開自動送稿器 (ADF) 的門和印表機蓋。
- (2) 拆下磁鼓／碳粉盒組件及文件導出盤。
- (3) 移除塞住的紙張。

### 注意

1 只有打開並關閉印表機蓋，才能清除顯示屏上的記錄紙夾塞訊息。

## 故障檢修

### 清除文件夾塞

如果記錄紙在機器內夾塞，顯示屏上將會出現資訊代碼 030 或者 031。

要清除文件夾塞

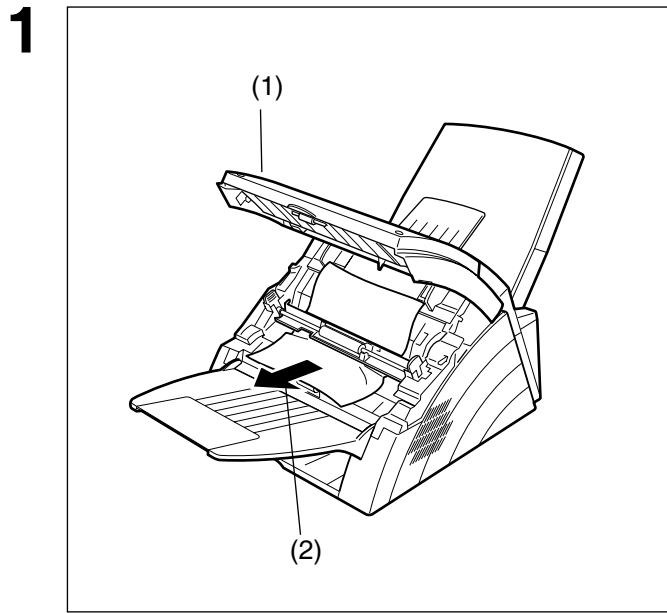

(1) 打開文件自動送稿器的門。

(2) 移除塞住的紙張。

## 清潔文件掃描區

如果接收傳真的對方收到全黑的紙張，或者印有黑色線條的紙張，請使用本傳真機影印一份副本，以便確認原因。如果影印的副本也是全黑或者有黑色線條，文件掃描區域可能已經變髒，需要進行清潔。

### 清潔文件掃描區

1

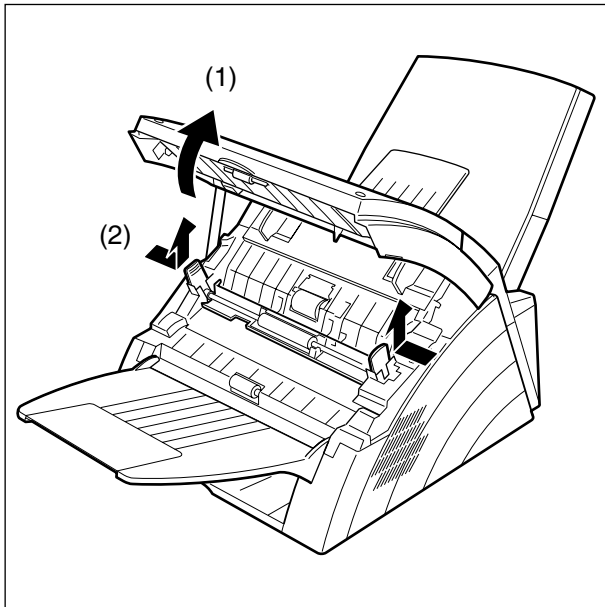

- (1) 打開文件自動送稿器的門。
- (2) 放鬆兩端的掃描導入鎖定桿。

2

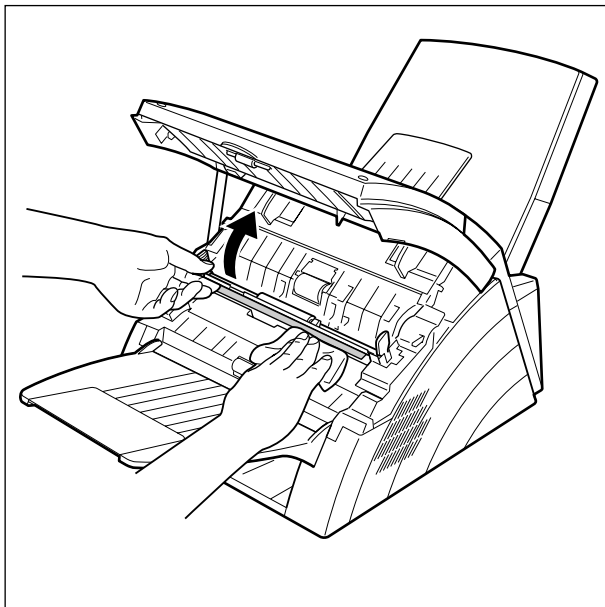

請用將浸潤酒精的柔軟紗布，輕輕擦拭文件掃描區域和滾筒。請一定要使用清潔的紗布，否則很容易刮花掃描區域。

## 故障檢修

### 清潔列印滾筒

如果您發現記錄紙的背面沾有碳粉，列印滾筒可能已經變髒。

要清潔列印滾筒

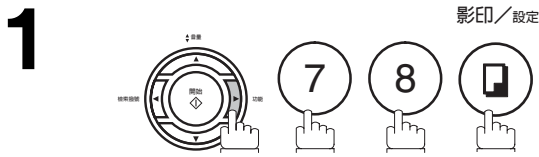

MAINTENANCE (1-3)

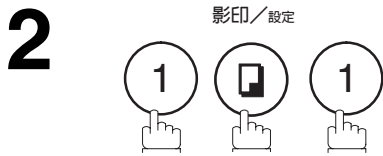

\* PRINTING \*

機器將會列印出 3 個清潔的圖表。  
然後，返回待機狀態。

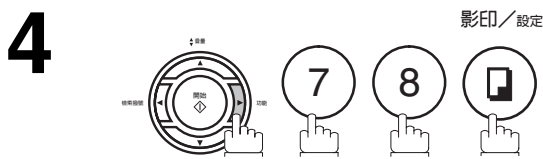
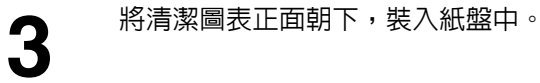
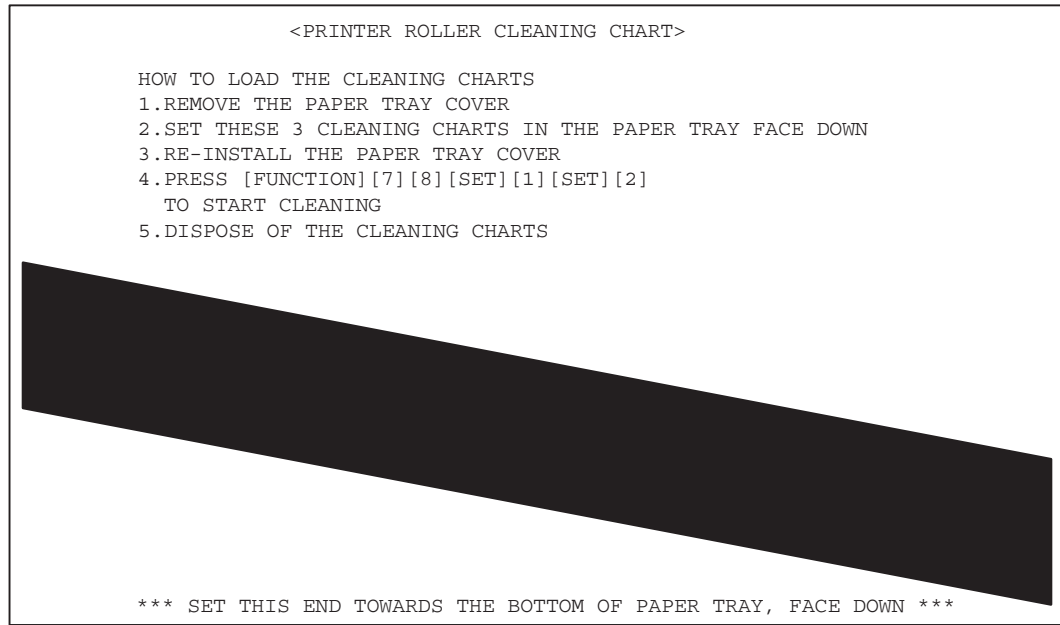

MAINTENANCE (1-3)

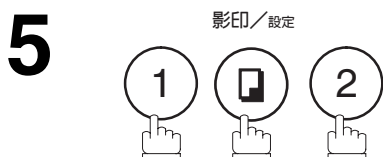

\* CLEANING \*

傳真機將會送入清潔圖表，清潔列印滾筒。

## 調整文件自動送稿器 (ADF)

如果文件的傳送經常發生錯誤，我們建議您調整自動送稿器。

### 調整文件自動送稿器 (ADF)

1

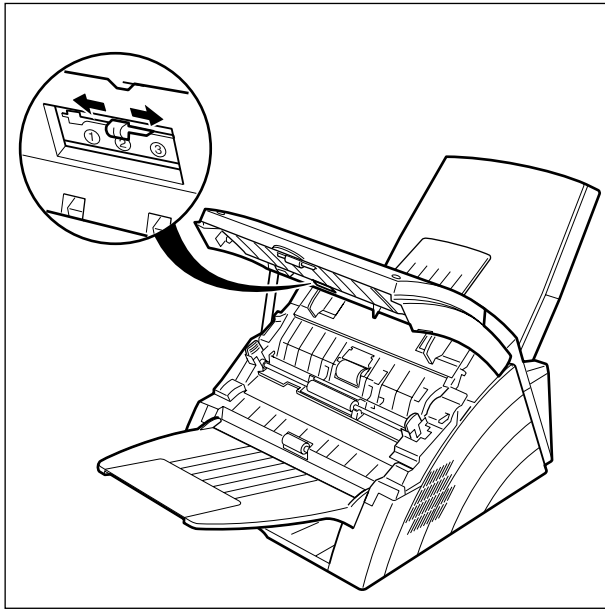

依據實際情況，將壓力調整桿移到所需的位置。

位置	情況
①	防止沒有傳送的故障
②	標準位置
③	防止傳送多頁紙張

## 故障檢修

### 檢查電話線

若用戶在按下 **免持聽筒** 鍵時，聽不到撥號聲；或在沒有設置自動接收功能的情況下，有來電時沒有聽到鈴響。

1

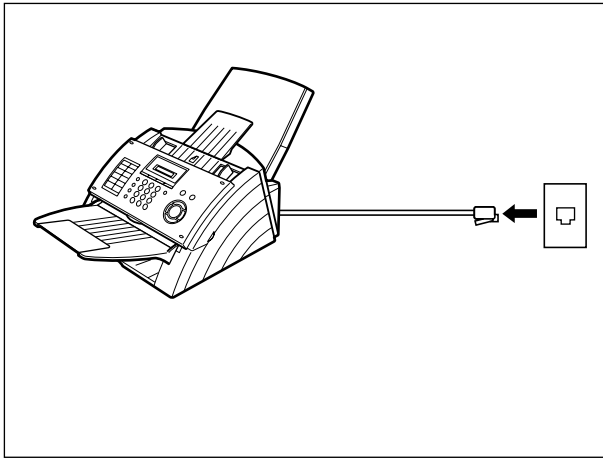

從電話線插孔撥下本機電話線。

2

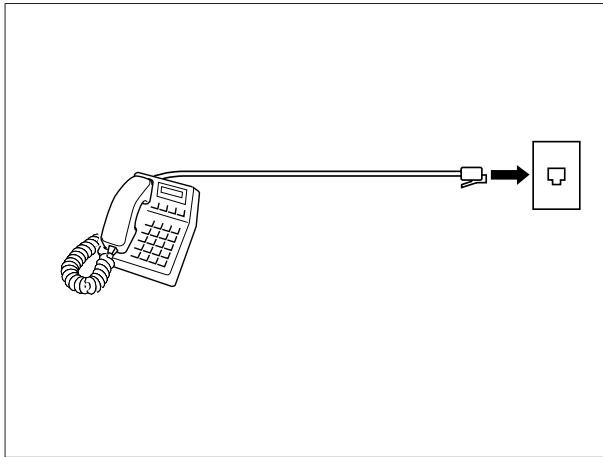

將另一個普通電話插入同一插口。

3

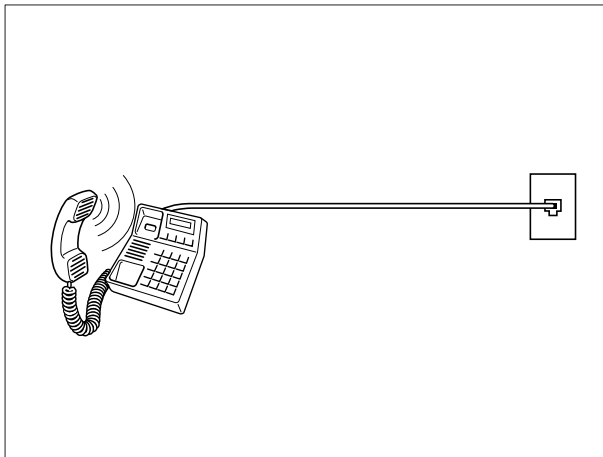

檢查這部電話機有無撥號聲，如仍沒有，向當地電話公司查詢。

或

從別處撥打該電話號碼。如電話機不響，向當地電話公司查詢。



# 規格

兼容性	ITU-T 第 3 組
編碼方案	MH, MR, MMR (符合 ITU-T 相關規定)
調製解調器型號	ITU-T V.34, V.17, V.29, V.27 ter 和 V.21
調製解調器速率	33600 - 2400 bps
文件大小尺寸	最大 : 257 × 2000 mm (需要使用者的手動協助) 最小 : 148 × 128 mm
文件厚度	單張紙 : 0.06 mm (45 g/m <sup>2</sup> ) 至 0.15 mm (112 g/m <sup>2</sup> ) 多張紙 : 0.06 mm (45 g/m <sup>2</sup> ) 至 0.12 mm (90 g/m <sup>2</sup> )
送稿盤最大傳送能力	內置, 最多 20 張紙
掃描方式	採用 CIS 類型影像感應器的紙張傳送
有效掃描寬度	25 × 208 mm
掃描解析度	標準 : 8 pels/mm × 3.85 lines/mm 清晰 : 8 pels/mm × 7.7 lines/mm 超清晰 : 8 pels/mm × 15.4 lines/mm
紀錄方式	雷射印表機
記錄紙	普通紙
記錄紙張大小	Letter (信紙), A4 或 Legal (律師紙)
列印解析度	傳真/影印 : 406 × 391 dpi 印表機 : 600 × 600 dpi
有效記錄範圍的大小	Letter (信紙) : 208 × 271 mm A4 : 202 × 289 mm Legal (律師紙) : 208 × 348 mm
列印留空	

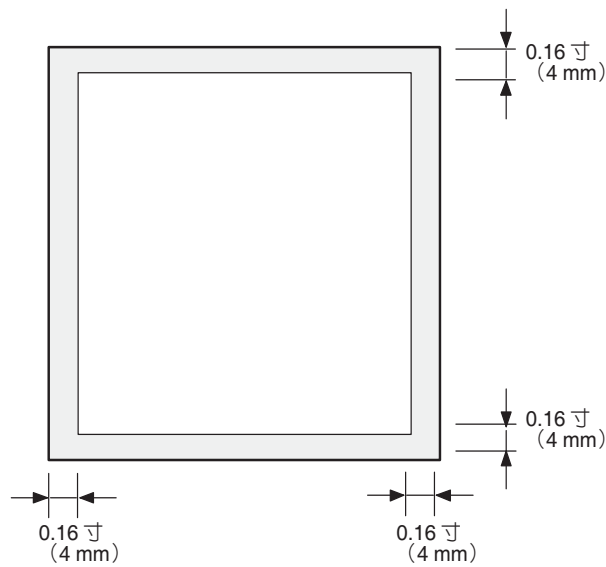

記錄紙容量	大約 150 張 (使用 75g/m <sup>2</sup> 紙)
單鍵/簡碼撥號的記憶容量	100 個台站 (包括 16 個單鍵撥號鍵和 2 個程式鍵) 在每一個地址中, 每個電話號碼可以最多貯存 36 位數的 (包括暫停和空格鍵的), 每個地址名最長可為 15 個字母
影像記憶容量	240 頁 (根據 ITU-T Image No.1 影像標準圖表, 採用標準解析度)

## 規格

電源	AC110V ~ , 60Hz
電源消耗	470 W
尺寸	355 × 364 × 220 mm (不包括突出部分和供選購的紙盤)
重量	大約 7.3 kg (不包括消耗材料和供選購的部件)
操作環境	溫度 : 10 至 35°C 相對濕度 : 15 至 70%

## 記錄紙張規格

使用大部分的影印紙張也可以獲得極好的效果。市場上有許多不同品牌的紙張可供選擇。我們建議您試用各種不同的紙張，直到您取得所需的列印效果為止。

以下的表格中列舉出在選擇白紙或者彩色紙時，所需要考慮的主要規格。

基本重量	60 至 90 g/m <sup>2</sup>
切邊情況	使用鋒利的刀片切邊，沒有可見的毛邊
延伸	長度方向延伸
內含濕氣	重量的 3.7% 至 5.3%
不透明度	最小 88%
包裝	多層塑料防潮包裝
尺寸	Letter (信紙) : 216 mm × 279 mm A4 : 210 mm × 297 mm Legal (律師紙) : 216 mm × 356 mm
類型	切割紙

### 注意

- 1 由於紙張生產的差異，某些紙張可能已經滿足了上述列出的所有規格要求，但是其列印品質仍然不佳。因此，在購買大量紙張之前，我們建議您徹底測試這類型的紙張。

## 供選購和供應的部件

請向當地的 Panasonic 授權代理商詢問購買詳情。

### A. 供選購的部件：

訂購號碼	圖示	描述
UE-403117		電話聽筒套裝

### B. 消耗材料：

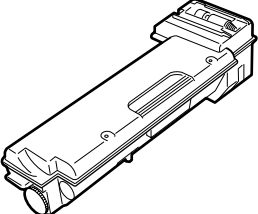
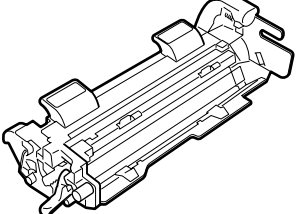
訂購號碼	圖示	描述
UG-3221 UG-3222		碳粉盒 UG-3221：可列印 6000 頁 UG-3222：可列印 3000 頁
UG-3220		磁鼓

# 有關條例的資訊

## 能源之星



身為能源之星的合作夥伴，國際牌確定本說明書所提及的產品，完全符合能源之星對能源效率消耗需求的指導原則。此項自願性的計畫在能源消耗和使用標準方面對傳真機規定某些事項。本說明書內所提及的產品在一段特定的時間內未使用時便會自動切斷電源。使用遵循能源之星的傳真機，將減少能源消耗而使環境受益。您可以按照您辦公室的需求而改變傳真機的預設功能。詳情請洽 Panasonic 傳真機的授權經銷商。

### UF-4100 符合環保標章粉塵測試

機器狀態	測試結果 (µg/m <sup>3</sup> )		判定結果
連續影印操作 (第一次)	2 小時粉塵測試值	6.4	合格
連續影印操作 (第二次)	2 小時粉塵測試值	7.7	合格

### UF-4100 符合環保標章臭氧測試值

機器狀態	測試結果 (µg/m <sup>3</sup> )		判定結果
連續影印操作 (第一次)	30 分鐘臭氧測試值	0.8	合格
	1.5 小時臭氧測試平均值	0.7	合格
	2 小時臭氧測試值	0.7	合格
連續影印操作 (第二次)	30 分鐘臭氧測試值	1.3	合格
	1.5 小時臭氧測試平均值	0.8	合格
	2 小時臭氧測試值	0.9	合格

## 詞匯

<b>ABBR. No. (Abbreviated Number)</b>	通過簡碼撥號，可以將完整的電話號碼儲存在撥號器中。在將來使用時，可使用簡短的按鍵撥出電話，加快撥號的速度。
<b>Access Code</b>	這是一個 4 位數的可更改的存取密碼，可以防止他人未經授權使用本傳真機。
<b>ADF (Automatic Document Feeder)</b>	送稿盤，將一疊正面朝上的文件送至掃描器，每次送一頁。
<b>Automatic Reception</b>	自動接收傳真，無需人手操作。
<b>Auto Print Reduction</b>	自動縮小列印，令一頁以上的文件內容縮小至一頁來接收。例如，當接收 legal 紙張的文件時，本機可以將接收的文件縮小到文件的 75%，使它能夠在 Letter 紙張列印出來。
<b>BPS (Bits Per Second)</b>	字節／秒。由於數據是由電話線傳輸，本機在開始時用最大調製解調器速率（即 33600BPS）發送，然後根據電話線和接收器的情況自動調節。
<b>C.C.I.T.T.</b>	國際電傳／電話諮詢委員會。該組織底下有 4 個獨立組織，製定行業規則，確保傳真的兼容性。
<b>Character ID</b>	辨識字母。一個不超過 16 個字母的名稱，來指定本機。
<b>Character Keys</b>	字符鍵用於輸入字母或者用於各種程式功能的符號。
<b>Coding Scheme</b>	編碼方案。是指傳真機使用的數據壓縮方案，本機使用的是 MH、MR 和 MMR 編碼方案。
<b>COMM. JOURNAL</b>	指的是通訊報表、延遲發送報告或機密 XMT 報告中的一種。
<b>Contrast</b>	對比色，指接收文件時的光暗對比色。
<b>DDD (Direct Distance Dialling)</b>	國內直撥長話。
<b>Deferred Transmission</b>	延遲發送傳真。
<b>Direct Dialling</b>	全號直撥，即從鍵盤直撥對方電話號碼。
<b>Directory Search Dialling</b>	通過搜尋輸入在單鍵撥號鍵或者簡碼撥號號碼中的台站名稱，撥出完整的電話號碼。
<b>Directory Sheet</b>	它可以將接受的傳真傳發到由簡碼撥號設定的台站。
<b>DTMF (Dual Tone Multi-Frequency)</b>	雙音多頻，一種對於鍵盤的不同數字使用不同音頻的撥號方法，通常稱為音頻撥號。
<b>ECM (Error Correction Mode)</b>	糾錯模式，即在發送時發現和糾正錯誤的能力。
<b>Energy-Saver Mode</b>	本機在預定時間過後將會關閉耗能機件，因此，能源消耗比待機模式更少。
<b>FAX Forward</b>	它可以將接受的傳真傳發到由簡碼撥號設定的台站。
<b>FAX Parameter List</b>	傳真參數清單，用戶自設的各個傳真參數列單。
<b>FAX/TEL Auto Switching</b>	通過只項功能，傳真和語音通話可以共用同一條電話線。
<b>File</b>	儲存在記憶體內的任務文件，例如延遲接收／發送功能等。
<b>Fixed Print Reduction</b>	固定縮小列印率，即在接收所有文件時，都使用一個固定的縮小列印率，如 75%。
<b>Function</b>	功能鍵，利用此鍵可以運行某項功能，或編輯某項功能。

## 詞匯

<b>G3 Mode (Group 3)</b>	指目前市面上的傳真機通用規格和傳輸模式。
<b>Group Dialling</b>	撥號群。即把常用的多個發送號碼編成一組，按下此鍵，則會依次發送給同一組的每個發送號碼。
<b>Halftone</b>	這是一項掃描技術，可以從黑白中分辨不同層次的灰度。在半色調模式下，本傳真機可以偵測多達 64 級灰度。
<b>Handshaking</b>	信號交換。指在發件人和收件人之間的控制信號交換，由此決定通訊進行的條件。
<b>Header</b>	頁頭。接收入在收到的每一張文件的頁頭上，都包含有關傳送的相關信息，如發送時間和日期等。
<b>ITU-T</b>	國際電傳聯盟，以前又稱國際電傳／電話諮詢委員會（C.C.I.T.T.）。
<b>ITU-T Image No.1</b>	國際電傳聯盟一項標準，用於比較各種傳真機的不同傳送速度和能力。
<b>ID</b>	用戶自設的傳真機辨識信息，不超過 20 個位數。
<b>Image Memory Capacity</b>	它表示本傳真機中可以用於儲存文件的記憶體。所有紙張頁的測量單位均依據 ITU-T Image No.1（ITU-T 影像標準第一項）。
<b>Individual Transmission Journal</b>	單次傳送報表，記錄最近一次的接收或發送情況。
<b>Information Code</b>	傳真失敗信息，在接收或發送失敗或出錯時，由機器本身列印出來的錯誤列表。
<b>Journal</b>	報表，上面列有最近 32 項輸送往來記錄。
<b>Keypad</b>	鍵盤區，位於控制面板內。
<b>LCD</b>	液晶顯示，是本機的顯示部分。
<b>Logo</b>	您可以使用多達 25 個字母，設定您的公司名稱或者辨識名稱。
<b>Manual Reception</b>	手動接收，需經人手操作來接收傳真。
<b>Memory Transmission</b>	記憶傳送。在撥號和發送前，文件先存儲到本機內部的記憶體。
<b>Modem</b>	調製解調器，一台可以將你傳真機的信號變成電話線上傳輸信號的設備。
<b>Multi-Station Transmission</b>	多點傳送，即把相同文件傳至不同地點的傳送方式。
<b>Off-Hook Dialling</b>	當提起電話聽筒之後，直接撥號。
<b>On-Hook Dialling</b>	當不提起電話聽筒，直接撥號。
<b>One-Touch Dialling</b>	只需要按一個鍵，便可撥出完整的電話號碼。
<b>Overlap Printing</b>	重疊列印，當文件太長無法壓縮在一頁以內時，本機會自動作分頁處理，並重複列印約 10 mm 的內容。
<b>Panasonic Super Smoothing</b>	松下超強映像功能，令接收的傳真映像更清晰。
<b>Polling</b>	索取傳真，向其他傳真機提取傳真。
<b>Polling Password</b>	4 位數的索取傳真密碼，從而確保操作的安全性。
<b>Power Saver Mode</b>	要減少待機狀態下的能源消耗，請設定延遲時間，在此時間過後，若不使用印表機，傳真機將會關閉高溫溶斷器。
<b>Print Reduction Modes</b>	縮小列印模式，決定如何把所接收的文件進行縮印。
<b>Program Keys</b>	程式鍵，可存儲撥打的或索取傳真的電話號碼。

## 詞匯

<b>Protocol</b>	在進行通訊交流時，兩個通訊站之間所必須遵守的特別通訊規定。它是通信的雙方必須認同和遵守的。
<b>PSTN</b>	公共電話轉換網絡，是一個連接和中轉發送和接收儀器的網絡。
<b>Resolution</b>	列印或掃描時，在一定的方塊內所包含的點數。當點數增加時，影像的品質也將改善。
<b>Sleep Mode</b>	這是消耗能源最低的狀態，在預定時間過後，本機將會進入該模式而沒有關機。
<b>Station Name</b>	字母辨識代號，它可以設定在每一個單鍵／簡碼撥號的號碼中。
<b>Stored Documents</b>	已經掃描的文件現在儲存在本傳真機的記憶體中。
<b>Sub-Address</b>	次位址，即國際電傳聯盟（ITU-T）規定的接收傳真中的轉發地址，或中繼傳送地址。
<b>Sub-Address Password</b>	次位址密碼，國際電傳聯盟（ITU-T）規定的與次位址保存通訊往來的密碼。
<b>Substitute Memory Reception</b>	記憶接收，在傳真紙和碳粉耗盡無法列印的情況下，本機可以在記憶體中存儲已接收文件的剩餘部分。
<b>Transmission Reservation</b>	用戶可以預設傳真接收地的電話號碼，當結束當前任務和操作後，會執行之前所設定的傳送任務。
<b>TAM Interface</b>	本傳真機可以與電話答錄機連接，共同互動操作。
<b>Transmission Password</b>	4 位數的傳送密碼，在發傳真時使用。
<b>User Parameter</b>	用戶參數，向對方發送的用户信息，如用戶標誌、辨識字母、發送時間和日期等。
<b>View Mode - File List</b>	記憶文件查看模式，用戶可在顯示器上瀏覽記憶體中的文件概況，無須列印全部文件列單。
<b>View Mode - Journal</b>	報表查看模式，用戶可在顯示器上瀏覽報表，無須列印。



# ITU-T 影像第一項

所有的規格都是依據 ITU-T 影像第一項之標準而制定（以下顯示的樣本可能沒有按比例繪製）。

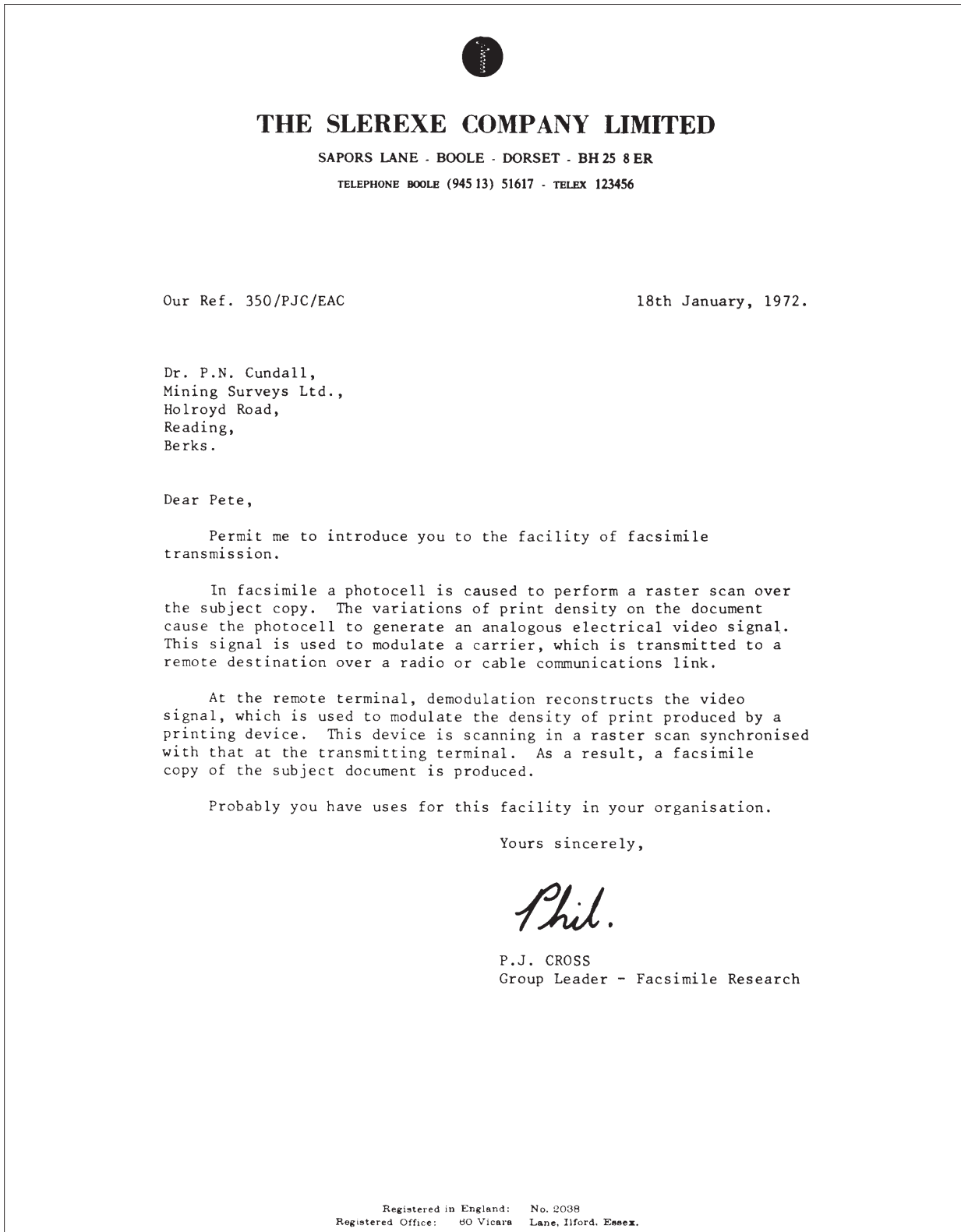

# 索引

<b>I</b>	
ITU-T 影像第一項 .....	113
<b>四畫</b>	
文件大小尺寸 .....	105
文件夾塞 .....	100
文件厚度 .....	105
文件傳送錯誤 .....	103
日期和時間 .....	22
<b>五畫</b>	
功能鍵 .....	9
用戶參數 .....	22
<b>六畫</b>	
列印留空 .....	105
列印電話號碼表 .....	31
如何裝入文件 .....	38
存取密碼 .....	75
安裝磁鼓／碳粉盒組件 .....	15
收件時間列印 .....	33
次位址 .....	78
次位址密碼 .....	35
自動縮小列印 .....	63
<b>七畫</b>	
免提撥號 .....	52
<b>八畫</b>	
固定縮小列印 .....	63
延遲傳送 .....	67
往來報表 .....	81
直接傳送 .....	47
<b>九畫</b>	
按鍵／蜂鳴器音量 .....	33
重撥 .....	55
重疊列印 .....	64
頁頭列印 .....	33
頁頭格式 .....	33
<b>十畫</b>	
索取傳真 .....	68
記憶接收 .....	65
記憶傳送 .....	42
記錄紙夾塞 .....	99
記錄紙張規格 .....	107
送稿盤最大傳送能力 .....	105
<b>十一畫</b>	
控制面板 .....	11
掃描解析度 .....	105
設定索取傳真的密碼 .....	68
設定撥號群 .....	70
通訊報表 .....	40, 85
<b>十二畫</b>	
單次傳送報表 .....	82
單鍵／簡碼及檢索撥號列單 .....	87, 88
單鍵／簡碼撥號的號碼 .....	27
單鍵撥號列單樣本 .....	88
提機撥號 .....	51
程式列單 .....	90
程式鍵 .....	70
診斷密碼 .....	35
順序列印 .....	65
<b>十三畫</b>	
傳真／電話自動轉換模式 .....	59
傳真參數列單 .....	91
傳真參數表 .....	33
傳送預定 .....	53
裝入文件 .....	37
解析度 .....	39
鈴響音量 .....	21
電源消耗 .....	106
電話答錄機互動模式 .....	61
<b>十四畫</b>	
對比色 .....	39
監聽器音量 .....	21
磁鼓 .....	15
<b>十五畫</b>	
影印副本 .....	66
影像記憶容量 .....	105
撥號方式 .....	20, 33
暫停 .....	11
標誌 .....	23
<b>十六畫</b>	
操作環境 .....	106
輸入單鍵／簡碼撥號的號碼 .....	27
輸入單鍵撥號鍵 .....	27
辨識字母 .....	24
辨識號碼 .....	25
<b>十七畫</b>	
壓力調整桿 .....	103
檢索撥號 .....	45, 50
縮小列印模式 .....	63
縮印比率 .....	34

# 索引

## 十八畫

轉發傳真 ..... 77

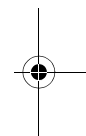
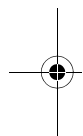
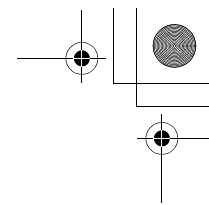

維修保養服務電話 : \_\_\_\_\_

客戶服務支援 :  
Panasonic Communications Co.,Ltd.  
FUKUOKA JAPAN  
<http://www.panasonic.co.jp/global/>

T0305-1026  
PJQMC0223ZB  
February 2006  
Printed in Japan

