

售後服務據點一覽表

直屬服務站

VS315D9

站別	地址	站別	地址
基隆	基隆市中山一路231號	清水	台中市清水區五權東路55號
台北市	台北市北投區承德路七段162號	彰化	彰化市建國北路208號
	服務地區：大同、士林、北投、淡水、三芝	草屯	南投縣草屯鎮太平路一段300號
	台北市松山區塔悠路233號	虎尾	雲林縣虎尾鎮中正路214號
服務地區：中山、松山、信義、內湖、南港、汐止	嘉義	嘉義市四維路70號	
台北市	台北市萬華區貴陽街二段51號	新營	台南市新營區長榮路一段339號
服務地區：中正、大安、萬華、文山、深坑、石碇、新店、坪林、烏來	服務地區：義竹、布袋、官田、佳里、將軍、學甲、北門、新營、後壁、白河、東山、六甲、下營、柳營、鹽水	三重	新北市三重區中正北路2-1號
中和	新北市中和區建六路57號	台南	台南市南區福吉路6號
服務地區：板橋、永和、中和、土城、三峽、樹林	服務地區：中西區、東區、南區、北區、安平、安南、永康、歸仁、新化、左鎮、玉井、楠西、南化、仁德、關廟、龍崎、麻豆、西港、七股、善化、大內、山上、新市、安定、湖內、茄萣	桃園	桃園市桃園區國際路二段629號
桃園	桃園市桃園區復興里文化街1號	服務地區：板橋、永和、中和、土城、三峽、樹林	服務地區：桃園、龜山、八德、大溪、復興、大園、蘆竹、鶯歌
中壢	中壢、平鎮、龍潭、楊梅、新屋、觀音	高雄	高雄市鼓山區馬卡道路322號
新竹	新竹市北區中華路三段70號	服務地區：新興、前金、鹽埕、鼓山、旗津、三民、楠梓、左營、仁武、大社、鳥松、大樹	高雄北區
苗栗	苗栗市中正路46號	高雄南區	高雄市中區正言路73號
豐原	台中市豐原區圓環東路487號	服務地區：苓雅、前鎮、小港、鳳山、大寮、林園	澎湖
服務地區：卓蘭、豐原、后里、石岡、東勢、和平、新社、潭子、神岡	澎湖縣馬公市西文里92之45號	屏東	屏東市建國路223號
台中	台中市南屯區大墩路280號	台東	台東市傳廣路184號
服務地區：中區、東區、南區、西區、北區、北屯、西屯、南屯、太平、大里、霧峰、烏日、大雅	花蓮	花蓮市國聯二路153號	宜蘭
注意	<ol style="list-style-type: none"> 服務站因遷移而變更地址或電話號碼時，恕不另行通知。 請於每次要求服務時，先確認是否為敝公司直屬服務站。 若有收取費用時，請索取敝公司服務站發票。 		
金門	金門縣金城鎮伯玉路一段80巷9號	宜蘭	宜蘭市東港路二段248號
		金門	金門縣金城鎮伯玉路一段80巷9號



能源效率
第 1 級

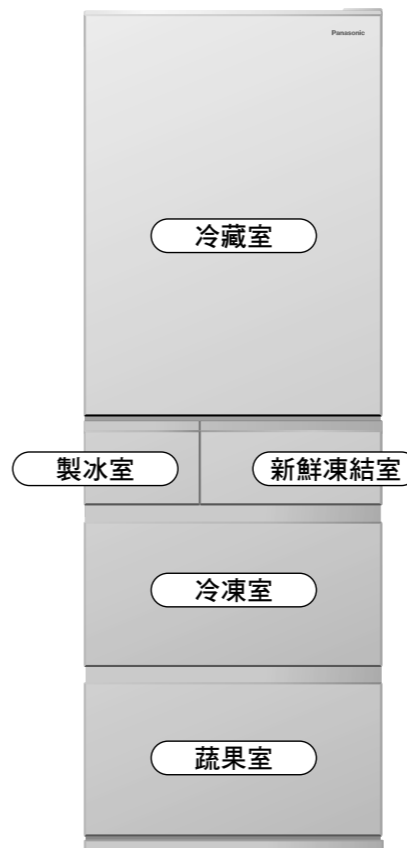

使用說明書 電冰箱(家庭用)

- 型號 NR-E507XT-N1
- 型號 NR-E507XT-W1
- 型號 NR-E417XT-N1
- 型號 NR-E417XT-W1

目錄

準備及檢查

安全使用須知 2~3
準備 4~5

日常使用方法

使用各項功能

- 省電訣竅
- ECONAVI 運轉模式
- nanoe™X
- 如何檢視及操作控制面板
- 冷藏室
- 微凍結 / 冰溫切換室
- 新鮮凍結室
- 製冰室
- 冷凍室 ● 蔬果室

必要時

清理方法 15~17
遇到如下情況時 18~19
根據個人喜好進行調節 19
故障處理 20~21
ECONAVI Q&A 22

本電器用於家庭或類似場所，如下列所示。
 - 商店、辦公室及其他工作環境之員工廚房區域。
 - 農莊及旅館、汽車旅館及其他居住型環境。
 - 民宿型態之環境。
 - 餐飲及類似的非零售應用。

另附保證書

非常感謝您購買 Panasonic 的產品。
 ● 請仔細閱讀使用說明書之後，正確、安全地使用。
 ● 使用前請務必閱讀“安全上的注意事項”。(P. 2 ~ P. 3)
 ● 請確認保證書有填入“購買日期、經銷商店名”等，和使用說明書一起小心保管。
 ● 本使用說明書使用 NR-E507XT 的照片、插圖進行說明，其他機型的用法與此相同。

規格/限用物質含量宣告表 23
 另售部件/長期使用製品之點檢確認/廢電器處理方法 24
 商品註冊 27
 售後服務據點一覽表 封底

顧客商談服務專線

(市話)0800-098800/(手機)02-412-8222

Panasonic 顧客服務首頁
 365天24小時"快速"與"安心"的受理服務

Panasonic Taiwan (家電)

粉絲團按讚 掌握最新商品訊息及優惠!

CLUB Panasonic 會員俱樂部
 免費加入會員 享專屬好康及免費體驗課程

Panasonic Corporation

網址：panasonic.com.tw

製造商：Panasonic Corporation
 原產地：日本
 進口商：台灣松下銷售股份有限公司
 公司地址：新北市中和區建六路57號
 連絡電話：0800-098800



安全使用須知

請務必遵守

為了杜絕發生危害人身安全與導致財物損失之情況，本章將說明務必遵守的事項。
■本手冊將採用分類說明之方式，說明使用不當時，可能帶來的危害與損害程度。

警告 “可能導致死亡或重傷”

■本手冊使用下列圖示說明希望遵守之內容。

 為禁止內容。

注意 “可能導致輕微傷害或對週遭物品產生損害”

 務必執行之內容。

警告

否則可能發生火災、受傷、爆炸、觸電。

電源插頭及電源線

(否則可能發生火災或觸電)

- 請勿用潮濕的手插拔電源插頭。
- 請勿讓電源插頭或電線破損。例如：損傷、擅自修接、接近高溫、勉強彎曲、扭轉、強拉、放置重物以及捆束。
→若需維修插頭或電線，請聯絡本公司的服務人員。
- 請勿令冰箱背面壓抵到電源插頭。
- 請勿使用受損的電線或插入插座時鬆脫的電源插頭。

- 請定期擦拭電源插頭上的灰塵。
- 單獨使用定額電流 15 A、交流 110 V 的電源插座。
- 請勿使用延長線。
- 確實插入電源插頭，讓電源插頭的電線朝下。
- 拔除電源插頭時，請勿使用拉扯電線的方式，應確實持握電源插頭後再予以拔除。
- 清理時應拔除電源插頭。
- 長時間不使用的時候，務必將電源插頭由插座拔除。
- 如電源線損壞，必須聯絡本公司的服務人員進行更換，避免發生意外。

異常或故障時

請立即停止使用電冰箱，並拔掉電源插頭 (否則可能發生冒煙、起火、觸電)

異常、故障例

- 電源電線、插頭異常發熱
- 電源電線上有嚴重傷痕或變形
- 發出焦味
- 會引起麻麻的觸電感

立即與本公司的服務人員聯絡檢修事宜。

廢棄、處置產品時

- 要廢棄時，請勿自行隨意丟棄。(P. 24) (若放置後冷媒外漏，會有導致起火、爆炸的危險)
- 要丟棄時，請拆下冰箱門磁條，以免幼兒進入玩耍，發生意外。
- 本冰箱使用易燃氣體。Cyclo-Pentane(環戊烷)是本冰箱使用之隔溫絕緣物料。如棄置本冰箱時，須作適當處理。

放置時

- 請勿安裝於會潑到水的地方，像是室外或屋簷下。(火災與觸電的原因)
- 警告：電器外殼或嵌入構造的通氣孔須保持暢通。(有發生冷媒外漏、停滯導致著火的危險)
- 為了防備地震，應採取防止冰箱傾倒的措施。
- 在濕氣高的場所使用時，應進行接地及安裝漏電斷路器。(請聯絡您購買冰箱的經銷商)

萬一發生以下情形的時候

- 嚴禁擅自打開頂面蓋及背面蓋。
- 嚴禁進行拆卸、修理、改造。(否則可能發生觸電、起火、爆炸)
- 如果發生天然氣氣體外洩之情況，切勿碰觸冰箱，請立即開窗通風。
- 由於使用可燃性冷媒，因此當冷卻回路(配管)受損時，請先開窗通風後，再請聯絡本公司的服務人員。
- 遇上地震災害或水災時，在開啟電源之前，請聯絡本公司的服務人員。(否則可能發生觸電、起火、爆炸)

警告

冰箱上面

- 請勿放置物品或有水的容器。(因震動而掉落，有導致受傷、著火的危險) (水溢出會導致電氣零件的絕緣變差，引起火災或觸電的可能) (零部件變形時，可能有觸電的危險)

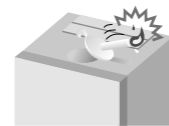

使用時

- 勿向冰箱及冰箱內灑水。
- 警告：不得破壞冷媒迴路。(冰箱背面)
- 切勿放入易燃物品。
- 請勿在冰箱附近使用可燃性噴霧器。
- 請勿置入除臭器等電器製品。(否則可能發生觸電、起火、爆炸)
- 請勿儲存藥品或化學試劑。(無法保存需要嚴格控管溫度的物品)
- 切勿將手指、插針、金屬物等異物，伸入“nanoe™ X”噴出口(蔬果室頂板表面)。(以防觸電或受傷)
●僅 NR-E507 XT-N1、NR-E507 XT-W1
- 請勿將手伸入製冰盒上面的機械部分。
- 製冰沒有停止前，不得卸下製冰盒。
- 請勿吊在冰箱門上或坐在拉出的冰箱門上。(否則可能發生受傷)
- “勿儲存爆炸性物質，如含有可燃性推進氣體的噴霧罐在該電器中。”
- 警告：除了製造商建議的方法外，不得使用機械工具或其他工具來加速除霜的過程。
- 警告：除了製造商所建議的電器外，不得在食物儲藏室內使用其他的電器。(冷媒外漏的話，會發生由於接點火花導致的著火危險)

- 警告：僅限加入飲用水。
- 本電器不預期供生理、感知、心智能力、經驗或知識不足之使用者(包含孩童)使用，除非在對其負有安全責任的人員之監護或指導下安全使用。
- 孩童應受監護，以確保孩童不嘻玩電器。
- 使用多年之電器，應主動聯繫本公司的服務人員進行檢修及保養，以提高商品使用的安全性。

注意

否則可能發生燙傷、受傷及意外等。

儲存食品時

- 請勿對玻璃架施加強力衝擊。(否則可能造成碎裂，受傷)
- 請勿讓食物超出玻璃架。
- 不能確實放入門架底部的東西，請勿放入。(否則可能會因食物掉落而受傷)
- 請勿冷凍瓶裝食品。(瓶中液體凍結後發生膨脹，引起玻璃破裂飛散)
- 請勿用潮濕的手碰觸冷凍中的食物、容器(尤其是金屬製)、鋁盤(P. 11)。(否則會有凍傷的危險)
- 發出異味、變色的食品不要食用。(請勿食用變味或變色的食品。恐會因此而引發疾病)



開、關冰箱門時

- 其他人在使用的時候，請不要開、關箱門。
- 開關時，請勿將手指搭在冷藏室的門的側面。
- 開關時，請勿將手搭在製冰室或新鮮凍結室的門上面。
- 拉出下層抽屜時，應防止夾到腳。(有夾到腳指的危險)
- 請勿用力開、關冰箱門。(否則可能會因食物掉落而受傷)



清理時

- 請勿直接接觸抽屜軌道。
- 請勿將手及腳放入冰箱底面。(否則可能因鐵板邊緣而受傷)
- 請正確地安裝、移除玻璃架。(如果玻璃架落下的話，會有因碰撞和破裂導致受傷的危險)

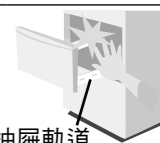

移動及搬運時

- 請利用調整腳將本體確實固定在穩固的水平地面上。(否則可能造成冰箱晃動傾倒)
- 在容易受損的地面上鋪上保護用的布等。
- 搬運時，請使用搬運用把手，由兩人以上搬運。(否則可能因手滑而受傷)



準備

● 本電冰箱為一般家用電冰箱使用設計，請做為一般家用電冰箱使用。

1 冰箱應放置在下列場所

- 應放置在遠離熱氣並避免太陽光直射的位置上。使冷卻效能減弱的情形降低，並防止電力的浪費。
- 應放置在濕氣少、通風良好的位置上。腐蝕及水氣凝結的情形降低。
- 應放置在平坦堅固的地面上。如安置在地毯、榻榻米、氯乙烯製的地板上、可能造成地板變形、變色、所以請先在電冰箱底部放置墊板。
- 請將電冰箱放置在遠離其他裝置的地方。以防止噪音干擾及避免電視與其他裝置的畫面顯示錯誤。
- 應放置在容易清理電源插頭的位置上。請定期清理灰塵。(以免因灰塵堆積導致火災發生)

■ 在第一次使用電冰箱前(P. 15 ~ P. 17)

- 以濕潤的柔軟布巾擦拭後若還有殘留水分，請用乾布擦拭乾淨。
- 沖洗儲水器、淨水過濾器及製冰盒。
- 一開始使用時，可能塑膠會散發氣味。慎重起見，請保持房間通風良好以免氣味充滿房間。氣味會逐漸消失。
- 抽屜軌道和軌道的接觸面塗有潤滑劑，請勿擦拭。

● 可以確保散熱空間的場所。

電冰箱放置在背面靠牆的情況下也沒有問題，但是如果擔心因背面碰觸電源插座出現振動的聲響、牆壁變色、髒汙或者由於濕度較重導致電冰箱背面或牆壁有冷凝水時，請將電冰箱放置在距離牆壁 30 mm 以上的地方。

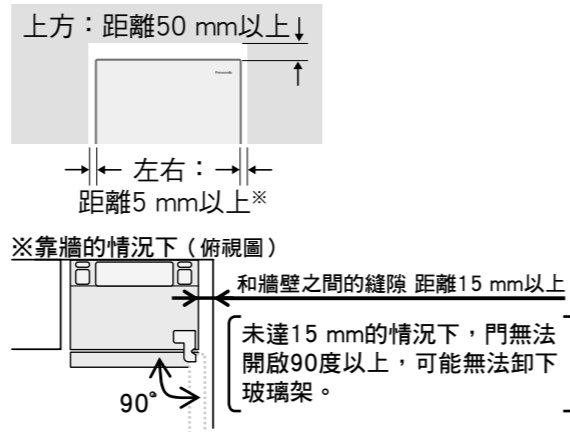

2 固定冰箱

- ① 卸下冰箱腳蓋。將手伸到左、右標有“▼”的記號裏面，向外拉出。
- ② 旋轉調節腳，降到貼於地面並固定。(左右 2 處)
- ③ 重新裝上冰箱腳蓋。

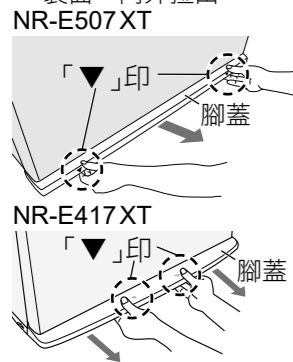

冰箱或箱門發生傾斜時

請參考下圖旋轉調節腳，來進行調整。

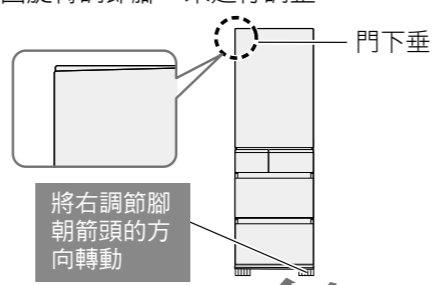

- 根據對食品的負重和板材的適應，4 天~ 5 天後會有產生冰箱門不平行的情況。這時，請再度加以調節。
- 無法通過調節腳調整成平行狀態時，請使用“墊板”(另售部件：P. 24)。

3 將電源插頭插入電源插座

將電源插頭直接插入牆上交流 110 V、15 A 以上的插座中。

- 安裝完成後，可立即將電源插頭插入插座中。
- 當電源開啟時，電冰箱周圍及表面(側面)可能會發熱(在環境溫度 30℃ 時約有 50℃ 至 60℃)，這是正常現象。(P. 20)
- 如果移除電源插頭，請至少等 7 分鐘後再重新插入。(P. 18)

■ 關於接地

為了防止萬一發生觸電事故，建議您進行接地。如下場所請務必接地。

- 地下室及土地房間等濕氣多的場所
- 其它水氣及濕氣多的場所

- 不能連接的地方
- 自來水管(觸電的危險)
 - 瓦斯管(爆炸的危險)
 - 電話線和避雷針的接地(打雷時危險)

■ 接地的方法

請將接地線與專用插座側的接地端子連接。

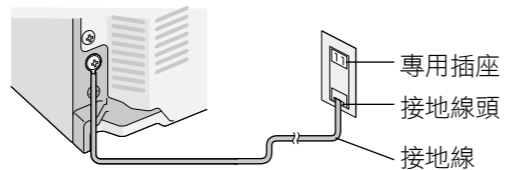

4 冷卻冷藏室

- 需要花 4 小時左右冰箱內才會變冷。
- 夏天等炎熱的時候，有時需要花 24 小時以上才會真正變冷。
- 冰箱內充分冷卻後，才會開始自動製冰。
- 請在冰箱充分變冷後，再使用新鮮凍結功能。

敬請協助

- 請勿在電冰箱頂部放置物品。在上部壓縮機放熱的影響下，會引起發熱。如果散熱不好，製冷量可能會降低。

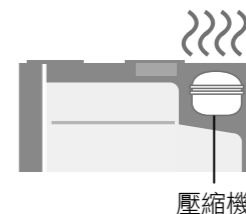

- 在充分冷卻之前。請盡量減少打開冰箱門的次數。熱氣流入會使冷卻速度變慢。

請注意

- 設置之後冰箱未變冷時，壓縮機或風扇會高速旋轉運轉，因此聲音會稍稍變大，但這並非異常。(冰箱內變冷則聲音變小)

使用各項功能

省電訣竅

節省能源的基本就是節約冷氣！

節省能源的基本就是節約冷氣！

勿把過多的食品塞入冰箱內

冷氣流通變差。請在食品之間留出空隙。

盡量減少打開冰箱門的次數

防止經常開關形成冷氣流失的路徑，減少電力的浪費。

熱食品確實冷卻後再放入

否則，會造成冰箱內溫度上升，還會影響到其他食品的鮮度。

勿堵塞冷氣的吹出口！

冷氣不流通後，會造成冰箱內難以冷卻。

確實冷卻下來，需耗費電力。

- 從底部左右與上方(箭頭)處吹出冷空氣。

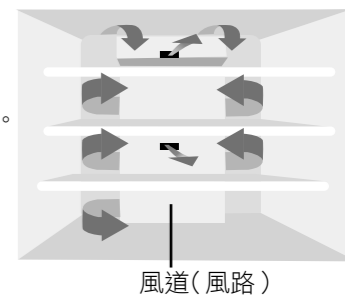

ECONAVI 運轉模式

ECONAVI 燈號在 ECONAVI 運轉模式中會亮著

ECONAVI 運轉模式只有在冷凍室及冷藏室的溫度控制設定在“中”時才會自動開啟。

調查 ECO

冷藏室可偵測儲存量及冰箱內溫度的變化。偵測存取少量食品或批量購買等情況下儲存量的變化。

智慧 ECO

記憶生活模式，預測門開關頻率少的時段。記憶、分析、預測每個星期及每 1 小時的門開關情況。

- 電冰箱在開始使用的前三週內，會記憶您的生活模式，第四週起則開始採用其所記憶之生活方式。因此，ECONAVI 之模式開啟/關閉指示燈可能自第四週起變更。
- ECONAVI 運轉模式在一些使用狀況下可能無法進行。

關於 ECONAVI 運轉的 Q&A...P. 22

- 使用 NR-E507 XT 的操作控制面板、插圖。
- NR-E417 XT 在操作面板上有儲存量感應器。(P. 7)

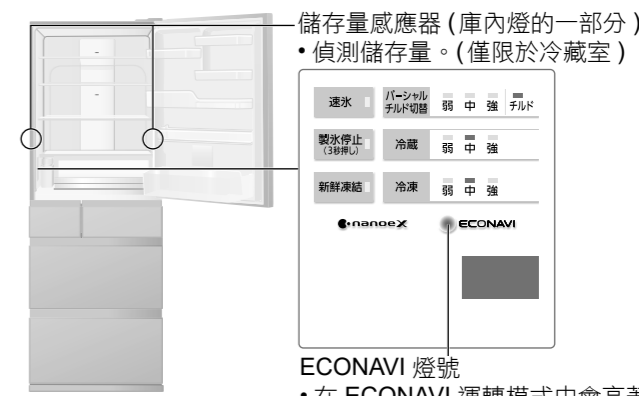

ECONAVI 燈號
● 在 ECONAVI 運轉模式中會亮著。



(僅 NR-E507XT-N1、NR-E507XT-W1)

抑制肉眼看不見的細菌及異味。

nanoe™ X 奈米水離子是空氣中水分離子化的超微細離子。nanoe™ X 是指含有 nanoe™ 10 倍量的羥基自由基的微粒離子。nanoe™ X 與溫度設定無關，會自動切換模式。

請注意

- nanoe™ 的出風口在蔬果室的上側。
- nanoe™ 是由收集空氣中水分而產生，故效果會有變化。
- 瓶罐類或密封食物較多或者蔬菜的儲存量較少時，濕度降低效果也會減弱。
- nanoe™ 在作動時會發出微弱的“滋滋”聲。

試驗機構	松下電器(股)解析中心
測試方式	以 45 公升容器放入附著菌的布進行確認
除菌方法	釋放出“nanoe™”
內容	布上附著 1 種的菌
測試結果	4 小時後達到 99% 以上的除菌效果
報告書編號	第 1V332-170901-F01 號
● 非使用實際空間的實證結果。	

使用各項功能

●如何檢視及操作控制面板 (NR-E507XT-N1、NR-E507XT-W1)

通知顯示 (P. 19)

- 異常發生、demo 模式 (P. 19)

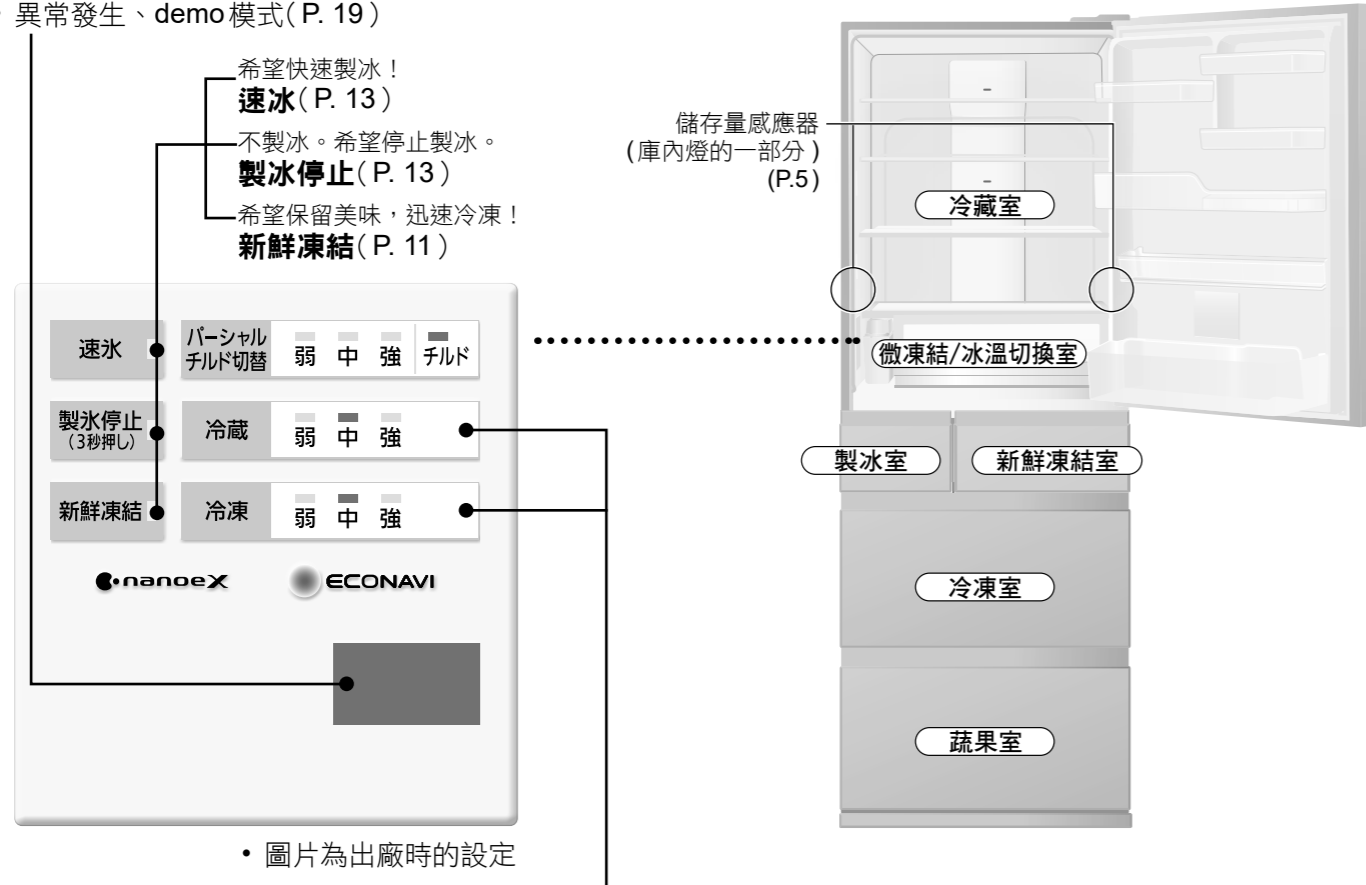

通常，電冰箱的溫度設定在“中”。

如果想要更改溫度狀態，可以調整溫度。

(在 ECONAVI 運轉模式時，如果冷凍室或冷藏室的溫度控制不是設定在“中”，ECONAVI 運轉模式將會停止。重新設定為“中”時，ECONAVI 燈號會閃爍3次，ECONAVI 設定完成。)

- 溫度設定燈號閃爍的情況下，請翻閱 19 頁。

- 請勿使操作面板受到強烈撞擊，或以堅硬的物品敲擊。(面板表面可能會破裂或刮傷)

■ 溫度標準 / 儲藏位置

冷藏室 (P. 8)	約 3 °C ~ 約 6 °C	“馬上要用的食材”	用於暫存日常使用的庫存食材、飲料及馬上要用的食材。
微凍結 / 冰溫切換室 (P. 10)	約 -3 °C ~ 約 -1 °C	“微凍結”	用於保存肉類、魚類等生鮮食品。
	約 0 °C ~ 約 2 °C	“冰溫”	用於保存加工食品和乳製品等食品。
新鮮凍結室 (P. 11)	約 -19 °C ~ 約 -17 °C	“快速冷凍”	在食材還很新鮮的狀態，飯菜還熱騰騰的狀態下直接冷凍。
冷凍室 (P. 14)	約 -20 °C ~ 約 -18 °C	“長期貯藏”	用於儲存冷凍食品或乾貨。
蔬果室 (P. 14)	約 3 °C ~ 約 8 °C	“蔬菜、水果”	以較高的濕度儲存，蔬菜和水果依然能保持鮮度及水分。

- 上表標示的是溫度設定為“中”的冰箱內的溫度標準，不過依使用狀況會有些許變動。

中文標籤的使用方式

與使用說明書同包裝的標籤可貼在顯示日語處的旁邊。

敬請協助

- 請不要將中文標籤貼在日語的上面。
- 請清潔黏貼部分之後，再貼上標籤。如有殘留水分或食物等髒汙時，有時標籤的黏性會變差。

操作控制面板



中文標籤

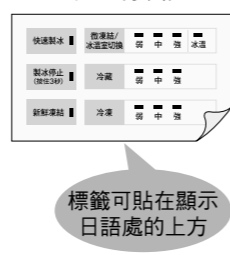

●如何檢視及操作控制面板 (NR-E417XT-N1、NR-E417XT-W1)

通知顯示 (P. 19)

- 異常發生、demo 模式 (P. 19)

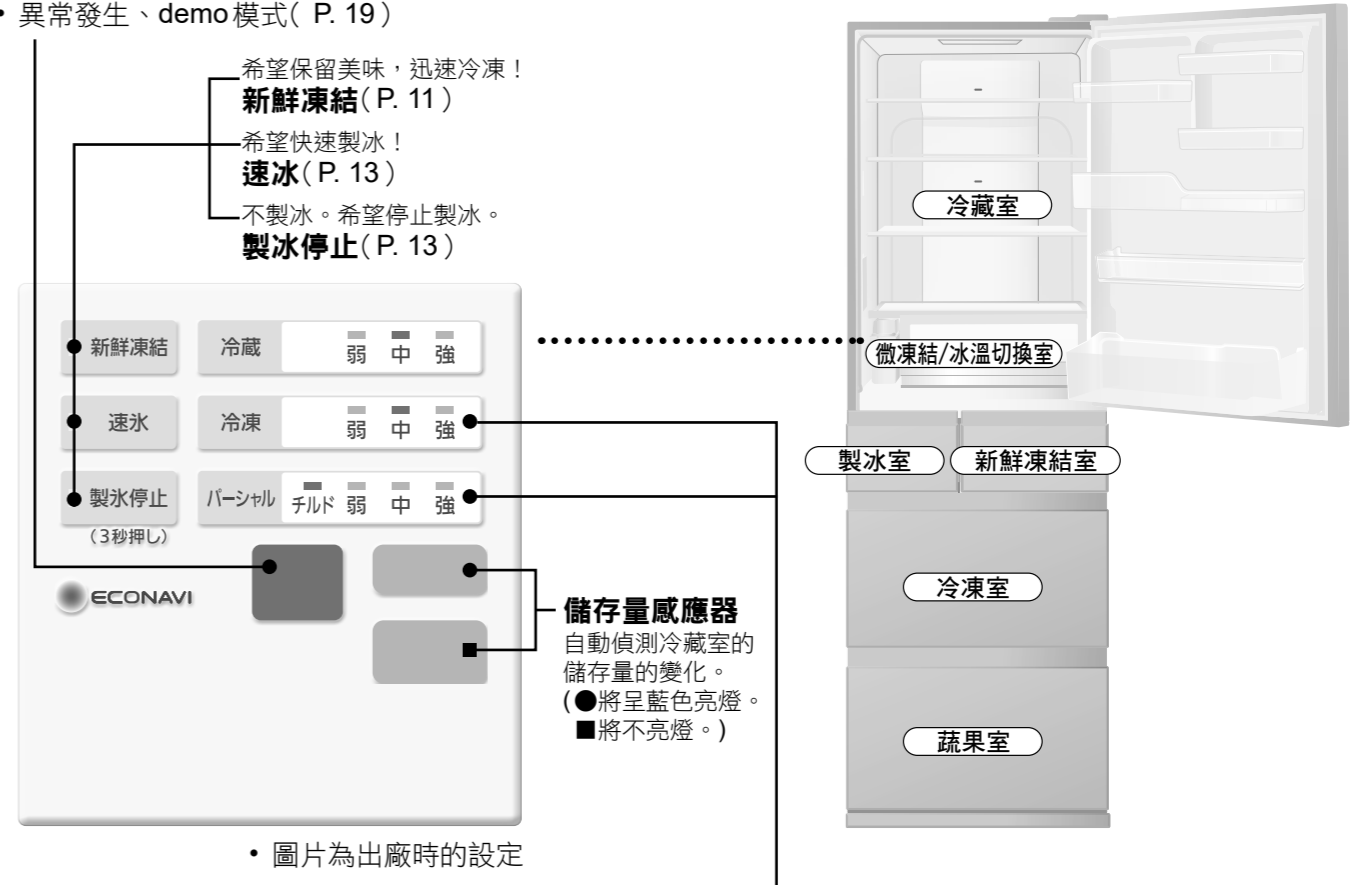

通常，電冰箱的溫度設定在「中」。

如果想要更改溫度狀態，可以調整溫度。

(在 ECONAVI 運轉模式時，如果冷凍室或冷藏室的溫度控制不是設定在“中”，ECONAVI 運轉模式將會停止。重新設定為“中”時，ECONAVI 燈號會閃爍3次，ECONAVI 設定完成。)

- 溫度設定燈號閃爍的情況下，請翻閱 19 頁。

- 請勿使操作面板受到強烈撞擊，或以堅硬的物品敲擊。(面板表面可能會破裂或刮傷)

■ 溫度標準 / 儲藏位置

冷藏室 (P. 9)	約 3 °C ~ 約 6 °C	“馬上要用的食材”	用於暫存日常使用的庫存食材、飲料及馬上要用的食材。
微凍結 / 冰溫切換室 (P. 10)	約 -3 °C ~ 約 -1 °C	“微凍結”	用於保存肉類、魚類等生鮮食品。
	約 0 °C ~ 約 2 °C	“冰溫”	用於保存加工食品和乳製品等食品。
新鮮凍結室 (P. 11)	約 -19 °C ~ 約 -17 °C	“快速冷凍”	在食材還很新鮮的狀態，飯菜還熱騰騰的狀態下直接冷凍。
冷凍室 (P. 14)	約 -20 °C ~ 約 -18 °C	“長期貯藏”	用於儲存冷凍食品或乾貨。
蔬果室 (P. 14)	約 3 °C ~ 約 8 °C	“蔬菜、水果”	以較高的濕度儲存，蔬菜和水果依然能保持鮮度及水分。

- 上表標示的是溫度設定為“中”的冰箱內的溫度標準，不過依使用狀況會有些許變動。

中文標籤的使用方式

與使用說明書同包裝的標籤可貼在顯示日語處的旁邊。

敬請協助

- 請不要將中文標籤貼在日語的上面。
- 請清潔黏貼部分之後，再貼上標籤。如有殘留水分或食物等髒汙時，有時標籤的黏性會變差。

操作控制面板



中文標籤

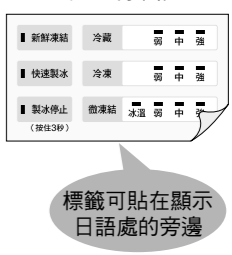

使用各項功能

● 冷藏室 (NR-E507XT-N1、NR-E507XT-W1)

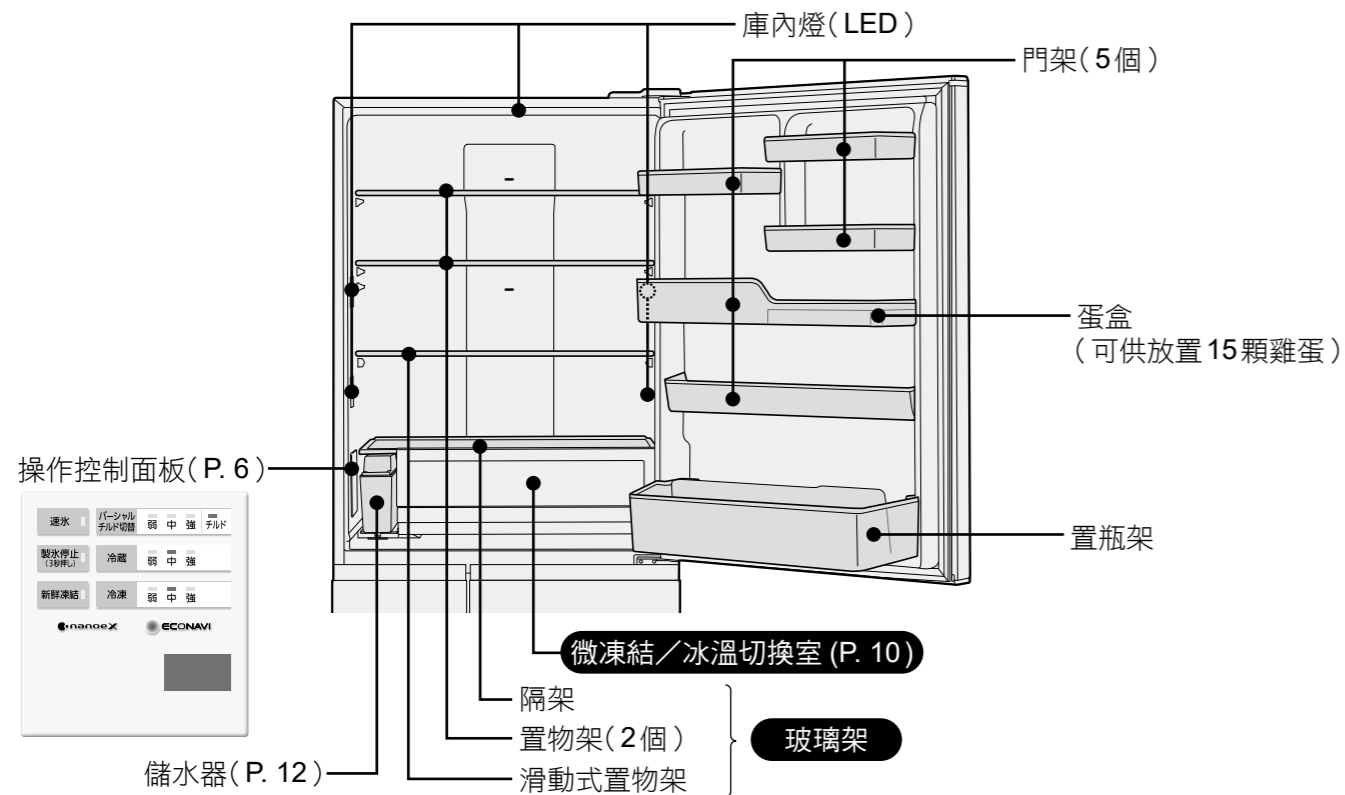

可以改變置物架高度。(僅限於從上面算起第2層)

- ① 提高後底部，向前拉出。
- ② 以相反程序，按自己所需位置插入置物架。

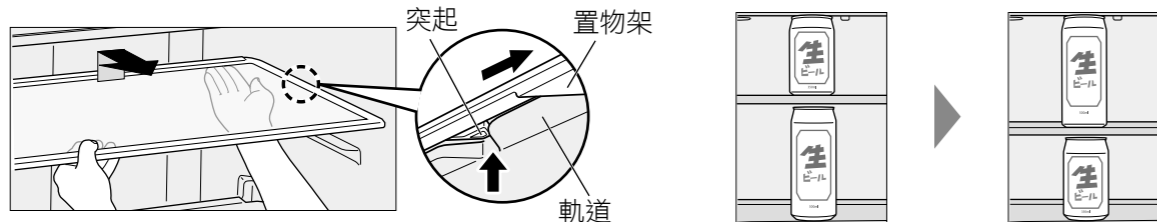

可以將滑動式置物架前半部縮到後半部。(從上面算起第3層)

向內部滑動前半部分，可以放入較高的物品。

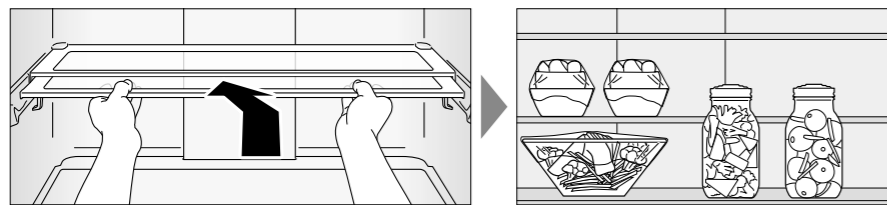

敬請協助

● 請勿將含有大量水成分的食品放置於冷氣吹出口周圍，避免造成過度冷卻或結凍的情形發生。(P.5)

請用密封容器或保鮮膜保存這種食品！

防止冰箱內變色！



● 切開的柑橘等
(→ 塑膠會變色)

防止氣味轉移！



● 蔥類或氣味強烈的東西
(→ 氣味轉移到周圍)

● 冷藏室 (NR-E417XT-N1、NR-E417XT-W1)

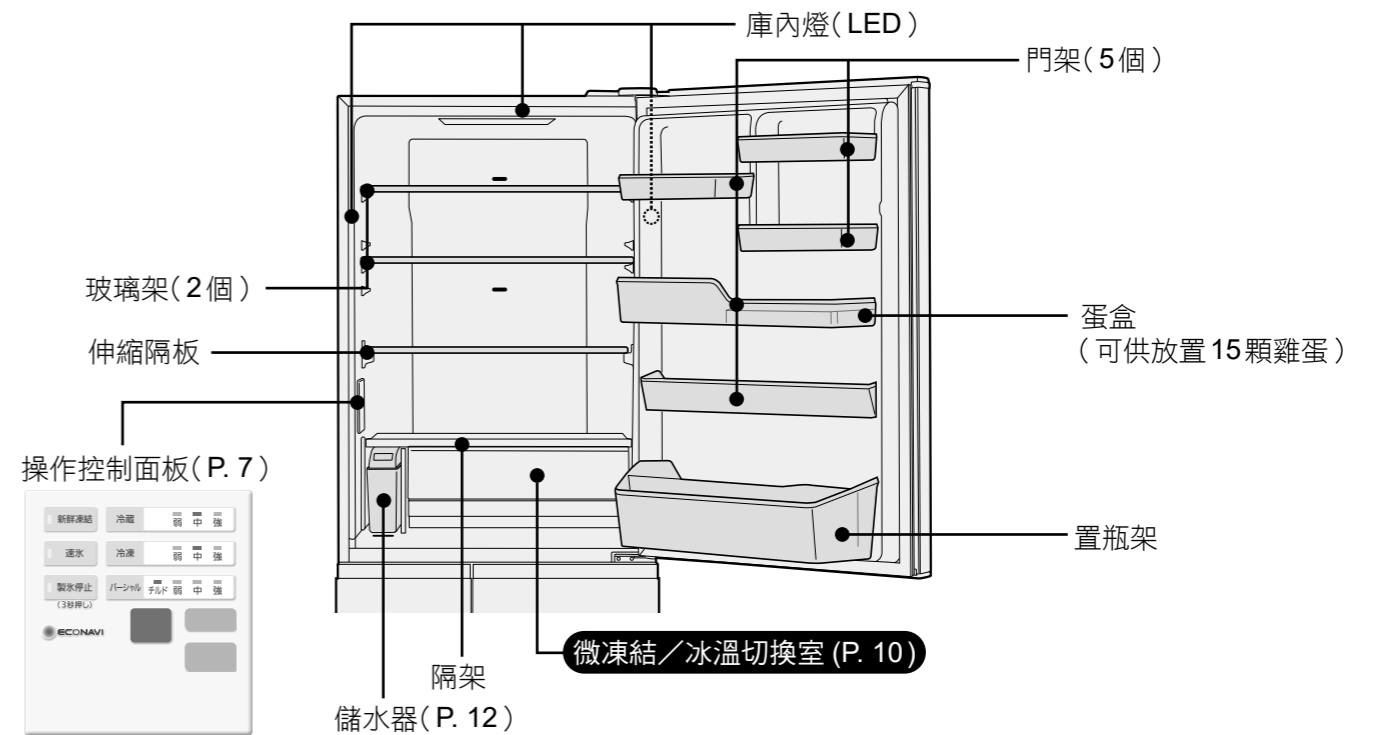

可以改變玻璃架高度。(僅限於從上面算起第2層)

- ① 提高後底部，向前拉出。
- ② 以相反程序，按自己所需位置插入玻璃架。

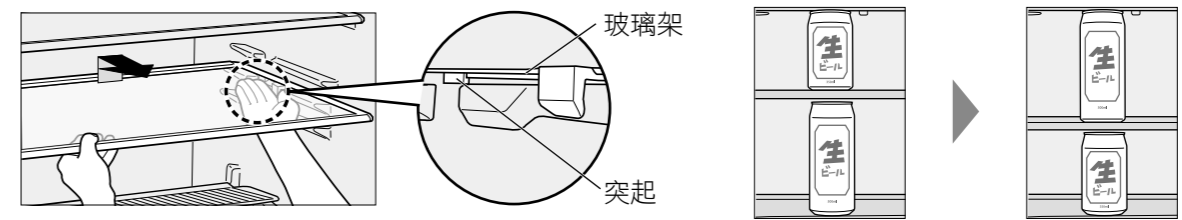

可以將可伸縮隔板前半部縮到後半部。

提起前半部向後推到後半部，可以放入較高的物體。

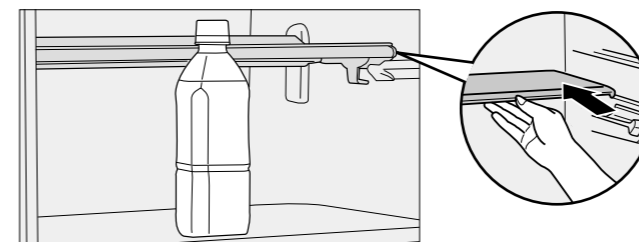

敬請協助

● 請勿將含有大量水成分的食品放置於冷氣吹出口周圍，避免造成過度冷卻或結凍的情形發生。(P.5)

請用密封容器或保鮮膜保存這種食品！

防止冰箱內變色！



● 切開的柑橘等
(→ 塑膠會變成白色)

防止氣味轉移！



● 蔥類或氣味強烈的東西
(→ 氣味轉移到周圍)

使用各項功能

●微凍結／冰溫切換室

購買時，微凍結／冰溫切換室的設定為“チルド”(微)。
將“パーシャル”(微凍結)設定做“弱・中・強”之變更時，系統會自動起動“オート急冷”(快速微凍結)。
請依食物保存目的及種類，用途來切換溫度。

以微凍結保存

■ 想讓食品稍微結凍(微凍結)，保存較久時設定為“弱 中 強”

- 適合保存肉類和魚類等生鮮食品。
 - 比冷藏或冰溫，會使肉類和魚類保存較久。
 - 能夠依食品的量 and 種類，將溫度設定為“弱 中 強”。(P.6 ~ P.7)
- 【食品範例】
- 肉類 • 半調理食品 • 魚類等



切換室燈(LED)
亮水藍色燈

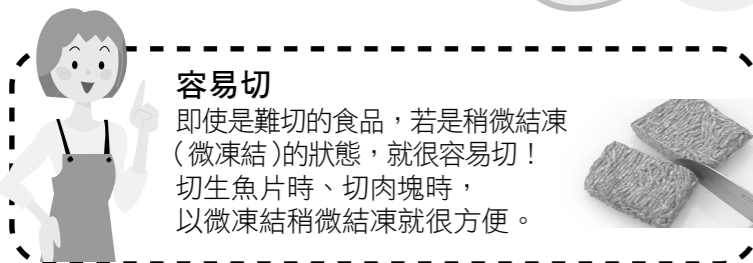
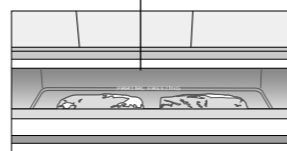

容易切

即使是難切的食品，若是稍微結凍(微凍結)的狀態，就很容易切！
切生魚片時、切肉塊時，
以微凍結稍微結凍就很方便。

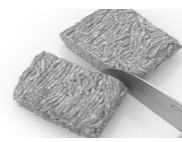

- 過度結凍時……
生魚片和切片肉類等，經常過度結凍。若是將溫度設定為“弱”，就不會變得太硬，取出之後能夠立刻使用。
- 難以微結凍時……
依肉塊大小或較大的魚等食品種類和收納狀態、環境溫度而定，可能難以微結凍，請將溫度設定為“強”使用。

以冰溫保存

■ 不想讓食品結凍時設定為“チルド”(微)

- 適合保存冰溫食品和乳製品。
- 【食品範例】
- 冰溫食品 • 水煮麵
 - 鮮奶油 • 起司等
- 依食品而定，經常部分結凍。
請改變食品擺放的位置，或者將冷藏室的溫度設定為“弱”。



切換室燈(LED)
亮白色燈

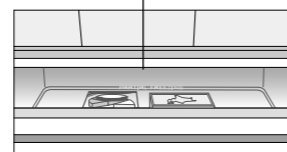

使用“快速微凍結”

■ 將微凍結設定做“弱・中・強”之變更時，系統會自動起動快速微凍結，自動速冷。
速冷中會吹出比平時微凍結更多量的冷氣，縮短微凍結所需的時間。

- 關上冷藏室門之後，便開始自動速冷。
- 依使用狀況，會有延遲速冷開始的情形。
- 依食品種類，包裝狀態，收納量以及運轉狀況，達到微凍結的時間也不同。
- 放在儲存盒裡的食物，請勿超出儲存盒的高度。
- 速冷中機械運轉聲會稍大，消耗較多電力。



建議您可以將食品用保鮮膜或冷凍袋包起來，放置時避免堆疊。

在這樣的情況下可能導致速冷時間縮短，或者速冷無法啟動。

- 存放的食品量少時，或者食品本身溫度低，機器判斷不須速冷時。
- 速冷結束後。(防止食品過冷)
- 除霜時。
- 設定為“新鮮凍結”或“速冰”時。

●新鮮凍結室

新鮮凍結是通過吹出的冷氣及鋁盤使其快速結凍。
(新鮮凍結未運轉時，亦可當作冷凍室使用*)

使用“新鮮凍結”

- 1 用保鮮膜或冷凍袋包住食品，放置於鋁盤上。
- 2 按下“新鮮凍結”鈕，開始新鮮結凍運轉。(燈號亮起)

新鮮凍結

燈號
亮起：運轉中
熄滅：停止中

- 依外氣溫的不同，約2.5小時後，會自動結束。沒有充分結凍的情況下，請再度進行“新鮮凍結”運轉。

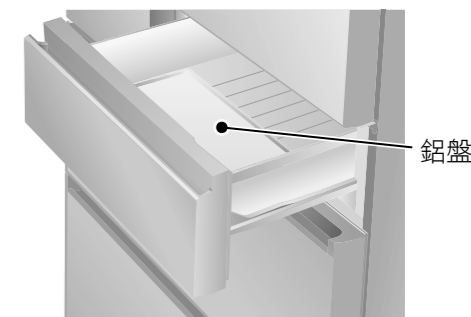

• 使用 NR-E507XT 的操作控制面板、插圖。

- 想在過程中停止新鮮結凍時，請再度按“新鮮凍結”鈕。(燈號熄滅)
- 如果在新鮮凍結運轉下設定快速製冰，新鮮凍結運轉將會停止。
- 如果在除霜時啟動新鮮凍結，結束的時間將會延後，因為新鮮凍結運轉是在除霜結束後才進行的。

敬請協助

※ 欲長時間儲存新鮮的冷凍食品，建議存放於冷凍室中。

- 請勿使用瓶罐類。(否則可能發生龜裂、破裂)
- 請勿放入超過儲存盒高度的食物。(否則將無法確實關閉冰箱門而結霜)
- 請勿在熱食附近放置冷食。(否則可能會溶化)

請注意

- 進行食物凍結時，包裝方式、冷凍數量、以及冰箱門開關的次數皆有可能會造成冷凍不完全。發生此情況時，可再次使用“新鮮凍結”功能。
- 當新鮮凍結運轉時，聲音會稍微變大聲，但這並不代表故障。
- 新鮮凍結運轉時，ECONAVI 將不會運轉。

美味新鮮凍結3大守則…

1. 用保鮮膜確實密封！
 - 充分擠出食物裡的空氣後再包起來。
 - 請以約2 cm厚度的食物來分裝。
 - 例如，如果使用苯乙烯製托盤或密閉容器，會使得溫度傳導效果變差，造成食物難以結凍。
2. 確實密貼於鋁盤！
 - 請讓食物之間留有間隙。(食物與食物之間的存放距離至少須保持5 mm)
 - 讓食物密合於鋁盤，並請勿重疊堆放。
3. 封住熱食！
 - 用保鮮膜封住熱食。
 - 一次可新鮮凍結熱食的份量為2碗飯。



使用各項功能

●製冰室

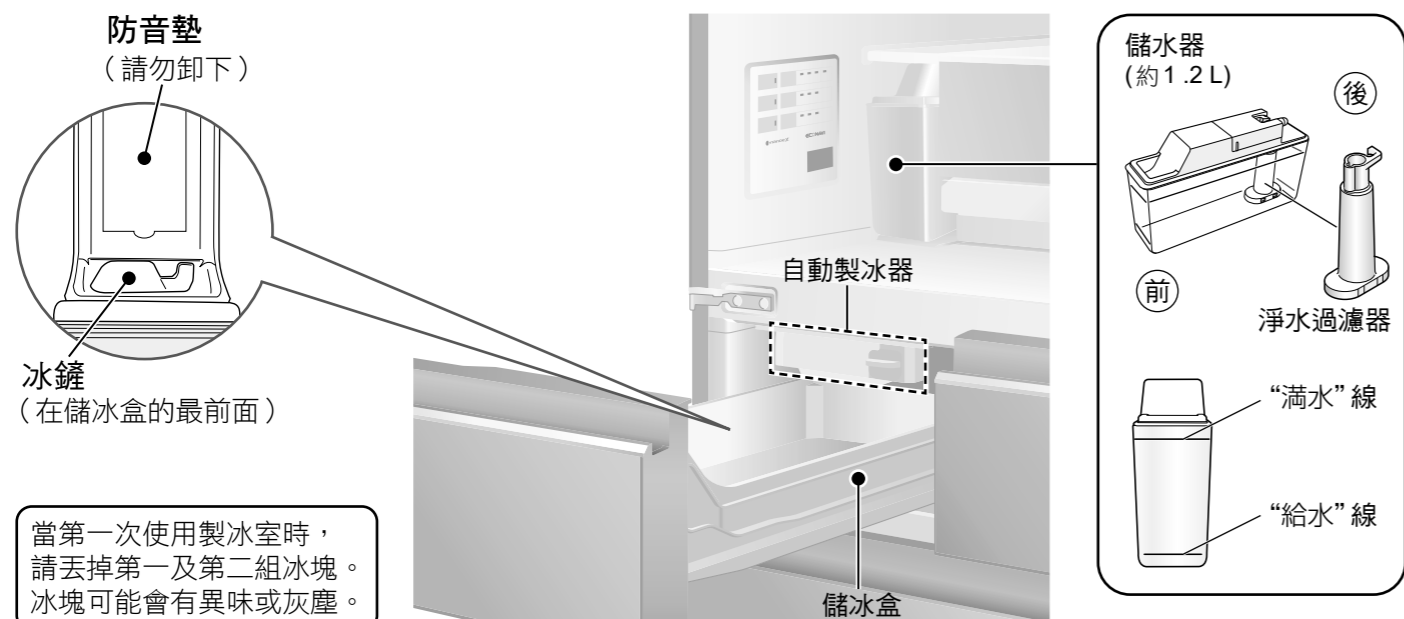

當第一次使用製冰室時，請丟掉第一及第二組冰塊。冰塊可能有異味或灰塵。

●使用 NR-E507XT 的操作控制面板、插圖。(NR-E417XT 儲水器的形狀不同)

為了讓您安心使用製冰室

儘量使用飲用水製冰！

非飲用水易產生雜菌，因此請用水勤洗儲水器及製冰盒。(P. 16 ~ P. 17)

○ 下述水也無妨，但請勤洗儲水器及製冰盒！(P. 16 ~ P. 17)

硬度在 100 mg/L 以下



礦泉水

✗ 請勿將以下飲用水以外之液體倒入儲水器。(可能會導致故障、變形、冰塊黏在一起等情形)



果汁類



運動飲料



碳酸飲料



熱水

敬請協助

- 請勿用力開、關製冰室的門。(冰塊可能會掉落到冷凍室的盒子中)
- 請不要直接在製冰盒中加水製冰。(會導致整塊冰或故障)
- 請勿直接將水放入儲冰盒中製冰。(儲冰盒會破裂)
- 請每星期更換一次儲水器內的水。
- 礦泉水請使用硬度為 100 mg/L 以下的水。有時會出現白色漂浮物(礦物成分)，這對人體無害。
- 製冰室內請勿放入食品等東西。(會有冰的量無法正確檢測、停止製冰的情況)

請注意

●冰滿時自動製冰停止。有下列情況時將會無法正確檢測。

●冰鏟放置在容器中，碰到感應槓桿。

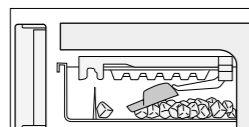

●冰塊堆滿，碰到感應槓桿後，停止製冰。(將冰鏟平)

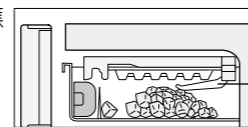

●冰塊感應槓桿。(當被觸碰即停止製冰)

有下列情況時將會延長製冰時間。

- 初次使用時。(由於冰箱內要充分冷卻後才能開始製冰，因此需要花 24 小時以上才能製成冰塊)
- 當冰箱門開、關次數頻繁時。
- 門半開時。
- 當一次放入過多食品時。
- 冬季或冷藏室的周圍溫度較低時，以及夏季炎熱時。
- 有停電情況發生時。
- 清理製冰盒時。(P. 17)

一般製冰：最快約 120 分鐘、速冰：最快約 80 分鐘即可製成冰塊！



製冰

1 取出儲水器

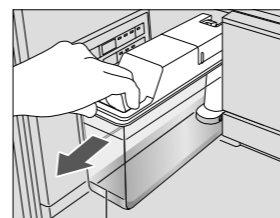

- 當儲水器內的水低於“給水”線時，請補充水。(請每週換 1 次水)

2 放入水

(建議使用飲用水)
將水加入至“滿水”線。

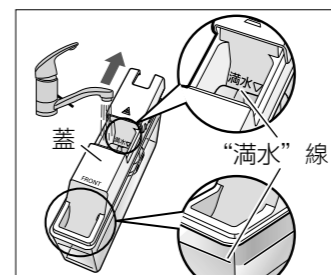

- 僅 NR-E507XT 的蓋子上有“滿水”線。
- 切勿放入過量的水。(若放入過量的水，有可能造成冷藏室內漏水)
- 確實關閉護蓋。(以防漏水)

3 安裝儲水器

(開始製冰)



- 請確實往內推！推至看到線為止
- 請水平拿起儲水器，注意勿前後顛倒，確實推到底。(傾斜會導致水溢出)

使用“速冰”

■如需快速製冰，可使用“速冰”功能。(加快製冰速度，最快可於 80 分鐘內製成)

速冰

燈號
亮起：快速製冰中
熄滅：一般製冰中

- 想在過程中取消“速冰”時，請再度按“速冰”鈕。(燈號熄滅)
- 約 6 小時後，將自動恢復正常製冰。
- 燈號閃爍的情況下，表示正在進行除霜。除霜結束後，會自動開始“速冰”。
- 進行“速冰”功能期間，如設定“新鮮凍結”功能，製冰動作則將取消。
- 快速製冰時，ECONAVI 將不會運轉。
- 在“速冰”運轉中耗電量會比平常多。

停止製冰功能

■不製冰時或清潔製冰盒時，請按“製冰停止”鈕 3 秒。

製冰停止
(3秒押し)

燈號
亮起：製冰停止中
熄滅：自動製冰中

- “嗶”聲響起，燈號從閃爍變成亮起。(燈號閃爍時，請勿打開製冰室的門。無法製冰停止)
- 解除製冰停止時，請再次按“製冰停止”鈕 3 秒。(燈號熄滅)
- 製冰中的冰塊，將於解除製冰停止後落冰。
- 長時間停止製冰的時候，請倒掉殘留於儲水器中的水之後，停止製冰，並進行清理。(P. 16)

使用各項功能

● 冷凍室 ● 蔬果室

冷凍室

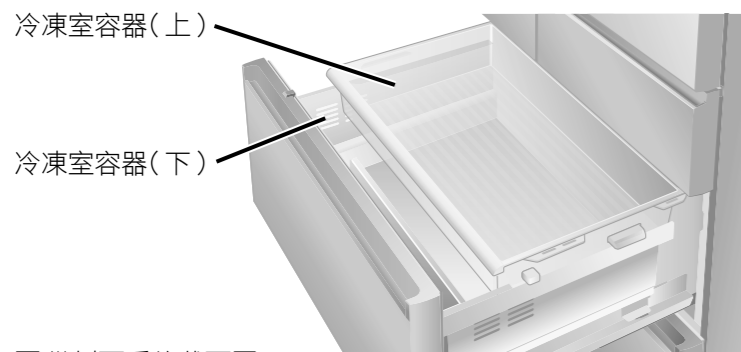

■ 從側面看的截面圖

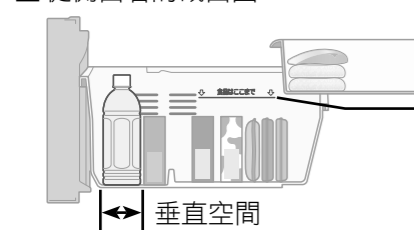

敬請協助

- 便利的垂直儲藏空間。
 - 兩條麵包可以疊在一起。
 - 冷凍用的塑膠瓶*也可以放在這裡。
- * 除飲料製造商指定的冷凍用塑膠瓶，以外的瓶子請勿儲存在這裡(玻璃瓶等)，因為這些瓶子可能會破裂。
- 冷凍室容器(上)只能收納到容器本身的高度為止。
- 冷凍室容器(下)請依照(食品はここまで)的標示位置(容器內有刻度)為標準收納。(否則將無法確實關閉冰箱門而結霜)
- 請不要塞滿垂直空間。

蔬果室

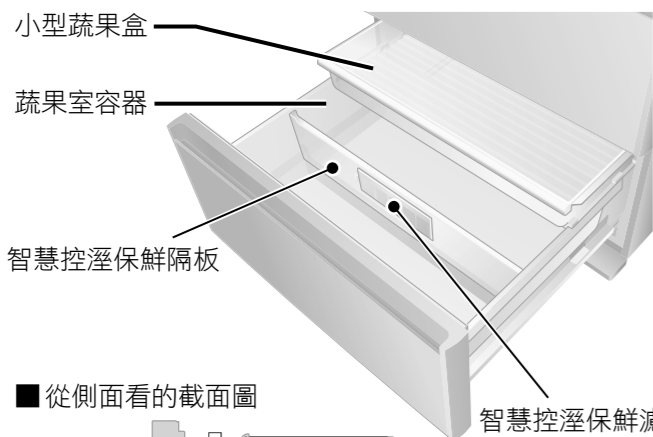

■ 從側面看的截面圖

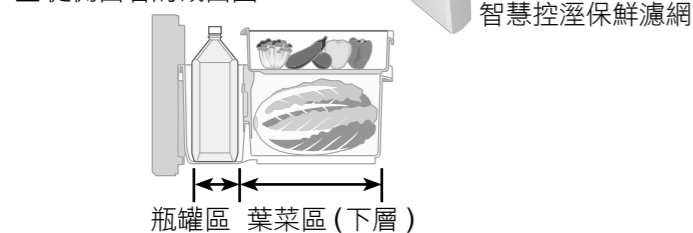

敬請協助

- 由於蔬果室內濕度較高，會出現水滴現象。若積存水及水滴，請擦拭。
- 切過的蔬菜及儲存時間較長食品等，或者蔬菜的收納量較少時，建議以保鮮膜包覆。
- 保存白米時，請密閉後再予以保存。
- 小型蔬果盒和蔬果室容器的葉菜區只能收納到容器本身的高度為止。(否則會因門無法確實關閉而導致結露，或卡到蔬果造成碰傷)。



- 可把蕃茄及青椒等蔬果放進小型蔬果盒。
- 蔬果室的主盒(不包含瓶罐區)，應放置葉類蔬菜，以防止水份流失。

智慧控溼保鮮濾網

出現明顯髒污時

智慧控溼保鮮濾網以卡勾固定於智慧控溼保鮮隔板上，請從智慧控溼保鮮隔板上拆下水洗。

水洗之後，請確實去除水分，完全擦拭殘留水滴之後，再行安裝。難以清除髒污時，請稀釋廚房用洗滌劑(中性)，以毛尖柔軟的牙刷輕輕刷洗之後，再以水洗，仔細沖掉洗滌劑。

敬請協助

- 請勿使用漂白劑，或者用力刷洗。(可能會造成濾網的性能降低)

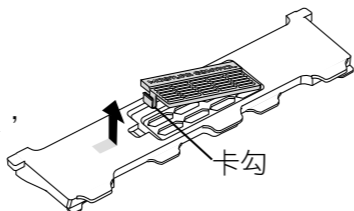

清理方法

在清洗前請確定電源插頭已拔除。

■ 一有污垢，立即清理！

- 冰箱內的污垢，應在被冷氣凍結前擦拭。
- 特別是食用油會使塑膠龜裂，柑橘類會導致塑膠變色。
- 污垢不易擦拭時，請稀釋廚房用洗滌劑(中性)擦拭，最後用水擦拭，並以乾布擦乾。



用溫水擦拭！

■ 能夠拆卸的部分

要經常清洗...

- 儲水器1週清洗1次。置物架、蛋盒、門架等，也要3個月拆卸下來，整個清洗1次。



拆卸下來水洗！

■ 每年1次，隱蔽的部分也加以清理。

- 積存灰塵後會增大耗電量。清除插座和冰箱周圍的空隙中堆積的灰塵。尤其需卸下角蓋並詳加清理。(P.4)



吸除灰塵！

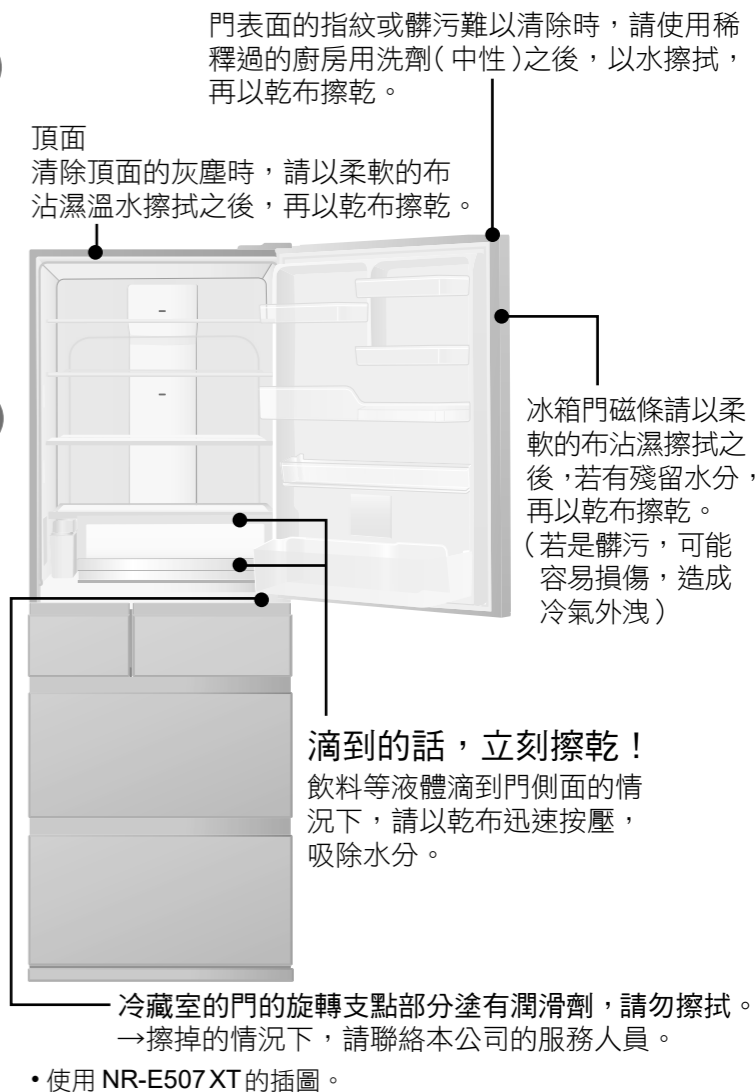

門表面的指紋或髒污難以清除時，請使用稀釋過的廚房用洗劑(中性)之後，以水擦拭，再以乾布擦乾。

頂面
清除頂面的灰塵時，請以柔軟的布沾濕溫水擦拭之後，再以乾布擦乾。

冰箱門磁條請以柔軟的布沾濕擦拭之後，若有殘留水分，再以乾布擦乾。(若是髒污，可能容易損傷，造成冷氣外洩)

滴到的話，立刻擦乾！
飲料等液體滴到門側面的情況下，請以乾布迅速按壓，吸除水分。

冷藏室的門的旋轉支點部分塗有潤滑劑，請勿擦拭。→擦掉的情況下，請聯絡本公司的服務人員。

- 使用 NR-E507XT 的插圖。

敬請協助

- 濕布請用力擰乾。(水分進入縫隙，會造成電氣零件故障)
- 請勿將儲水器及可以清洗的製冰盒等樹脂製的配件放在洗碗乾燥機當中清洗。(否則可能會造成配件變形)
- 切勿使用如下物品。(會損壞表面)



廚房用洗滌劑、
氯漂白劑
(會使塑膠產生龜裂)

鬃刷、
拋光海綿

去污粉、
肥皂粉

揮發油、稀釋劑、
酒精、酸、石油

熱水

門架 每3個月1次

■ 卸下

較小的門架從底部輕輕敲，而較大的門架則左右交互慢慢抬起。(牢牢固定)

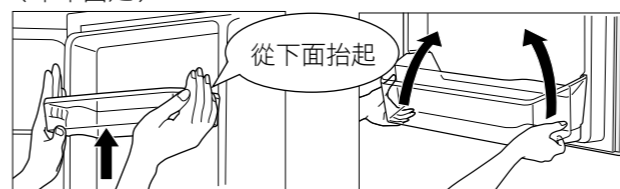

從下面抬起

■ 安裝

請保證 ">PS<" 字樣位於右邊，水平插入並下推來進行裝入。

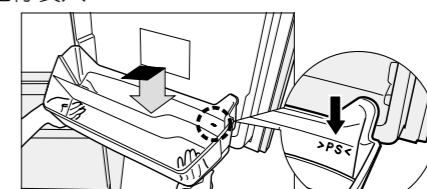

清理方法

• NR-E507 XT 置物架 / 滑動式置物架 每3個月1次

■ 置物架(上層)

卸下裡面的突起後拉出。

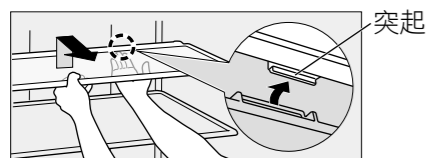

突起

■ 置物架(下層)

① 拖高底部，拉出置物架。

② 將置物架的突起從軌道拆下，傾斜拉出置物架。

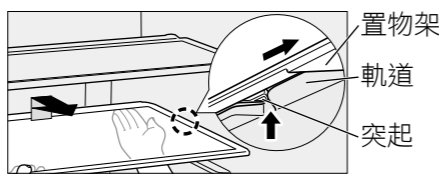

置物架

軌道

突起

<安裝>

放低置物架前部，沿著軌道推入。

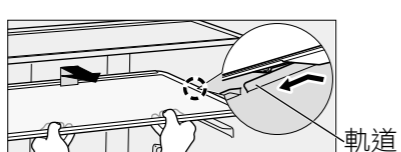

軌道

敬請協助

- 隔架(P. 8)嚴禁拆下。若需進行清潔時，不須拆卸，直接以柔軟的布擦拭即可。
- 置物架和滑動式置物架都是玻璃製的，使用時請小心注意，不要讓它落下造成破裂或人身傷害。
- 放入置物架時，請將突起向下端拿著以確實地安裝。

■ 滑動式置物架

提起前半部向後推到後半部，2個隔板堆疊起來拖高。

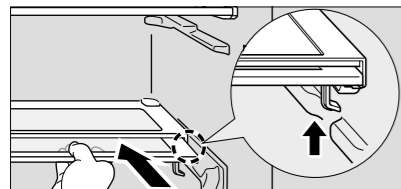

<安裝>

將2個隔架疊放並置於內部，將前架滑動至眼前。

• NR-E417 XT 玻璃架 / 伸縮隔板 每3個月1次

● 由於玻璃架很重，因此使用玻璃架時請小心注意，不要讓它落下造成破裂或人身傷害。

■ 玻璃架(上層)

卸下裡面的突起後拉出。

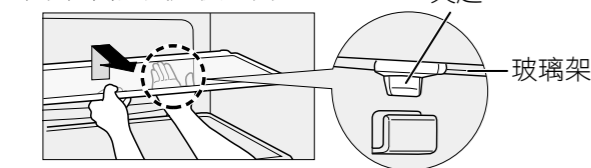

突起

玻璃架

■ 伸縮隔板

提起前半部向後推到後半部，拖高伸縮隔板。

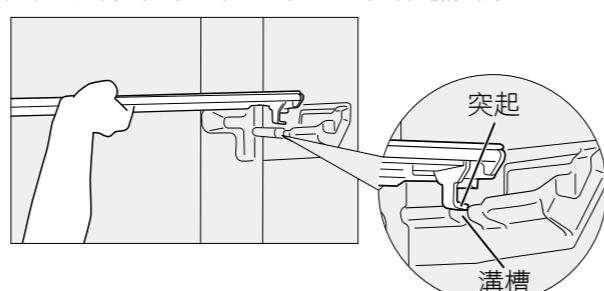

突起

溝槽

■ 玻璃架(下層)

拖高底部，拉出玻璃架。

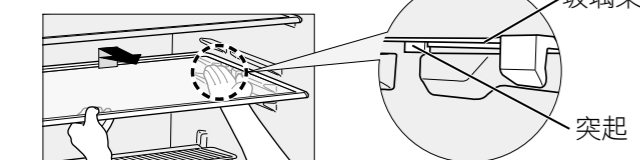

玻璃架

突起

■ 隔架(P. 9)

不能拆卸。用溫水擦拭。

(於伸縮隔板的左右後方)

儲水器、淨水過濾器 每星期1次

① 拆下蓋子，用清水清洗儲水器。

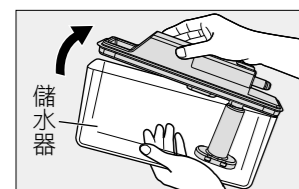

⑤ 安裝膠墊及淨水過濾器。

② 一邊迴轉淨水過濾器，一邊卸下並拉出淨水過濾器的卡勾。

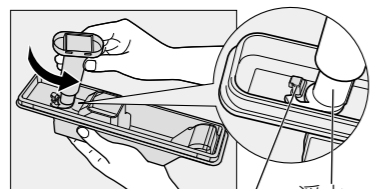

淨水過濾器

卡勾

③ 輕輕清洗淨水過濾器。



④ 從蓋子的內側邊緣卸下膠墊，用清水清洗。

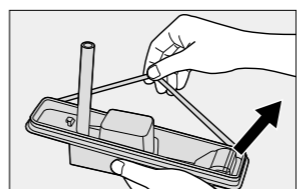

• 使用 NR-E507 XT 的插圖。

敬請協助

- 淨水過濾器以約3年為標準進行更換。(另售部件：P. 24)
- 若淨水過濾器中堵塞有水垢，則可能無法製冰。

可以清洗的製冰盒(製冰室內) 每年1次~2次

■ 卸下，用水清洗

① 按“製冰停止”鈕3秒，停止製冰。(燈號亮起 P. 13)

② 解除位於製冰室內側旋扭的鎖。

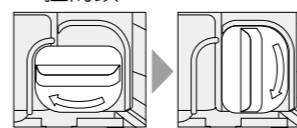

③ 將把手往前拉，取出製冰盒。

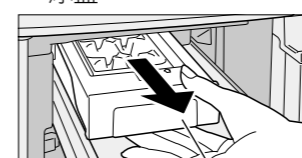

製冰盒

④ 請用水輕輕地沖洗。

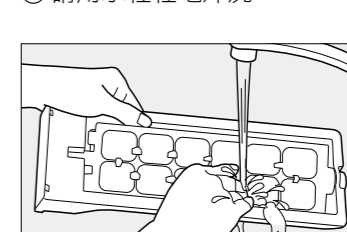

請勿用海綿清洗製冰盒。(若製冰盒受損，則會導致冰不分離，發生故障)

■ 安裝

① 向內推到底直到發出“喀噠”聲。

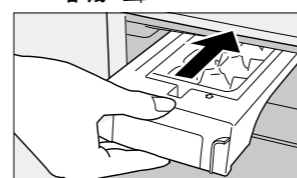

② 鎖上旋扭。

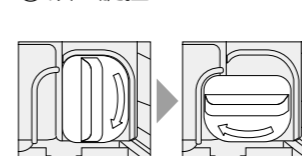

若是無法鎖上，可能不會製冰。

③ 按“製冰停止”鈕3秒，解除停止製冰。(燈號熄滅 P. 13)

敬請協助

- 不解除“製冰停止”則無法製冰。
- 清理後，請不要直接往製冰盒中倒水後安裝。(會導致整塊冰或故障)

抽屜(製冰室、新鮮凍結室、冷凍室、蔬果室) 每3個月1次

■ 傾斜向上取出

將冰箱門完全拉出後，拖高前面的部分，傾斜取出。

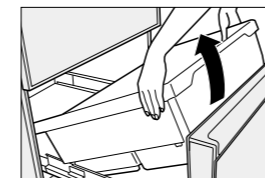

敬請協助

- 冰箱抽屜軌道與本體軌道接觸面塗上了符合食品衛生法要求的潤滑劑，清理時請勿擦掉潤滑劑。→已擦去時，請聯絡本公司的服務人員。
- 拆除冷凍室容器或自蔬果室拆下蔬果室容器或小型蔬果盒後，重新放入冰箱內時，須確認位於容器或盒底部之“手前(FRONT)”字樣位於前面。
- 清理鋁盤時等情況下，請勿用濕手拿。(否則可能會造成凍傷)
- 以水清洗後，須確認已完全乾燥，無任何水滴殘留，才可重新裝入。

■ 可卸除鋁盤

安裝時，裝配於突起的前側。

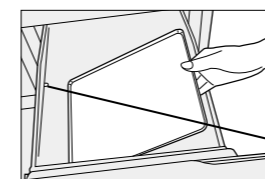

突起

儲存盒(微凍結/冰溫切換室) 每3個月1次

■ 卸下

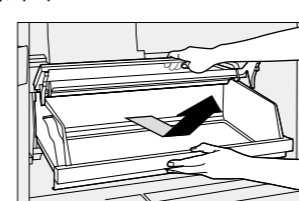

將儲存盒拉出到底，抬起儲存盒上方的門，然後將儲存盒往自己的方向斜斜地抬起取出。

■ 安裝

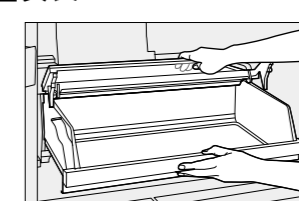

保持將儲存盒的門抬起的狀態，將儲存盒深處稍微抬起並沿著庫內的軌道安置。

敬請協助

- 請先將置瓶架取下再拿出儲存盒。(否則可能會造成置瓶架損壞)
- 儲存盒與門的接觸面塗有潤滑劑，清理時請勿擦掉潤滑劑。→若已擦去，請聯絡本公司的服務人員。(潤滑劑符合食品衛生法規定)

遇到如下情況時

遇到如下情況時	請採取相應的措施
停電時	<ul style="list-style-type: none"> ●請減少開、關冰箱門的次數，並避免保存新的食品。 ●“新鮮凍結”及“速冰”停止。待恢復電力後重新設定並使用。
拔除電源插頭後	<ul style="list-style-type: none"> ●請至少等待 7 分鐘再插上電源插頭。 (如果立刻插上，壓縮機會超載，這可能會導致故障)
當冰箱內燈不亮或護蓋破裂	<ul style="list-style-type: none"> ●請洽本公司的服務人員進行更換。
長期不使用冰箱時	<ul style="list-style-type: none"> ●取出冰箱內所有可卸下的部分，進行清理。 <ol style="list-style-type: none"> ① 拔除電源插頭。 ② 清理冰箱內部及製冰機。(P. 15 ~ P. 17) ③ 打開冰箱門，乾燥 2 ~ 3 天。 (當乾燥不完全時，冰箱可能會有發霉情形出現或散發異味)
長期放置後，再次使用的時候	<ul style="list-style-type: none"> ●使用前請聯絡本公司服務站請服務人員進行電冰箱檢查。 ●請先進行庫內清潔(P. 15 ~ P. 17)，再進行插電及放入食品(P. 4)。
長期不使用自動製冰機時 →再度使用的時候，取消“製冰停止”(P. 13)	<ul style="list-style-type: none"> ●清除製冰過程中殘存的冰塊及水，停止製冰，進行清理。 <ol style="list-style-type: none"> ① 倒掉儲水器的水。 ② 按“製冰停止”鈕 3 秒，停止製冰。 (燈號亮起 P. 13) ③ 將積存在製冰盒和儲冰盒的冰倒掉。 ④ 以水清洗儲冰盒、冰鏟、儲水器以及製冰盒，擦去水分之後放回原處。 • 儲水器內的淨水過濾網，因為含有水份，請充份讓它乾燥。
向前或向後移動電冰箱	<ol style="list-style-type: none"> ① 拔除電源插頭。 ② 卸下腳蓋，再升高調整腳。(P. 4) ③ 以向前或向後的方向移動電冰箱。 (用力移動電冰箱或以非向前、後的方向移動電冰箱，可能會使地板受損，所以請在地板上放置墊板之類的東西) ④ 移動後請以專用工具調整調整腳確實固定，將冰箱腳蓋蓋回。
搬家、移動或搬運時	<ul style="list-style-type: none"> ●請勿橫著搬運冰箱。(故障原因) ●取出冰箱內所有可卸下的部分，清除製冰過程中殘存的冰塊及水，然後由兩人以上進行搬運。 <ol style="list-style-type: none"> ① 取出食品，倒掉儲水器的水。 ② 停止製冰功能。(P. 13) ③ 保養製冰盒。(P. 17) ④ 拔除電源插頭。 ⑤ 卸下腳蓋，升高調節腳。(P. 4) (搬運時，請在卸除腳蓋的狀態下搬運) ⑥ 排水口的下面放置容器。 因為會有水灑出的情形，容器的下方和周圍請鋪上抹布等物品。 ⑦ 向後方傾斜，從冰箱背面下部的排水口放水。 (為防止漏水，慢慢讓冰箱往後傾斜) ⑧ 因為蒸發皿會有水殘留的情形，抬出來的時候，請在通路鋪上保護墊布等物品。

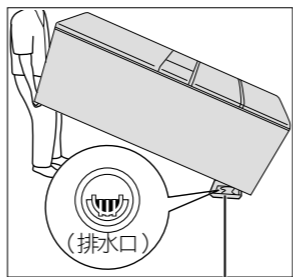
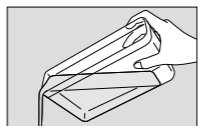

放置容器和抹布等
(因為會有水溢出的情況)

請注意

- 如果在冰箱內部的冷卻器(由外部看不見)，殘留未溶化的霜，移動、搬運時會有灑出地板的情況。
(從拔除電源插頭，到冷卻器的霜完全溶化為止，約需 15 小時)

發生這種聲音或出現這種顯示時

警告音響 2 次，庫內燈(LED)閃爍，“U”和“10”輪流顯示於通知顯示區。 	冷藏室、製冰室，或者冷凍室的門開著。	關閉打開的門。
“通知”顯示部份，H 和數字交替顯示。 (例)	有可能發生異常。	請與您購買的銷售店聯繫瞭解顯示內容。
如果約 30 秒內都沒進行任何操作，dd 可能會顯示在通知顯示區。 	變成 demo 模式。 • 冷卻運轉停止。 • 電冰箱內的燈閃爍。 (亮燈 5 秒鐘) (熄滅 1 秒鐘)	取消 demo 模式。 ① 打開冷藏室、冷凍室、製冰室門。 ② 按操作控制面板的 冷凍 按鈕至少 10 秒。 (在 dd 顯示及嗶聲後，表示此模式已取消) ③ 關閉冷藏室、冷凍室、製冰室門。

	警告音	庫內燈(LED)
1分鐘後	警告音	閃爍 1 次
3分鐘後	警告音響 2 次	閃爍 2 次
5分鐘後	連續的警告音	閃爍 3 次
5分鐘以上	連續的警告音	每隔 2 分鐘閃爍 3 次

根據個人喜好進行調節

溫度微調的方法

比“弱”“中”“強”更細微地設定冷藏室、冷凍室的溫度，能夠進行 9 段設定。
(溫度微調時，ECONAVI 將不會運轉)

冷藏室設定

設定步驟

- ① 將冷藏室的溫度設定為“弱”。
- ② 持續按 **冷藏** 10 秒以上。
(“嗶”聲響起，“中”燈號亮起，但 10 秒後“弱”燈號會亮起[1 段])
- ③ 按 **冷藏**，選擇喜好的段階。
(每按 1 次 **冷藏**，就會增強 1 段)

於 9 段時(亮“強”燈)按 **冷藏**，會回到 1 段(亮“弱”燈)。

取消步驟

- ① 將冷藏室的溫度設定為“弱”。
- ② 持續按 **冷藏** 10 秒以上。
(“嗶”聲響起，“弱”燈號亮起，“中”燈號閃爍)
- ③ 完成解除溫度微調。
請設定為平常使用的溫度。

冷凍室設定

請按照上述①~③的操作步驟，不要按 **冷藏**，改按 **冷凍**，進行相同的操作。

●通知顯示區沒有顯示時，才能進行設定。(P. 6 ~ P. 7、P. 19)

設定	段階	溫度設定
強	9	弱 中 強
	8	弱 中 強
	7	弱 中 強
	6	弱 中 強
	5	弱 中 強
中	4	弱 中 強
	3	弱 中 強
	2	弱 中 強
	1	弱 中 強

設定為“中”時，ECONAVI 亦不會運轉

亮燈 閃爍 熄滅

故障處理

首先，檢查下列情況後仍然有異常時，請立即聯絡您購買冰箱的經銷商。

以下的聲音是正常的。

從電冰箱內部發出

- “啪嗒”聲音
因溫度變化，部份零件因冷縮熱脹而發出的聲音。
- “嗡嗡”聲音
風扇運轉的聲音。
- “咻咻咻咻”
這是因壓縮機的旋轉速度，導致門架上瓶裝食品等共振所發出的聲音。

從後方的上部發出

- “喀嗒喀嗒、喀嗒”聲音
電氣零件和壓縮機運轉時發出的聲音。
- “嗡嗡”“鏘”聲音
壓縮機運轉時的聲音。
因配合不同溫度進行高速運轉，聲音會時高時低。

從製冰室及儲水器中發出

- “呼呼”、“咯咯”及“撲撲”聲音
當自動製冰器釋出冰塊和有供水時發出的聲音。即使儲水器內沒有水，大約每2小時還是會發出這些聲音。

從後方

- “咕咚咕咚”“咻咻”
“滴嗒滴嗒”“咯噠咯噠”
“咻咻咻咻”
冷媒(氣體)流動的聲音。

當冷凍室的門開著

- “嘶嘶”聲音
在除霜中，加熱器使水分蒸發時發出的聲音。
- “喀噠”“轟隆”
這是由抽屜拉桿產生的動作聲音。

已打開蔬果室門時

- “喀噠”“轟隆”
這是由抽屜拉桿產生的動作聲音。

• 使用 NR-E507XT 的插圖。

遇到如下情況時

請採取相應的措施・是這樣的理由

製冰

不製冰

- 由於冰箱內要充分冷卻後才能開始製冰，因此需要時間。
(有時需要24小時以上)
- 是否將製冰功能設為“製冰停止”？(P. 13)
- 儲水器(P. 13)製冰盒(P. 17)是否正確安裝？請確實地將儲水器推入至內側，將製冰盒推入，直到發出“喀嗒”聲。(P. 17)
- 在製冰室中是否有食物或其他物品？
- 是否頻繁抽出、插入製冰盒？
- 要確認製冰機是否在運作，請按“製冰停止”鈕10秒以上。
若供水槽內的水減少，就代表在運作。
(如果水灑到儲存盒中，請擦拭乾淨)

冰塊裡部不凍結

- 冷凍室的溫度調節是否設定成“弱”？
→將冷凍室的溫度調節設定成“中”或“強”。(P. 6 ~ P. 7)

冰塊形狀不正常

- 呈突起物狀 → 這是由於製冰盒的水路部分凍結引起的。
- 變圓或黏在一起 → 是否長期處於貯冰的狀態？
(冰塊會因昇華現象變圓或黏在一起)
- 較小 → 儲水器無水時，有時會形成小冰塊。

味道

冰塊有異味

- 是否每週1次清理儲水器或淨水過濾器？(P. 16)
- 清理時是否使用了洗滌劑、漂白劑等？(P. 15 ~ P. 17)
- 淨水過濾器是否變舊？(P. 16)
- 冰箱內是否放入了氣味強烈的食品，味道轉移到冰塊？

冰箱內有異味

- 是否未密封就放入了氣味強烈的食品？
- 有時異味會附着在冰箱內。
→ 請用沾濕、柔軟的布擦拭冰箱內部。

完全不冷卻

- 是否有操作面板的 **dd** 顯示？(P. 19)
- 電源插頭是否被拔除？斷路器(保險絲開關)是否關閉？
- 有沒有停電呢？

電冰箱不夠冷

- 溫度控制是否設定在“弱”？→ 設定為“中”。(P. 6 ~ P. 7)
- 冷空氣出口是否被食物或物體擋住了？(P. 5)
- 電冰箱是否直接受到陽光照射，或附近有加熱機器？(P. 4)
- 電冰箱周圍是否有足夠的空間？(P. 4)
- 是否放入熱的物品、經常開關冰箱門，或是儲存過多的食物？

冷卻

結霜及水分凝結

- (冷凍室/冷藏室)
- 濕度高時、長時間開門時、開、關冰箱門次數多時，會出現這種情況。
- (冰箱外側)
- 濕度高時，連續使用“新鮮凍結”或“速冰”冷凍後，有時將會造成附着。
→ 請使用乾布擦拭。

食品結凍

- 溫度調節是否設定成“強”？
→ 將溫度調節設定成“中”。(P. 6 ~ P. 7)
- 周圍溫度是否在5℃以下？
→ 將溫度調節設定成“弱”。(P. 6 ~ P. 7)
- 是否將水分多的食物，放在冰箱內的冷氣吹出部(P. 5)或冰溫室？

食品退冰融解

- 新鮮凍結食品的長期保存或乳脂肪成分多的冰淇淋請放置於冷凍室保存。
- 請勿在熟食附近放置冷食。

無法結凍或未完全結凍

- 進行食物凍結時，包裝方式、冷凍數量、以及冰箱門開關的次數皆有可能會造成冷凍不完全。
→ 可再次使用“新鮮凍結”功能。(P. 11)

機器不運轉

- 若在除霜中使用“新鮮凍結”功能，時間會進行計時，但是風扇停止而無法讓食品充分冷卻。
請於除霜結束後，再度設定使用“新鮮凍結”功能。(P. 11)

運轉途中停止

- 如果在新鮮凍結運轉下設定快速製冰，新鮮凍結運轉將會停止。(P. 13)

遇到如下情況時

請採取相應的措施・是這樣的理由

音

“喀嗒喀嗒” “咕啾咕啾”

- 地板是否結實且呈水平？(P. 4)
- 是否將調節腳降至地面，固定冰箱以使其不晃動？(P. 4)
- 冰箱的左右側面或背面是否未碰到牆或家具等？(P. 4)
- 冰箱的電源線是否未碰到牆或家具等？

有噪音

- 設置之後冰箱未變冷時、門開關較多時、周圍溫度較高時、新鮮凍結運轉時等情況下，為降低或保持冰箱內溫度，壓縮機或風扇會高速旋轉運轉，因此聲音會稍稍變大，但這並非異常。
→ 冰箱內變冷則聲音變小。

持續有聲音出現

- 因為變頻器控制壓縮機的迴轉速度，正常是幾乎不會停止。

剛關冰箱門後 再打開時感覺 沉重，發出 吱吱、喀嗒聲音

- 這是因為進入冰箱內的空氣急速冷卻，壓力暫時比冰箱外低，感覺到被拉向內側。
- 用力關閉冰箱門時，或地面不穩定時，冰箱可能會搖晃，並發出咯嗒咯嗒的聲音。請鋪上調整板等，防止冰箱發生搖晃。(P. 4)

熱

冰箱上面部分發熱

- 因為機械室放熱。(P. 5)

表面(側面)發熱

- 左、右側面可能會變熱，以散發電冰箱系統運轉時所產生的熱量。
在安裝後或夏天時，溫度可能會達到50℃至60℃(當環境溫度為30℃時)，這是正常現象。

顯示

操作控制面板的溫度 設定燈號在閃爍

- 是否微調了冷藏室、冷凍室的溫度？(P. 19)

ECONAVI Q&A

Q 問題

何時進行 ECONAVI 運轉？

● 冰箱內溫度的變化、門開關次數、冷藏室儲存量的變化，自動進行 ECONAVI 運轉。
(ECONAVI 運轉時，ECONAVI 燈亮燈)

ECONAVI 燈不亮燈 (不進行 ECONAVI 運轉)

● 只有在溫度設定為冷凍室“中”/冷藏室“中”時，才會自動進行 ECONAVI 運轉。
● 溫度微調時，ECONAVI 將不會運轉。(P. 19)
● 新鮮凍結運轉時、快速製冰時 ECONAVI 將不會運轉。
● 在通知顯示區中，出現 U 顯示或 H 顯示時，ECONAVI 將不會運轉。
● 在冰箱充分變冷之前，ECONAVI 將不會運轉。
● 無法強制使 ECONAVI 運轉動作。
● 直接儲存熱食或門開關次數較多的情況下時，ECONAVI 可能不會運轉。
● 通過學習功能，在門開關次數較多的時段，可能會為了冷卻冰箱內而自動解除 ECONAVI 運轉。
● 如果發生停電，這之前的學習資料將會遺失。
ECONAVI 運轉將難以進行，直到再次學習了資料。

ECONAVI 燈不熄滅

● 即使在 ECONAVI 運轉時開關門，也可能會依冰箱內的溫度或冷藏室儲存量變化的不同，而繼續 ECONAVI 運轉，但冷卻效能會被維持。

雖然未開關門，但 ECONAVI 燈熄滅

● ECONAVI 運轉時啟動除霜(自動)等情況下，在其後需要進行平常的冷卻運轉，可能會中斷 ECONAVI 運轉。
● 通過學習功能，可能會返回平常的冷卻運轉。

放入大量食品，但 ECONAVI 燈不熄滅

● 儲存量感應器(P. 5)只對冷藏室工作。
當食品儲存於非冷藏室的冰箱內時，不會對其進行偵測。
● 冰箱內塞滿食品時，可能難以偵測儲存量的變化，且燈不熄滅。
(尤其是在上層玻璃架上儲存大量食品時)
● 由於保存在冰箱內的食品，儲存量感應器(P. 5)被遮住，可能難以偵測儲存量的變化，且燈不熄滅。

只放入少量食品，但 ECONAVI 燈熄滅

● 向儲存量感應器(P. 5)的附近(隔板架或瓶架)放入食品後，可能偵測到儲存量的變化較多，燈熄滅。
● 門開關次數較多，可能燈會熄滅。

A 回答

規格

型號	NR-E507XT-N1	NR-E507XT-W1	NR-E417XT-N1	NR-E417XT-W1
門的顏色	香檳金	晶鑽白	香檳金	晶鑽白
有效總容量	502		406	
冷藏室	260		199	
製冰室	17		16	
新鮮凍結室(上層冷凍室)	28		23	
冷凍室	92		79	
蔬果室	105		89	
外形尺寸 寬度 × 深度 × 高度(mm)	650 × 699 × 1 828		600 × 679 × 1818	
淨重(公斤)	95		85	
額定電壓(V)	110		110	
額定頻率(Hz)	60		60	

- 本產品目錄所刊列之電冰箱容量乃根據 CNS2062。
- 其計算已包括可貯存食物空間之容量及冷氣可流通之空間。
- 而標示於能源標籤上的電冰箱容量則只是可貯存食物空間之容量。

特別注意事項

1. 本商品為一般家用電冰箱，主要作為食品、食材等之保存保鮮用。其他非食品、食材，例如藥品、化學劑、化妝品等請勿放置，以免誤食或因為非專業保存用造成損害。
2. 使用前請詳閱說明書，正確地操作及使用並且定期保養及點檢，若有異常或故障時請即刻通知本公司服務人員前往處理，避免造成故障損害的擴大。

限用物質含量宣告表

設備名稱：電冰箱，型號(型式)：NR-E507XT-N1、NR-E507XT-W1						
單元	限用物質及其化學符號					
	鉛(Pb)	汞(Hg)	鎘(Cd)	六價鉻(Cr ⁶⁺)	多溴聯苯(PBB)	多溴二苯醚(PBDE)
外裝構件	○	○	○	○	○	○
內藏構件	○	○	○	○	○	○
製冷系統部件	-	○	○	○	○	○
電路板及電子元器件	-	○	○	○	○	○
絕熱材料	○	○	○	○	○	○
冷媒(製冷劑)	○	○	○	○	○	○

備考 1.“○”係指該項限用物質之百分比含量未超出百分比含量基準值。
備考 2.“-”係指該項限用物質為排除項目。

設備名稱：電冰箱，型號(型式)：NR-E417XT-N1、NR-E417XT-W1						
單元	限用物質及其化學符號					
	鉛(Pb)	汞(Hg)	鎘(Cd)	六價鉻(Cr ⁶⁺)	多溴聯苯(PBB)	多溴二苯醚(PBDE)
外裝構件	○	○	○	○	○	○
內藏構件	○	○	○	○	○	○
製冷系統部件	○	○	○	○	○	○
電路板及電子元器件	-	○	○	○	○	○
絕熱材料	○	○	○	○	○	○
冷媒(製冷劑)	○	○	○	○	○	○

備考 1.“○”係指該項限用物質之百分比含量未超出百分比含量基準值。
備考 2.“-”係指該項限用物質為排除項目。

另售部件 (請洽服務公司)

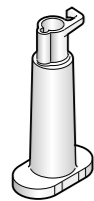

儲水器用
淨水過濾器 (P. 16)
● ARMH00B00820
(NR-E507XT)
● CNRMJ-108850
(NR-E417XT)

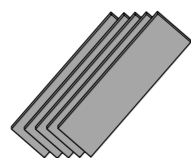

調整板
墊板 (P. 4)
● CNR79-338120

長期使用製品之點檢確認

製品是否有
右列之現象

- 電源線或插頭組異常發燙(熱)
- 燒焦或發臭等異味
- 運轉時異常的振動或異音
- 碰觸製品時有漏電發麻之感覺時
- 按鍵按下後，功能無法動作
- 其他異常故障時

製品若有此現象時，為防止故障或事故之擴大，請將製品插頭拔開插座，並請就近聯絡本公司服務人員點檢或維修處置。

廢電器處理方法

根據環保署的規定，四機一腦（電冰箱、洗衣機、電視機、冷氣機、電腦）於廢棄時須經妥善處理，以免對環境造成不良影響。

當您的舊電冰箱要廢棄時，請依下列方式處理。

1. 請將門磁條取下，以免幼兒進入玩耍，發生意外。
2. 當購買新電冰箱時，汰換之舊電冰箱可委由經銷商運回處理。
3. 請洽行政院環保署資源回收管理基金管理委員會。
免費服務專線 0800-085-717 (0800—你幫我一清—清)
4. Cyclo-Pentane(環戊烷)是本電冰箱使用之隔溫絕緣原料。如棄置本電冰箱時，須作適當處理。
5. 本電冰箱冷媒使用易燃性氣體，請勿自行隨意丟棄，以免造成環境危害。
(若放置後冷媒外漏，會有導致起火、爆炸的危險)

備忘錄
