

使用說明書 冷凍櫃 (家庭用)

機種名 **NR-FZ383AV**

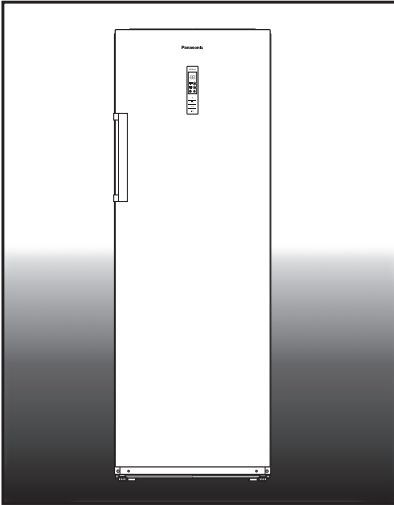

本電器用於家庭或類似場所，如下列所示。

- 商店、辦公室及其他工作環境之員工廚房區域。
- 農莊及旅館、汽車旅館及其他居住型環境。
- 民宿型態之環境。
- 餐飲及類似的非零售應用。

正確的使用將幫助您更省電

另附保證書

在此誠摯地感謝您購買本公司冷凍櫃。

- 請於使用前詳細參閱本說明書，正確、安全使用並妥善保存。
- 使用前請務必閱讀“安全注意事項”P2~P4。
- 為確保您的權益，務必請經銷商於保證書上記入購買日期，經銷商名稱等。

目錄

< 起始頁號 >

安全注意事項(請務必遵守)	2
使用前的準備	4

使用之前

各部位名稱及數量・規格	6
機能說明	7
使用要領	8
食物存放要訣	8
使用注意事項	9
清潔要領	10
特別注意事項	11
省電的方法	11

使用方法

遇到下列問題時	11
故障排除	13
長期使用製品之點檢確認	13
商品註冊	14
限用物質含量宣告表	14
廢電器處理方法	15
售後服務據點一覽表	封底

遇到困難時

T1022-2



AK-161371

Printed in China

安全注意事項

請務必遵守

為了防止給使用者和他人造成意外的危害和財產的損壞，請務必遵守下述事項。

■對於無視表示內容而採取了錯誤的使用方法所可能會造成的危害及損壞程度，將以下列標誌進行區分和說明：



警告

此標誌的意思指“有造成死亡或重傷等的可能”。



注意

此標誌的意思指“有造成負傷或商品周圍財產損害的可能”。

■對於須遵守的內容種類，將以下列圖形符號來區分和說明（下列僅為圖形符號的舉例而已）：



此類圖形符號的意思指：不能進行的“禁止”。



此類圖形符號的意思指：必須實行的“強制”。



警告

緊急處理方法

●異常或故障時，請立即停止使用冷凍櫃，並拔掉電源插頭。（否則可能發生冒煙、起火、觸電）



- 請勿讓電源插頭或電源破損。
例如：損傷、擅自修接、接近高溫、勉強彎曲、扭轉、強拉、放置重物及捆束。
- 一若需維修插頭或電線，請聯絡本公司的服務人員
- 若在異常狀態下繼續運轉，會因發熱等情形，造成火災及觸電的發生。

異常、故障範例：

- 電源電線、插頭異常發熱
- 發出焦味
- 電源電線上有嚴重傷痕或變形
- 會引起麻麻的觸電感
- 請速與本公司服務站聯絡檢修事宜。
- 電源線損壞時，需由本公司服務人員進行更換以避免危險。

●為了防止萬一發生觸電，請務必實施接地。



在濕氣高的場所使用時，請利用冷凍櫃後方所附的專用接地線確實實施接地或安裝漏電斷路器，若無法實施接地，請連絡您購買的經銷商進行安裝。（本製品價格不含接地工事費用）
※注意：不可接於自來水管、瓦斯管、電話線、避雷針。

●請勿使用110 V以外的插座。

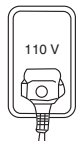

請單獨使用交流 110 V，額定 15 A 以上的插座，以免發生火災、觸電的危險。

●禁止使用多頭插座或延長線。

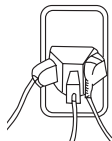

以免發生火災的危險。

●電源線避免壓傷或觸及高溫部。



不做有損壞電源插頭和電線的事，避免電源線損傷造成漏電或發生火災。

安全注意事項

請務必遵守



警告

• 揮發性物品禁止存放。



有揮發性之物品如汽油、酒精、甲苯接著劑等有著火爆炸之危險，請勿放入庫內。

• 請勿保存藥品或化學試劑。



此為家庭用冷凍櫃，需精密溫度控制管理之物品請勿放入。

• 請勿攀吊於冷凍櫃上。

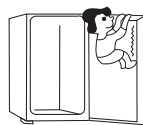

請勿攀立於冷凍櫃箱門上，以免冷凍櫃傾倒或庫內食品掉落發生危險，尤其小孩，請特別注意。

• 冷凍櫃頂面請勿放置物品或有水容器。



冷凍櫃運轉時會產生震動而導致冷凍櫃頂面物品掉落，避免水滲入有電的零部件，使絕緣損壞，造成火災或觸電的可能。

• 勿將水滲入冷凍櫃箱體。

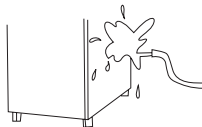

特別是冷凍櫃背面下方機械室內，以免造成短路或觸電甚至火災或其他危險。

• 天然氣、瓦斯漏氣時，請勿將插頭拔除，並閉窗保持通風。

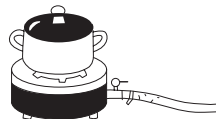

以產生火花而引起爆炸的危險。



- 嚴禁自行將冷凍櫃分解、修理或改造。(否則可能發生觸電、起火、爆炸)
- 勿安裝在有積水的場所。(以免造成火災或觸電的可能。)
- 勿擅自打開背面蓋。
- 勿有水附著於本體和庫內。
- 勿使用潮濕的手插拔電源插頭。
- 勿使用受損的電線或插入插座時鬆脫的電源插頭。
- 勿儲存爆炸性物質，如含有可燃性推進氣體的噴霧罐在該電器中。
- 警告：電器外殼或嵌入構造的通氣孔須保持暢通。
- 警告：不得破壞冷媒迴路。(備考：本警告僅適用於使用者能觸及冷媒迴路的電器。)
- 警告：除了製造商建議的方法外，不得使用機械工具或其他工具來加速除霜的過程。
- 警告：除了製造商所建議的電器外，不得在食物儲藏室內使用其他的電器。



- 本電器不預期供生理、感官、心智能力、經驗或知識不足之使用者(包含孩童)使用，除非在對其負有安全責任的人員之監護或指導下安全使用。
- 孩童應受監護，以確保孩童不嬉玩電器。
- 冷凍櫃移動時，請務必拔掉電源插頭(不可以只拉電線，必須確實握住插頭再拔出)，移置定位後再接上電源。
- 由於使用可燃性冷媒，因此當冷卻迴路(配管)、電源線受損時，請先開窗通風後，請聯絡本公司的服務人員。(否則可能發生觸電、起火、爆炸。)
- 若冷凍櫃損壞時，必須聯絡本公司的服務人員前往處理，以避免危險。
- 清潔冷凍櫃時，請把電源插頭拔掉，以免觸電發生危險。
- 電線朝下，電源插頭確實插入插座。
- 請定期擦拭電源插頭上的灰塵。
- 冷凍櫃放置之場所需保持通風良好。
- 冷凍櫃在搬運時，避免高空吊掛作業，以免冷凍櫃或零組件掉落發生。
- 冷凍櫃背面跟牆壁預留電源插頭的空間，不可壓傷電源插頭。
- 為了防範地震，應採取防止冷凍櫃傾倒的措施。
- 使用多年之電器，應主動聯繫本公司的服務人員進行檢修及保養，以提高商品使用的安全性。

安全注意事項

請務必遵守

⚠ 注意

- 沾濕的手請勿碰冷凍櫃內之食品及容器。



請勿用潮濕的手碰觸冷凍中的食物、容器（尤其是金屬製）。（否則會有凍傷的危險）

- 請勿觸碰壓縮機及管路。



壓縮機及管路處為高溫部位，請勿觸碰，避免高溫燙傷。

- 請勿將手伸入夾縫中。



冷凍櫃門開啓時，請勿將手伸入夾縫中，以免手指夾傷。

使用前的準備

1 冷凍櫃應放置的場所

遠離熱源、濕度高的地方。

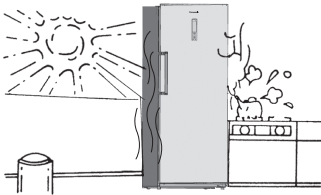

冷凍櫃避免直接受日光照射或鄰近發熱的器具。（如瓦斯爐、殺蟲劑、可燃性噴霧器等）

通風要良好。

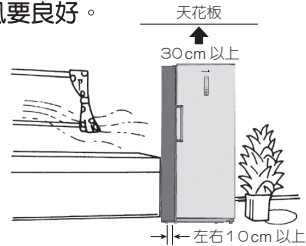

冷凍櫃頂面請勿放置物品並距離天花板30公分以上，左右兩側留10公分以上空間，可使散熱情況更佳。

靠牆的情況下（俯視圖）

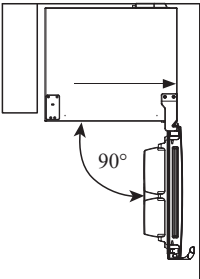

和牆壁之間的縫隙距離10 cm 以上

未達10 cm的情況下，門無法開啓90度以上。

※ 若無安裝省力把手僅需4cm即可

安裝前確認。



請確認冷凍櫃背部下方排水管是否正確連接安裝到位，使除霜水可以順利流入蒸發水盤內。

使用前的準備

2 冷凍櫃的安裝、固定

新品安置定位後，請先調整冷凍櫃的水平位置

- (1) 確認後方 [左 / 右] 是否穩固，若有不平晃動，騰空處請墊高至穩固。
- (2) 調高右箱門腳，將冷凍櫃稍微向後傾。
- (3) 最後調整左前腳至碰觸地面即可。若沒有充分固定，門開關時可能會發出咯噔咯噔聲響，但性能面沒有問題。
 - ※ 過度調高左腳將會造成箱體變形及鐵門歪斜。
 - ※ 冷凍櫃門若曾經拆卸過，重新組裝後請確認箱門及箱體之平行度，若箱門傾斜可能造成冷氣外洩。
 - ※ 門棚食品放置過重，可能造成箱體傾斜及門棚碰觸箱體。
- (4) 冷凍櫃設置時，不可在積水的地方安裝。(以免造成火災及觸電的可能)
 - ※ 過度轉動調整腳，可能會脫落。
- (5) 為了防範地震，應採取防止冷凍櫃傾倒的措施。
- (6) 應放置於平坦堅固的平面上。若安置在地毯、軟質塑膠墊的地板上，可能會造成地板變形、變色，所以請先在冷凍櫃下面鋪上堅固的板。
- (7) 請將冷凍櫃放置在遠離其它裝置的地方，以防止噪音干擾及避免電視與其它裝置的畫面顯示錯誤。

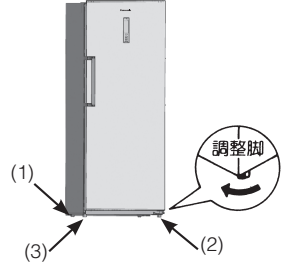

請注意

· 冷凍櫃在搬移過程中，請平推移動，勿將冷凍櫃傾斜移動，對於容易受傷的地板，建議鋪上保護板。(因有弄傷地板的可能)

3 零件包『箱門省力把手』安裝說明

- (1) 取下螺絲釘 (a)
 - (2) 將螺絲釘 (a) 對準省力把手孔 (b) 及箱門孔 (c) 用十字螺絲起子一併鎖附。
 - (3) 安裝把手蓋
 - 先將把手蓋卡勾 (d) 對準省力把手凹槽處插入。
 - 確認把手蓋前端插入裝飾蓋內側 (e) 後壓平把手蓋。
 - (4) 拆卸方式請參照安裝步驟逆向操作。
- ※ 請勿將手放置在把手作動範圍內，有夾傷的可能。

卡勾 (d)

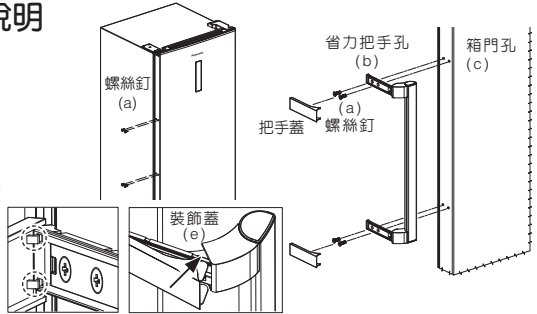

4 開始使用時：拆下包裝材料後，依所附之說明書指示將附屬品放在正確位置。

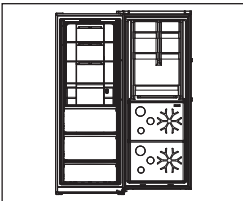

(1) 庫內清潔

- 使用柔軟布類沾濕清潔。
- 再以乾布擦拭，避免殘留水珠凍結，卡住置物盒。

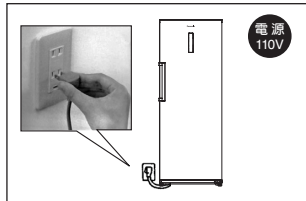

(2) 插電

- 使用專用插座。
- 靜放 30 分鐘後才可插電。
- 電線朝下，電源插頭確實地插入插座。
- 請定期擦拭電源插頭上的灰塵。
- 請勿用潮濕的手插拔電源插頭。
- 請勿使用受損的電線或插入插座時鬆脫的電源插頭。

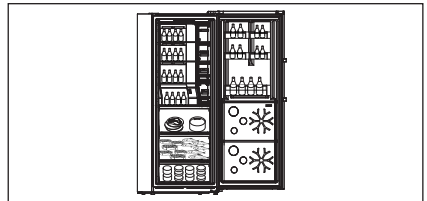

(3) 放入食品

- 運轉 4 ~ 5 小時庫內溫度降低後再放入食品。
- 一次同時放入大量食品時，冷卻速度較慢，建議分批存放。
- 食品收入冷凍櫃時，不可對強化玻璃棚有強烈的撞擊。(以免強化玻璃棚破碎，會有受傷的可能)
- 冷凍模式時，瓶類不可以放入冷凍櫃。(以免內容物結冰破裂，有受傷的可能)
- 食品太大放不進去門棚，請勿強行放入。(以免食品落下，有受傷的可能)

各部位名稱及數量・規格

箱門開關

LED 照明燈

強化玻璃棚 (大)

(數量: 5)

冷凍櫃置物盒 (大)

(數量: 2)

冷凍櫃置物盒 (小)

調整腳

(數量: 2)

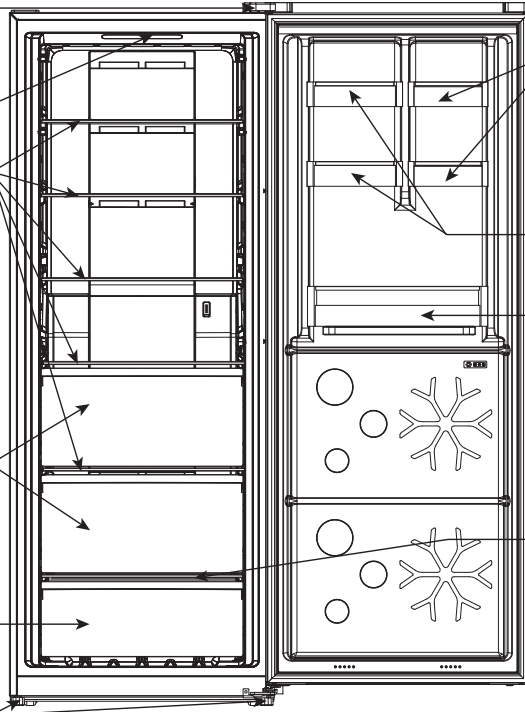

小物棚

(數量: 2)

中物棚

(數量: 2)

大物棚

門磁條

強化玻璃棚 (小)

型 號	NR-FZ383AV
總有效內容積	380 L
電動機額定消耗電功率	95 W
除霜裝置額定消耗功率	165 W
電動機額定消耗電流	1.9 A
額定電壓 / 額定頻率	110 V~ / 60 Hz
冷媒 / 冷媒量	HC-R600a / 82 g
絕緣發泡材	Cyclopentane
氣候等級	ST
重 量	81 kg
箱體尺寸含把手 (寬 X 高 X 深)	W710 x H1855 x D767 (mm)



上述物品皆放置於置物盒內

機能說明

※操作鍵功能說明

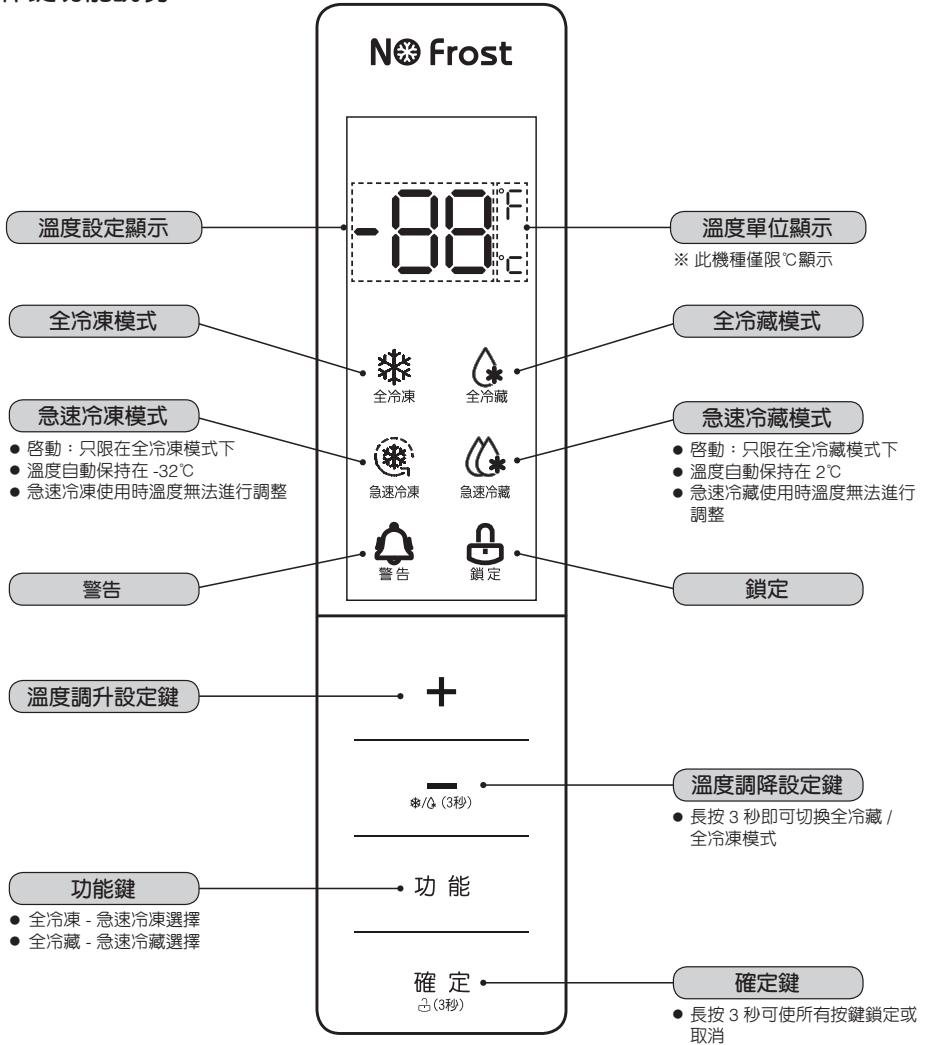

※關於變頻式機能

- 聰明省電，由於採用高效率變頻壓縮機，迴轉速自動調節，所以較傳統式冷凍櫃更加省電。
- 恆溫保鮮，冷凍櫃內溫差變化頻率次數少，延長食物保鮮時間。
- 壓縮機低頻啟動，較於傳統式冷凍櫃更加靜音。

※關於自動除霜

本機種冷凍櫃的構造，是以內藏的冷卻器將空氣冷卻，以風扇使冷氣循環，因此冷凍櫃內不會結霜，而內藏冷卻器上所附之霜，以微電腦處理器控制除霜電熱管自動除霜。

使用要領

冷凍冷藏溫度調節要領：

- 長按溫度調降設定鍵 3 秒即可切換全冷藏 / 全冷凍模式。
- 按壓溫度調升 / 調降設定鍵可調節溫度設定，溫度確認後按壓確定鍵或等待 5 秒即可完成溫度設定。
- 冷藏溫度範圍為 2℃ ~8℃，冷凍溫度範圍為 -16℃ ~-24℃，冷凍櫃實際使用溫度會依環境、室溫和儲存食品數量而有所不同。

急速冷凍啓動 / 取消：

- 啓動：按壓功能鍵選擇急速冷凍，當急速冷凍圖標閃爍時按壓確定鍵。
- ※ 若未在 5 秒內按壓確定鍵則設定取消。
- ※ 連續運轉 26 小時後急速冷凍會自動停止恢復正常。
- 取消：急速冷凍運行中按壓功能鍵選擇急速冷凍，當急速冷凍圖標閃爍時按壓確定鍵。

急速冷藏啓動 / 取消：

- 啓動：按壓功能鍵選擇急速冷藏，當急速冷藏圖標閃爍時按壓確定鍵。
- ※ 若未在 5 秒內按壓確定鍵則設定取消。
- 取消：急速冷藏運行中按壓功能鍵選擇急速冷藏，當急速冷藏圖標閃爍時按壓確定鍵。

按鍵鎖定 / 取消：

- 鎖定顯示亮狀態下，無法進行溫度和功能的調整（按壓時聲響“嗶嗶”），如欲手動啓動 / 取消鎖定功能，長按鎖定鍵 3 秒後即可鎖定或取消。
- ※ 如果 3 分鐘內沒有進行按鍵操作會自動啓用鎖定功能。

食物存放要訣

食物儲藏『全冷凍模式時』

- 魚肉類食品冷凍前應分類分割，用保鮮袋分開包裝，然後均勻地分放於置物盒內。
- 購買冷凍食品後，要在食品尚未處於退冰狀態下儘快置於冷凍櫃內進行冷凍保鮮。
- 新鮮食品不宜和已凍結的食物放置在一起。
- 不可將瓜果蔬菜放入冷凍櫃內，以免凍壞。
- 食品放入冷凍櫃時，瓶類不可放入。（以免內容物結冰破裂，有受傷的可能）
- 細小的物品請勿放置冷凍櫃強化玻璃棚前緣，以免掉落。

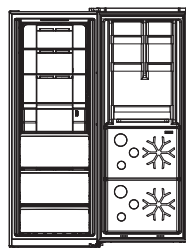

食物儲藏『全冷藏模式時』

- 由於冷凍和冷藏功能不可同時操作，在設定冷藏模式之前，請先確認箱內食品可以適用冷藏模式。
- 若設定 2℃~3℃ 時請勿放置蔬菜水果，以避免產生凍傷可能。
- 含水量較高的食品請遠離出風口處放置，以避免產生結凍可能。
- ※ 根據實際使用狀況調整最佳溫度，以免過冷或不冷現象發生。

請注意

- 食品有異臭或者變色的，請勿放入冷凍櫃。（因腐敗有可能成為病源）
- 冷凍櫃使用時，不可放入除臭器等電器。（以免觸電而引起火災及有爆炸的可能）
- 切開的柑橘類水果（會使塑膠變色），建議使用密封容器進行儲存
- 冰箱內的污垢，應在被冷氣凍結前擦拭。（特別是食用油會使塑膠龜裂）

使用注意事項

請勿堆積過多食品

請注意

- ※為避免造成冷凍櫃有不冷之情形～
熱的食物，須放至常溫之後才可放入冷凍櫃。
- ※為保持冷氣流通，請勿堆積過多食品。

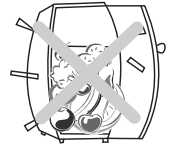

玻璃棚最下層食品放置時

請注意

- ※ 玻璃棚最下層警示線以內區域請勿放置食品，以免箱門無法正常關閉或使門棚架擠壓導致破裂。



注意：警示線以內請勿放置食品，以免箱門無法正常關閉或使門棚架擠壓導致變形

箱門開關

請注意

- ※ 請輕輕地開、關箱門。(以免食品的落下，有受傷的可能)。
- ※ 在打開、關閉箱門時，請小心勿碰撞到他人及勿夾傷手指。

移動搬運時

因冷凍櫃運轉後，冷凍櫃背部之蒸發水盤內可能殘留除霜水，請先行將除霜水排除，以防止水溢出。

排水方式說明：

把乾燥之抹布浸入蒸發水盤內吸附水分，再將水排除。

請注意

- ※ 如果在冷凍櫃內部的冷卻器（由外部看不見），殘留未溶化的霜，移動、搬運時會有水灑出地板的情況。（從拔除電源插頭，到冷卻器的霜完全溶化為止，約需 15 小時）



蒸發水盤

關於庫內結霜及水份凝結的現象

- 請勿使用過高的水溫製冰，易造成庫內結霜，建議使用常溫以下的水。
- 門開閉頻率過多，易造成庫內異常結霜及水份凝結，此情形應儘可能避免發生→異常結霜會造成霜水累積而溢出。
- 請把含水量較高的食品，使用塑膠袋包裝或食品容器加蓋以減少冷凍櫃產生水滴及結霜現象。

清潔要領

- ※為保持冷凍櫃永久的清新、美觀，請務必注意定期擦拭外更要了解擦拭的要領。
- ※清潔冷凍櫃前，請先拔除電源插頭。(以免造成觸電的可能)

庫內、庫外、門磁條清潔

請以柔軟的布擦拭

- 冷凍櫃門表面、門磁條或庫內外髒污時，請以柔軟的布沾濕擦拭之後，若有殘留水分，再以乾布擦乾。(若是髒污，可能容易損傷，造成冷氣外洩)，請定期清潔保持乾淨。

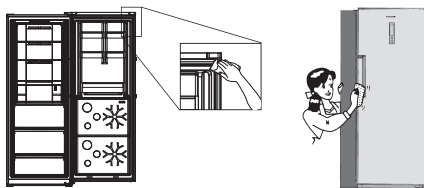

髒污嚴重時

- 可沾一些廚房用中性清潔劑擦拭。
- 禁止使用強酸性 (PH<2) 及強鹼性 (PH>11) 清潔劑

請注意

- 濕布請用力擰乾。(否則水分進入縫隙，會造成電氣零件故障)
- 請勿將樹脂製的配件放在洗碗乾燥機當中清洗。(否則可能會造成配件變形)

擦拭時必須注意事項

- 本產品清潔時，請勿對表面和邊緣施加撞擊或使用頂端尖細的物品 (尤其是金屬製)，會造成裂痕或缺損。
- 擦拭操作面板時，若碰觸按鍵改變設定時，請恢復原來設定。
- 箱門磁條也請常擦拭，特別有醬油、鹽分、酸類等沾附時，請確實擦拭乾淨。
- 請避免直接灑水清洗，可能會引起絕緣不良。
- 請勿將手腳伸入冷凍櫃底面，可能造成受傷。
- 清潔庫內時，請確實取下及安裝強化玻璃棚，避免直接掉落造成受損及受傷。
- 切勿使用如下物品 (否則會損壞表面)

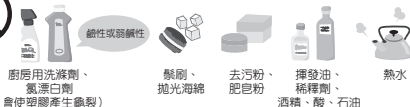

請注意

- 使用上述液體擦拭時，可能會造成金屬腐蝕，印刷脫落或部品異常現象發生。
- 含酒精的液體沾到塑膠部品可能會造成裂開，請多注意。

置物盒

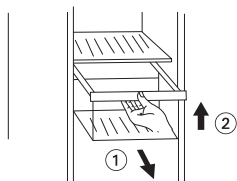

- 將置物盒輕輕往外拉 (如箭頭①所示動作方向)。
- 如欲將置物盒取出清洗時，只要往前拉至定位後往上微提即可取出 (如箭頭②所示動作方向)。

門棚架



- 以單手抓牢棚架，從底部向上輕拍，往上抬起，即可取出。
- 安裝時請左右兩側確實壓入底部。

強化玻璃棚

- 取出時，請按右圖①將強化玻璃棚後方向上頂，②同時向外拉出即可取下。
- 裝回時，請確認卡扣位置是否在後側及朝向下方，並將強化玻璃棚推入至底面。

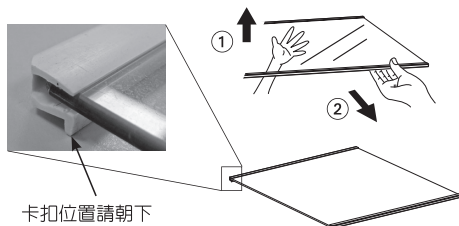

請注意

- ※ 請確認卡扣位置是否正確，否則可能造成強化玻璃棚滑動造成危險。

卡扣位置請朝下

特別注意事項

1. 本商品為一般家用冷凍櫃，主要做為食品、食材等之保存保鮮用。其它非食品、食材，例如藥品、化學劑、化妝品等請勿放置，以免誤食或因為非專業保存用造成損害。
2. 使用前請詳閱說明書，正確地操作及使用並且定期保養及點檢，若有異常或故障時請即刻停止使用並通知本公司服務人員前往處理。
3. 本冷凍櫃為一般家用冷凍櫃使用設計，並已取得經濟部商品檢驗局之驗證登錄認可，請做為一般家用冷凍櫃使用。
※ 若使用於商業用途，所造成之保存、保鮮問題，並非本冷凍櫃之不良，請做為一般家用冷凍櫃使用即可恢復正常。
4. 冷凍櫃之箱門請勿自行拆卸，避免不當拆裝導致箱門氣密不良，結水露、歪斜等不良情形。
5. 冷凍櫃內部 LED 燈不亮時，請立即向本公司服務人員請求檢查更換，嚴禁自行拆除燈蓋，更換 LED 燈。
6. 拔掉電源插頭時，不可以只拉電線，一定要握住電源插頭抽出。
7. 請勿在冷凍櫃附近使用可燃性噴霧器。
8. 要丟棄時，請拆下冷凍櫃門磁條，以免幼兒進入玩耍，發生危險。

省電的方法

※ 熱的食物請放置到接近室溫後再置入。

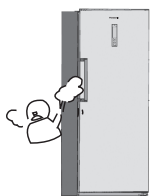

※ 請依櫃內物品多寡或種類調整至適當溫度。



※ 門開啟後，儘速取放食品並關閉之。

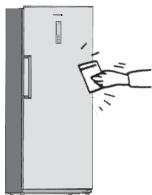

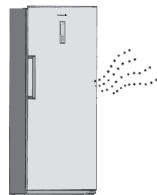

※ 使用後，門請確實關閉。



遇到下列問題時

遇到的問題	對 應 作 法
箱門上的小洞	◎ 若箱門間之小孔洞看到其黃色物質此乃箱門之保溫填充材，實屬正常現象，請安心使用。
插頭拔下後	◎ 電源插頭拔下後，稍候 10 分鐘後再插上，以免壓縮機負荷過大而不啟動。 



遇到下列問題時

遇到的問題	對應作法	
長期不使用的時候	<ul style="list-style-type: none"> ◎ 拔除電源插頭，取出箱內的食物，把冷凍櫃內擦拭乾淨拭去所有的水份，並打開箱門使其乾燥，乾燥完畢後確認箱內無異物即可關閉箱門，並確認箱門是否緊閉，防止異物進入。請勿讓孩童入內。 ◎ 應清除蒸發水盤 (P.9) 的積水，以防止孳生蚊蟲。 	
長期放置後再次使用的時候	<ul style="list-style-type: none"> ◎ 使用前請聯絡本公司服務站請服務人員進行電冰箱檢查。 ◎ 請先進行庫內清潔 (P.5、10)，再進行插電及放入食品 (P.5)。 	
箱門不易開啓	<ul style="list-style-type: none"> ◎ 冷凍櫃剛關門後，進入庫內的空氣遇冷、瞬間壓力較庫外低，若立即再開門會有開啓不易的情形發生，此為正常現象。 	
停電的時候	<ul style="list-style-type: none"> ◎ 突然停電時，請儘量減少箱門開閉的次數。 ◎ 預先知道要停電時，請大量製造冰塊放在冷凍櫃內。 	
顯示屏上溫度設定顯示閃爍 (停電復電後)	<ul style="list-style-type: none"> ◎ 當冷凍櫃再次通電時，若設定在全冷凍模式且溫度高於 -10℃，此時溫度會在顯示屏上閃爍。當按下任何鍵時，會顯示冷凍櫃通電的溫度，再次按下任何鍵或等待 5 秒後，將會回復正常顯示狀態。 	
冷凍櫃的聲音	<ul style="list-style-type: none"> ◎ 壓縮機啓動，停止瞬間會產生抵抗慣性的「咚—」聲。 ◎ 冷卻系統內流動的冷媒有時會發出「水流聲」或「咩—」聲。 ◎ 因冷凍櫃內部零件材質與膨脹係數不同，受低溫影響後產生不同收縮量，導致冷凍櫃偶爾會發出類似「啪」聲。 ◎ 關門時產生的「嘶嘶」聲音，是因為冷凍櫃內的空氣急速冷卻產生的吸氣音。 <p>以上聲音皆屬於正常現象，不影響冷凍櫃的運轉及操作，請安心使用。</p> <p>※ 可連結右方的 QR CODE，會有相關說明</p> 	
冷凍櫃外殼會發熱	<ul style="list-style-type: none"> ◎ 本機種採用節電式除濕管，冷凍櫃之箱體 (左、右) 溫度會稍高一些，此為正常現象。所謂節電除濕管方式是將散熱管裝配於箱體 (內埋式)，有效利用所放出的熱防止箱體結露珠，尤其是剛使用時或夏季外氣溫較高時會有稍熱的感覺，此並非故障也不會影響庫內之食品，請安心使用。 	
出現水珠、結霜	箱外	<ul style="list-style-type: none"> ◎ 長期下雨時或特別潮濕的地方，會使箱外產生結水露或霧狀的現象，這並非故障，請用乾布將水珠擦掉或待天氣好轉會自動消失 (保持空氣流通，可減少結水露程度)。 
	箱內	<ul style="list-style-type: none"> ◎ 箱門開閉的次數太多或含水量較高的食品放置冷凍櫃內時，容易產生結霜現象。因此請把含水量較高的食品使用塑膠袋包裝或食品容器加蓋，並儘量減少開門的次數。若水珠過多時，請擦拭乾淨。此為正常現象，請安心使用。 ◎ 箱門請確實關閉。
運轉率高	<ul style="list-style-type: none"> ◎ 有下列狀況時可能導致運轉提高：室內溫度高、食物存放量多、放入熱的食品，故請勿堆積過多食品，保持通風良好且勿將熱食放入。 	
按鍵功能無法動作	<ul style="list-style-type: none"> ◎ 確認冷凍櫃操作面板是否於處於鎖定狀態 (P.8)。 ◎ 若確認按鍵功能無法操作時，請聯絡本公司的服務人員進行維修。 	
地板出現積水時	<ul style="list-style-type: none"> ◎ 確認冷凍櫃背部下方排水管是否正確連接安裝到位，使除霜水可以順利流入蒸發水盤內 (P.4)。 	

遇到下列問題時

遇到的問題	對應作法
開放警示	<ul style="list-style-type: none"> ◎ 當箱門打開時，超過下列時間時，為節電設計，會有門開放警示聲音 · 門打開超過3分鐘，操作面板之蜂鳴器響起（嗶、嗶、嗶連續發出聲音）。按下操作面板任何鍵即可停止。此時若門未關上待3分鐘後蜂鳴器會再次響起。
冷凍櫃內異味	<ul style="list-style-type: none"> ◎ 氣味強烈的食物請用密封容器進行儲存。 ◎ 有時異味會附著在冷凍櫃內。 → 請用沾濕、柔軟的布擦拭冷凍櫃內部。
顯示屏出現E0、E1、E2、EH、EC 訊息	<ul style="list-style-type: none"> ◎ 這是故障。 → 請聯絡Panasonic直屬服務站。

故障排除

遇到的問題	請確認下述內容
完全不冷	<ul style="list-style-type: none"> · 是否停電。 · 插座保險絲是否燒斷。 · 電源插頭是否脫落。 · 電壓是否異常。 
冷度不夠	<ul style="list-style-type: none"> · 冷凍櫃溫度調節位置是否適當。 · 冷凍櫃內放置的食品是否過多。 · 冷凍櫃周圍是否通風良好。 · 是否放置熱食品，且箱門開啓頻繁。 · 是否冷凍櫃直接受日光照射，或冷凍櫃旁有發熱器具。（如瓦斯爐等） · 冷凍櫃內放置的食品是否阻塞到出風口。
噪 音	<ul style="list-style-type: none"> · 擺設地面是否平整。 · 冷凍櫃擺設是否平穩。（冷凍櫃下方設有調整腳，可旋出至冷凍櫃平穩（P.5）） · 庫內部品零件是否放至定位。 

長期使用製品之點檢確認

製品是否有右列之現象	<ul style="list-style-type: none"> · 電源線或插頭組異常發燙（熱）。 · 燒焦或發臭等異味。 · 運轉時異常的振動或異音。 · 碰觸製品時有漏電發麻之感覺時。 · 溫度調節後，功能無法動作。 · 其他異常故障時。 	<p>製品若有此現象時，為防止故障或事故之擴大，請將製品插頭拔開插座，並請聯絡本公司服務人員點檢或維修處置。</p>
------------	--	--

商品註冊

提醒您：

為了確保您的保固權益，請務必利用手機或至 Panasonic 官網進行商品註冊。

註冊網址：<https://pmst.panasonic.com.tw/service/register.aspx>

最便利的作法：直接以手機掃描保證書正面的 QR-code 進行商品註冊，系統將自動帶入機種、機號、保證書編號及驗證碼等資訊，您只須輸入連絡資訊及購買資訊，就可以輕鬆的完成商品註冊。

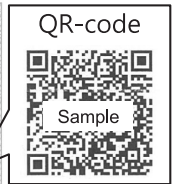

限用物質含量宣告表

設備名稱：冷凍櫃
Equipment name

型號（型式）：NR-FZ383AV
Type designation (Type)

單元 Unit	限用物質及其化學符號 Restricted substances and its chemical symbols					
	鉛 Lead (Pb)	汞 Mercury (Hg)	鎘 Cadmium (Cd)	六價鉻 Hexavalent chromium (Cr ⁺⁶)	多溴聯苯 Polybrominated biphenyls (PBB)	多溴二苯醚 Polybrominated diphenyl ethers (PBDE)
箱門及箱體金屬外殼組件	○	○	○	○	○	○
儲藏室內箱及儲物盒塑膠部件	○	○	○	○	○	○
壓縮機及驅動馬達	—	○	○	○	○	○
電路板及電裝零件	—	○	○	○	○	○
電源線及內部配線	○	○	○	○	○	○

備考 1. “超出 0.1 wt %” 及 “超出 0.01 wt %” 係指限用物質之百分比含量超出百分比含量基準值。

Note 1. “Exceeding 0.1 wt %” and “exceeding 0.01 wt %” indicate that the percentage content of the restricted substance exceeds the reference percentage value of presence condition.

備考 2. “○” 係指該項限用物質之百分比含量未超出百分比含量基準值。

Note 2. “○” indicates that the percentage content of the restricted substance does not exceed the percentage of reference value of presence.

備考 3. “—” 係指該項限用物質為排除項目。

Note 3. The “—” indicates that the restricted substance corresponds to the exemption.

廢電器處理方法

根據環保署的規定，四機一腦（電冰箱、洗衣機、電視機、冷氣機、電腦）於廢棄時須經妥善處理，以免對環境造成不良影響。

當您的舊電冰箱要廢棄時，請依下列方式處理

1. 請將門磁條取下，以免幼兒進入玩耍，發生意外。
2. 當購買新電冰箱時，汰換之舊電冰箱可委由經銷商運回處理。
3. 請洽行政院環保署資源回收管理基金管理委員會。
免費服務專線0800-085-717（0800-你幫我-清一清）
4. Cyclo-Pentane（環戊烷）是本電冰箱使用之隔溫絕緣原料。如棄置本電冰箱時，須作適當處理。
5. 本電冰箱冷媒使用易燃性氣體（R600a），請勿自行隨意丟棄，以免造成環境危害。（若放置後冷媒外漏，會有導致起火、爆炸的危險）

請勿自行隨意丟棄，以免造成環境汙染，謝謝合作！

MEMO

售後服務據點一覽表

直屬服務站

VS3163D

站別	地 址	站別	地 址	
基隆	基隆市中山一路231號	清水	台中市清水區五權東路55號	
台北市	台北市北投區承德路七段162號	彰化	彰化市建國北路208號	
	服務地區：大同、士林、北投、淡水、三芝	草屯	南投縣草屯鎮太平路一段300號	
	台北市松山區塔悠路233號	虎尾	雲林縣虎尾鎮中正路214號	
服務地區：中山、松山、信義、內湖、南港、汐止	嘉義	嘉義市四維路70號		
服務地區：台北市萬華區貴陽街二段51號	新營	台南市新營區長榮路一段339號		
服務地區：中正、大安、萬華、文山、深坑、石碇、新店、坪林、烏來	服務地區：義竹、布袋、官田、佳里、將軍、學甲、北門、新營、後壁、白河、東山、六甲、下營、柳營、鹽水	台南	台南市南區福吉路6號	
三重	新北市三重區中正北路2-1號	服務地區：中西區、東區、南區、北區、安平、安南、永康、歸仁、新化、左鎮、玉井、楠西、南化、仁德、關廟、龍崎、麻豆、西港、七股、善化、大內、山上、新市、安定、湖內、茄萣	岡山	高雄市岡山區中山南路75號
中和	新北市中和區建六路57號	服務地區：三重、新莊、泰山、林口、蘆洲、五股、八里	服務地區：岡山、路竹、阿蓮、田寮、燕巢、橋頭、梓官、彌陀、永安	
桃園	桃園市桃園區國信街141號	高雄北區	高雄市鼓山區馬卡道路322號	
服務地區：桃園、龜山、八德、大溪、復興、大園、蘆竹、鶯歌	中壢	服務地區：新興、前金、鹽埕、鼓山、旗津、三民、楠梓、左營、仁武、大社、鳥松、大樹	高雄南區	高雄市苓雅區正言路73號
服務地區：桃園市平鎮區復興里文化街1號	服務地區：中壢、平鎮、龍潭、楊梅、新屋、觀音	澎湖	澎湖縣馬公市西文里92之45號	
新竹	新竹市北區中華路三段70號	屏東	屏東市建國路223號	
苗栗	苗栗市中正路46號	台東	台東市傳廣路184號	
豐原	台中市豐原區圓環東路487號	花蓮	花蓮市國聯二路153號	
服務地區：卓蘭、豐原、后里、石岡、東勢、和平、新社、潭子、神岡	台中	宜蘭	宜蘭市東港路二段248號	
服務地區：台中市南屯區大墩路280號	服務地區：中區、東區、南區、西區、北區、北屯、西屯、南屯、太平、大里、霧峰、烏日、大雅	金門	金門縣金城鎮伯玉路一段80巷9號	

注意事項

1. 服務站因遷移而變更地址或電話號碼時，恕不另行通知。
2. 請於每次要求服務時，先確認是否為敝公司直屬服務站。
3. 若有收取費用時，請索取敝公司服務站發票。

顧客商談服務專線

(市話)0800-098800/(手機)02-412-8222

Panasonic 顧客服務首頁

365天24小時"快速"與"安心"的受理服務



Panasonic Taiwan (家電)



粉絲團按讚 掌握最新商品訊息及優惠!

CLUB Panasonic 會員俱樂部

免費加入會員 享專屬好康及免費體驗課程



台灣松下電器股份有限公司 委製/進口

新北市中和區員山路579號

電話：(02) 22235121

© Panasonic Taiwan Co., Ltd. 2022