

使用說明書 數位高畫質電視



VIERA

目錄

請確保閱讀

重要注意事項	2
安全注意事項 / 緊急處理方法	2

快速啟動指南

附件	4
連接	5
識別控制位置	8
初開機自動搜尋	10

使用您的VIERA

操作	11
如何使用e導覽	12

其它

常見問題解答	13
保養	13
規格	14

更詳細的說明，請參考【e導覽】
(內建操作說明書)

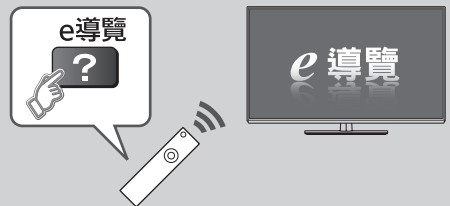

• 如何使用【e導覽】▶ (第12頁)

重要注意事項

數位地面廣播功能須知

- 與數位廣播相關的功能可在接收數位地面廣播服務的區域內使用。請向當地的經銷商洽詢涵蓋區域。
- 依國家、區域、廣播業者及服務供應商不同，可能無法利用所有功能。
- 本電視具備符合數位廣播規格的功能。但無法保證未來的數位廣播服務。

Panasonic 無法保證其他製造商所製造之週邊設備的運作及效能；若因使用此等其他製造商之週邊設備對運作和 / 或效能所造成之損害，本公司概不負責。

使用此設備或任何其他設備錄製及播放內容可能需要相關版權或相關內容的版權擁有者的許可。Panasonic 無權也沒有將相關版權授權予您，並且沒有任何權利、能力或意圖代表您去獲取相關許可。這是您的責任以確保您遵守該國的相關著作權法來使用此設備或任何其他設備。請參閱相關法規以獲得更多有關法律的資訊，或連絡您要錄製或播放內容的版權擁有者。

本產品是依據AVC專利產品組合授權，授權一般消費者之個人或非商業使用，以 (i) 為符合AVC標準的影片 (“AVC視訊”) 進行編碼，和 / 或 (ii) 將從事個人或非商業活動的消費者所編碼，和 / 或從授權提供AVC視訊的影片供應商所取得的AVC視訊解碼。不授予供任何其他使用之授權 (包括默示授權)。可在MPEG LA, LLC取得更多資訊。請參見<http://www.mpegla.com>。

Panasonic及其關聯公司不就USB設備和USB設備與Panasonic產品之USB連接埠間的通信性能做出任何形式的陳述或保證，並明確地拒絕承擔任何形式的擔保，無論是明示、暗示或其他方式，包括但不限於適合特定用途的默示擔保、任何數據的遺失及USB設備與Panasonic產品的USB連接埠之處理過程或數據通信執行過程所產生的任何默示擔保。

請保持機體在豎直狀態下搬運。

安全注意事項 / 緊急處理方法

為了幫助避免觸電的危險、火災、損壞或傷害，請遵循下列這些警告和注意事項：

■ 電源插頭及電源線

警告

● 緊急處理方法

如果發現任何異常現象，請立即拔出電源插頭。

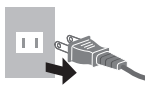

- 此電視機適用於交流110V/60Hz
- 將電源插頭完全插入電源插座。
- 確保電源插頭插在易於觸及拔取的位置。
- 清潔電視時請將電源插頭拔下。
- 手濕時切勿觸摸電源插頭。
- 切勿損壞電源線。

● 切勿將重物放置在電源線上。

● 切勿將電源線放在高溫物體附近。

● 切勿拉扯電源線。拔出電源線時，請握住電源插頭將其拔出。

● 電源插頭插入電源插座時，切勿移動電視機。

● 切勿過度纏繞、彎曲或拉伸電源線。

● 切勿使用損壞的電源插頭或電源插座。

● 確保電視不壓到電源線。

● 不要使用本機以外所提供的電源線。

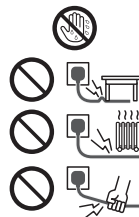

■ 小心

警告

● 切勿取下後蓋，禁止自行改裝本機切勿取下後蓋以免觸電。內部沒有維修條件 (高壓部件會引起嚴重的觸電)。

● 避免放置於多水或潮濕環境中。

● 切勿將電視機暴露在有水滴的環境下，也不要將盛有水的容器 (如花瓶等) 放在電視機上方。

● 切勿使任何異物通過散熱孔掉入電視中。

● 不要將未經授權的腳座安裝至電視機，請向當地 Panasonic 經銷商查詢。

● 只能使用經 Panasonic 認可的專用腳座及壁掛式支架。

● 請避免外力碰撞或擠壓液晶面板。

● 切勿將電視機放置在傾斜或不穩定之處。並且確保電視機沒有懸掛在安置台的邊緣。否則電視機可能會跌落或翻倒。

● 這台電視機是設計用於室內桌上型使用。

● 切勿將電視機置於陽光直射以及其他熱源之處。

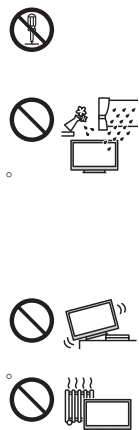

為防止火災，切勿將任何類型的蠟燭或火源置於電視機的上面或附近。



 DOLBY
DIGITAL PLUS

 dts[®]
2.0+ Digital Out

 real

● 有關商標的訊息，請參閱【e導覽】(支援 > 授權)

■ 危險部品 / 小物件

警告

- 本產品可能含有危險的部品如塑膠袋，可能被兒童誤吸入或吞食的意外。保存這些部品在兒童接觸不到的地方。

■ 腳座

警告

- 不要自行拆卸或修改腳座。

注意

- 不要使用其他腳座來裝置電視機上。
- 如果發生腳座有扭曲或是損壞之情形，請不要使用腳座。請聯繫離您最近的Panasonic經銷商。
- 在安裝過程中，請確保所有的螺絲都鎖緊了。
- 在安裝腳座的過程中，請確保電視機不受到任何影響。
- 確保兒童不要爬到腳座上。
- 安裝或移除電視機腳座時，至少需要兩個人。
- 安裝或移除電視機腳座時，請依指定步驟操作。

■ 無線電波

警告

- 不要使用電視機在於任何醫療機構或醫療設備；因電視的無線電波可能干擾醫療設備和導致醫療設備故障所造成的事故。
- 不要在任何自動控制設備附近使用電視機，如自動門或防火警報器。因電視機的無線電波可能會干擾自動控制設備和導致設備故障所造成的事故。
- 當你使用心臟調節器，應和內建的無線網卡保持至少22公分的距離，因無線電波可能會干擾心臟調節器的運作。
- 不要以任何方式拆卸或更改內建無線網卡。

■ 低功率射頻電機設備警語

依據低功率電波輻射性電機管理辦法

- 經型式認證合格之低功率射頻電機，非經許可，公司、商號或使用者均不得擅自變更頻率、加大功率或變更原設計之特性及功能。
- 低功率射頻電機之使用不得影響飛航安全及干擾合法通信；經發現有干擾現象時，應立即停用，並改善至無干擾時方得繼續使用。前項合法通信，指依電信法規定作業之無線電通信。低功率射頻電機須忍受合法通信或工業、科學及醫療用電波輻射性電機設備之干擾。

■ 內建無線網卡

- 使用內建無線網卡來獲得需要的無線存取點。使用內建無線網卡來搜尋到任何的無線網路（SSID）時，請勿使用他人的無線存取點。若使用他人的無線存取點時，可能會被視為非法行為。
* SSID是一個用於識別傳輸無線網路的名稱。
- 請勿將內建無線網卡放於高溫，陽光直射或潮濕的地方。
- 透過無線電波傳送和接收的資料，有可能被攔截和監測的可能性。
- 內建無線網卡使用的頻帶為2.4GHz和5GHz。當使用內建無線網卡時，為了避免無線電波干擾所造成的故障及反應慢之現象，請將電視機放置在遠離其它無線網路的設備如微波設備、手機或是接收2.4GHz和5GHz的信號設備。
- 當雜訊的發生是由靜電...等所造成的，為了保護電視機裝置可能會停止運轉。在這種情況下，請再次打開電視機電源開關一次。
- 對於更多內建無線網卡及無線存取點的資訊，參考下列網址。（僅英文版）
<http://panasonic.net/viera/support>

■ 通風

注意

- 請在電視機周圍留下足夠的空間以便散熱。否則可能會引起某些電子元件故障。

最小距離

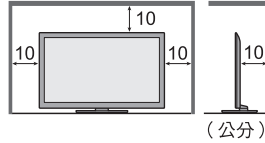

- 電視機的通氣孔不可覆蓋物品，如報紙、桌布和窗簾的阻礙物。
- 無論您是否使用腳座，請確保電視機底部的通氣孔不會被堵塞，並且有足夠良好的通風空間。

■ 搬運電視

注意

- 在搬運電視機前，請先拔除所有電纜線。
- 搬運電視機至少需要兩個人，以免電視機翻倒或掉落而使人受傷。



■ 當長時間不使用電視機時

注意

- 只要電源插頭插入帶電的電源插座中，即使在關閉模式中電視機仍會消耗一些電量。
- 當電視機在較長的時間不使用時，請將電源插頭拔下。

■ 請勿長時間顯示任何靜止的影像或4:3模式

- 在這種情況下，會造成電視機螢幕上永久的殘留影像，這不在保固的範圍內。靜止畫面包含照片、電視遊戲、來自電腦的影像，以及在4:3畫寬模式的影像。

■ 使用條件

注意

- 本裝置僅適用於台灣地區。

■ 遙控器電池

注意

- 不正確的安裝可能會導致電解液洩漏，腐蝕和爆炸。
- 請勿混用新舊電池。
- 請勿混用不同類型的電池。
（例如：“鹼性”和“錳”電池）。
- 請勿使用充電電池（例如：鎳鎘）。
- 請勿燃燒或毀壞電池。請勿將電池放置在陽光直射、火焰或其它高溫場所附近。
- 請確保你正確地處理廢電池。

廢電池請回收



請使用符合環保署規定之電池（含汞5ppm以下）

附件

遙控器

➔ (第8頁)



● N2QAYB000846

電池 (2顆)

● 3號電池 (R6)
➔ (第8頁)



腳座

➔ (如下所示)

32吋機種
42吋機種

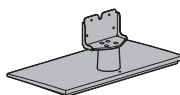

50吋機種

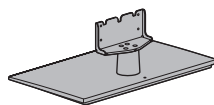

電源線

➔ (第5頁)



操作說明書



保證書

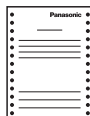

- 附件可能沒有放在一起，請小心保管不要弄丟。
- 選購的訊息，請使用e導覽來參閱。(支援 > 選購配件)

安裝 / 拆卸腳座

A 腳座組裝螺絲 (4)



M5 × 15

B 本體組裝螺絲 (4)



M4 × 25

C 支架

32吋機種
42吋機種



50吋機種



D 腳座

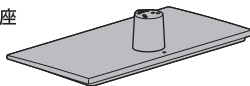

■ 拆卸電視機的腳座

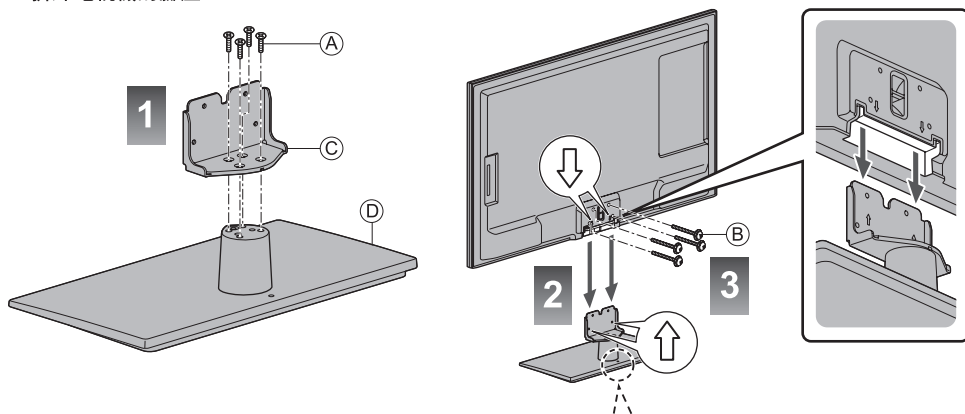

拆卸電視機的腳座

當使用壁掛架或是重新打包電視機時，請遵守下列方法來拆卸腳座。

- 1 拆除如圖③所示的電視機本體組裝螺絲。
- 2 從電視機上拉出底座。
- 3 拆除如圖①所示的支架腳座組裝螺絲。

如圖所示，將底座固定，以防止電視機翻倒。
● 安裝底座的地方必須夠厚和以堅固材料所製。

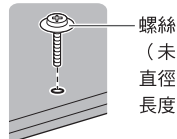

螺絲
(未隨機提供)

直徑：3mm
長度：25-30mm

連接

- 本說明書中的外接設備和電纜不屬於本電視機的附件。
- 連接或卸下任何電纜前，請務必切斷本機與電源的连接。
- 連接時，請檢查電纜插頭和端子是否確實的连接。
- 當使用HDMI電纜時，請使用符合HDMI規範的電纜連線。
- 保持電視機遠離電子設備（視頻設備…等）或紅外線感應器設備；否則，影像 / 聲音可能發生失真干擾或可能會干擾其他設備的操作。
- 請同時詳細閱讀設備使用說明書。

端子

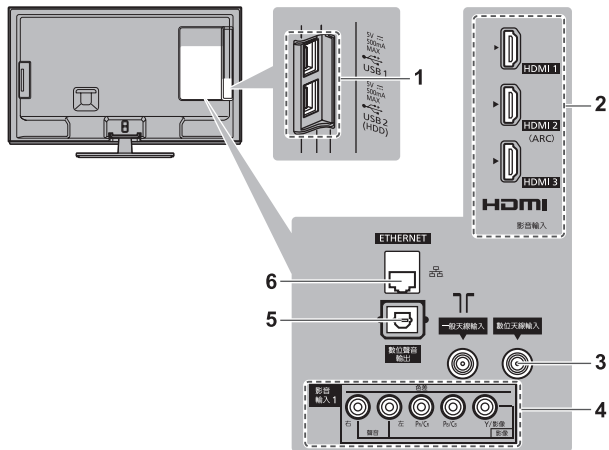

- 1 USB 1-2端子
- 2 HDMI 1-3端子
- 3 一般天線 / 數位天線輸入
➔（參考下頁）
- 4 影音輸入1（色差 / 影音）
➔（參考第6-7頁）
- 5 數位聲音輸出
- 6 ETHERNET ➔（參考第6頁）

電源線及天線連接

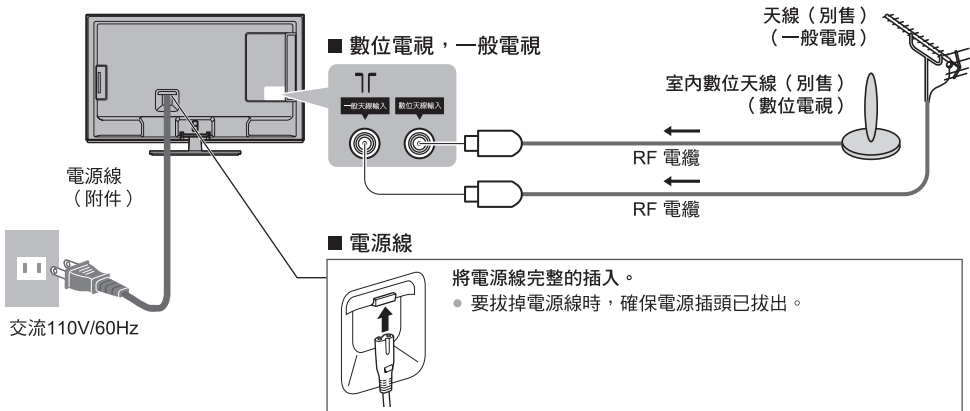

- 要避免螢幕上出現干擾，切勿讓RF電纜靠近電源線。
- 不要把RF電纜壓在電視機下面。
- 為獲得最佳畫質和音效，需要使用天線、合適的電纜（75歐姆同軸）和合適的端子插頭。
- 如果使用公用天線系統，牆壁天線插座和電視機之間的連接可能會需要合適的连接電纜和插頭。
- 您當地的服務站或經銷商可能會協助您獲得貴地區特定的合適天線系統和附件。
- 涉及天線安裝、現有系統升級或購買附件的費用等任何事項均由顧客自行處理。
- 當使用室內數位天線仍無法收看節目頻道或影像畫面不佳時，請另外換裝室外天線。

影音裝置連接

■ DVD 錄影機 / VCR

電視機

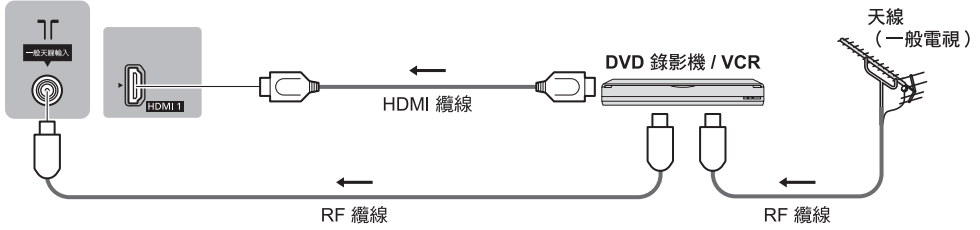

■ 機上盒

電視機



網路連接

- 為了啟動網路服務功能 (VIERA Connect 等) 您需要將電視機連接到寬頻網路。如果您沒有任何的寬頻網路，請諮詢您所在區域的網路服務商或Panasonic服務站。
- 準備有線或無線的網路連接環境。
- 當初次使用電視機時，網路連接設定將可開始設定 ➡ (參考第10頁)

■ 有線連接

電視機

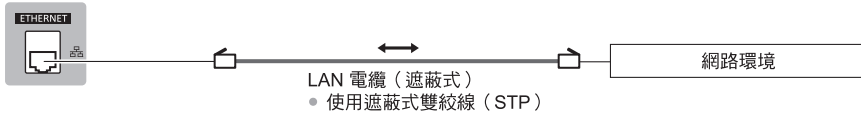

■ 無線連接



內建無線網卡

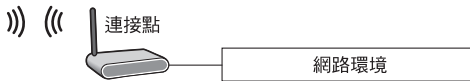

其他連接

■ DVD 播放器

(色差設備)

電視機

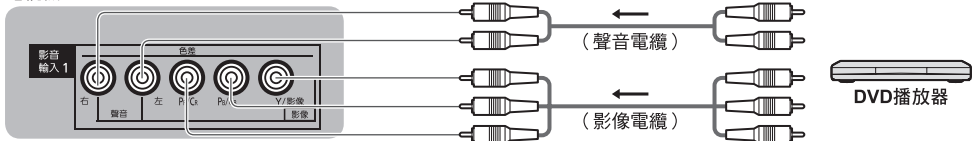

■ 數位攝影機 / 遊戲設備
(影音設備)

電視機

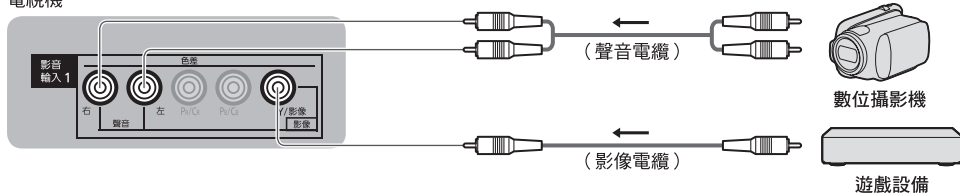

■ 擴大機 (使用家庭劇院來聆聽)

電視機

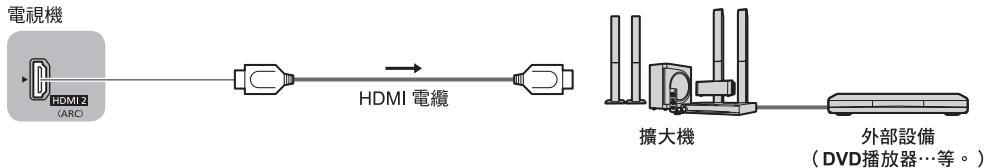

- 當擴大機有支援ARC(Audio Return Channel) 功能時，請連接至HDMI 2端子。
- 若擴大機沒有ARC功能時，使用數位光纖聲音電纜來作連接。
- 如果您想要享受多聲道聲音 (如：杜比數位5.1聲道) 時，請連接HDMI電纜和數位光纖聲音電纜至擴大機。如何連接請閱讀擴大機和相關設備的操作手冊。

連接至每一個端子的可連接設備類型

設備	端子					
	影音輸入1		數位聲音輸出	ETHERNET	HDMI 1-3	USB 1-2
	色差	影像				
觀看卡式錄影帶 / DVD (VCR/DVD播放器)	○	○			○	
觀看衛星播放內容 (機上盒)		○			○	
觀看攝影機的影像 (攝錄影機)		○			○	
玩遊戲 (遊戲設備)		○			○	
使用家庭劇院			○		○*1	
使用網路服務				○		○*2
VIERA Link					○	

○：建議接線方式。

*1：當揚聲器設備有ARC(Audio Return Channel)功能時，請連接至HDMI 2端子。

*2：使用USB 1來連接視訊攝影機。

識別控制位置

遙控器

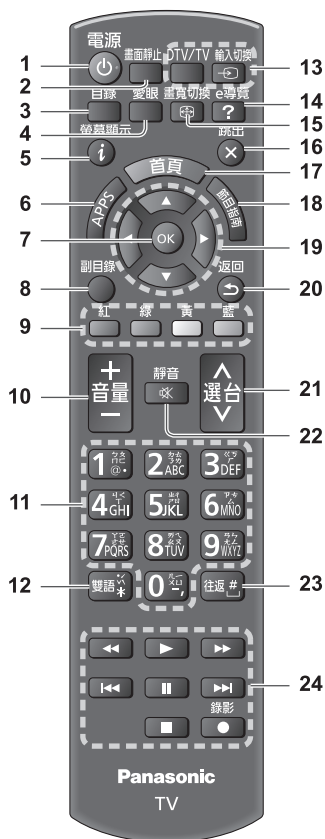

- 1 待機 / 開機鍵
- 2 畫面靜止
 - 靜止 / 取消靜止畫面
- 3 目錄
 - 按此鍵可存取影像、聲音、網路、定時、基本，幫助設定。
- 4 愛眼
 - 設定影像模式選擇及背光控制及環境感知項目。

- 5 螢幕顯示
 - 顯示頻道和節目訊息
- 6 APPS
 - 顯示【APP列表】（應用程式列表）
- 7 OK
 - 確認選擇
 - 選擇頻道位置後按此按鍵可快速變更頻道
 - 顯示頻道列表
- 8 副目錄
 - 快速設定影像 / 聲音選項等
- 9 彩色按鍵（紅 - 綠 - 黃 - 藍）
 - 可用於選擇、瀏覽與操作各種功能
- 10 音量增減
- 11 數字鍵
 - 變更頻道
 - 設定字元
- 12 雙語
 - 觀看電視時，選擇聲音模式
- 13 輸入切換
 - DTV/TV——一般電視模式與數位電視模式切換
 - 輸入切換——由輸入選擇列表切換各個輸入模式
- 14 e導覽
 - 顯示【e導覽】（內建說明書）
- 15 畫寬切換
 - 變更寬高比
- 16 跳出
 - 回到【首頁】
- 17 首頁
 - 顯示【首頁】
- 18 節目指南
- 19 方向鍵
 - 進行選擇與調整
- 20 返回
 - 返回上一個目錄 / 頁
- 21 頻道增減
- 22 靜音開 / 關
- 23 往返
 - 切換到先前觀看的頻道或輸入模式
- 24 外部設備操作

■ 安裝和拆卸遙控器電池

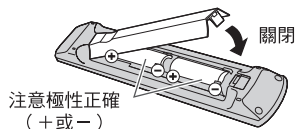
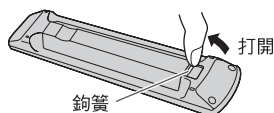

接收器 / 控制面板

- 當按1, 2, 3按鍵時，控制面板OSD將顯示約3秒在螢幕的右側（被按的按鍵OSD將高亮顯示）

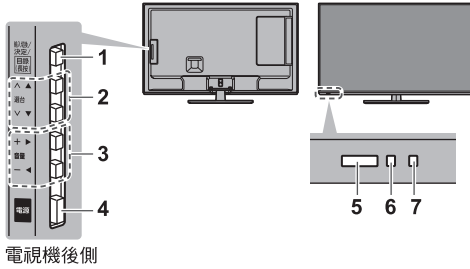

1 輸入模式選擇

- 重覆按此鍵，直到您所想要的輸入模式。

【主選單】

- 按住此鍵約3秒時，將顯示主選擇畫面。

OK（當選單有顯示時）

2 頻道增減

方向鍵上 / 下鍵（當選單有顯示時）

3 音量增減

方向鍵左 / 右鍵（當選單有顯示時）

4 電源開 / 關切換

- 電源切換

5 遙控接收器

- 請勿在電視遙控接收器和遙控器之間放置任何物體。

6 愛眼檢知器

- 當影像設定內的【環境感知】設定為【開】時，影像亮度會依周圍環境亮度的變化而跟著改變。

7 電源指示燈

- 紅色：待機
- 綠色：開機
- 使用遙控器操作時，電源指示燈會閃爍，表示接收到遙控器的訊號。

使用畫面顯示 - 操作指南

本電視機所提供的眾多功能中，有多項可透過畫面上所顯示的目錄加以存取使用。

■ 操作指南

操作指南將協助你使用遙控器來進行操作。

例如：聲音設定

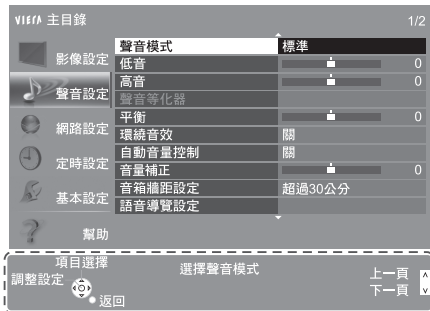

操作指南

■ 如何使用遙控器

目錄

開啟主目錄



移動游標 / 選擇內容 / 選擇選單項目
(上下鍵) / 調整內容 (左右鍵)



存取目錄 / 儲存調整設定
設定操作內容

返回



返回上一個目錄

跳出



跳出目錄並且返回至【首頁】

初開機自動搜尋

當第一次打開電視機時，設置電視機相關設定及搜尋電視機頻道。

- 您當地的經銷商若已完成設定，即無需執行這些步驟。
- 在自動搜尋之前，請完成相關連接（第5-7頁）及連接設備之設定。
連接設備設定詳細訊息，請閱讀設備說明書。

1 將電視機電源線插上電源插座並按遙控器電源按鍵

電源

- 可能會花數秒才會顯示



2 選擇下列項目

依照螢幕上的說明來設置每個項目

選擇語言

選擇【一般家用】

在你居家使用時，請選擇【一般家用】觀賞模式

- 【店內展示】觀賞模式（僅適合商店顯示用）。
- 如果您要改變觀賞模式時，請執行出廠設定。

網路連接設定

選擇天線輸入類型

3 選擇【首頁】畫面類型

示範解釋如何使用顯示【我的首頁】畫面，依照螢幕上的指示來確認示範，並選擇所需的【首頁】畫面

例如：【首頁選擇】畫面



例如：【首頁】畫面



- 當電視機開機或是按遙控器的首頁鍵時，【我的首頁】畫面是開機畫面。

自動搜尋已完成，你已經能觀看你的設定

假如自動搜尋頻道失敗時，請檢查你的RF電纜線是否有連接好。

注意

- 【定時設定】→【自動待機】是設定為【開】時，若4小時後無任何操作時，電視將自動進入至待機模式。
- 【定時設定】→【無信號關機】是設定為【開】時，若10分鐘內無任何信號及操作時，電視將自動進入至待機模式。
- 重新搜尋所有頻道 →【基本設定】→【一般/數位電視設定】→【自動頻道設定】
- 初始所有設定 →【基本設定】→【系統選單】→【出廠設定】

操作

開啟電源

- 電源  或  電源開 / 關應切至於開。(第9頁)
- (電視機本體) (遙控器)

顯示最後一次觀看的【首頁】畫面

例如：【首頁】畫面

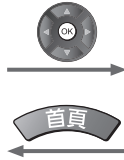

例如：選擇內容畫面



- 返回【首頁】畫面



- 你能設定或顯示【首頁】畫面所需的資訊，也可容易的存取特定的功能，並也能選擇內定的【首頁】畫面，…等。詳細的操作說明請參照螢幕上的指示或是【e導覽】內的（觀賞>我的首頁）。

觀看電視

1 從【首頁】畫面來選擇觀看畫面



2 選擇數位電視或一般電視



3 選擇頻道



或



- 選擇兩位數或三位數的頻道編號，如11n或2nn或109
⇒ 1: [1] ⇒ 1: [1] (於短時間內完成)
※輸入以三碼標示，未輸入部份以n表示
- 選擇一位數或兩位數的頻道編號
⇒ [OK] ⇒ 可快速變更頻道

存取每個功能

存取【APPS列表】並選擇該功能

例如：【APPS列表】



- APPS是電視機上的應用程式（功能）。
- 對於每個功能的操作及【APPS列表】安裝，請依照螢幕上的指示或是參考【e導覽】內的（功能>APPS清單）。

如何使用e導覽

【e導覽】是內建在電視機內的詳細操作說明書，能幫您了解更多每項功能的操作。

1 顯示【e導覽】

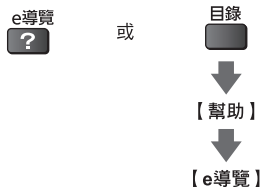

- 【請先讀我】將顯示在首頁，請充分閱讀這些說明，以獲得更多在【e導覽】內的操作了解。
- 當電視開機時，若不是初次觀賞【e導覽】的話，將顯示確認畫面來選擇【回到首頁】或是【最後檢視頁面】

2 選擇類別和項目



- ① 選擇類別
- ② 進入

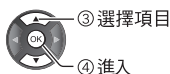

- ③ 選擇項目
- ④ 進入

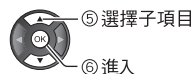

- ⑤ 選擇子項目
- ⑥ 進入

- 返回至前一個欄位



- 滾動描述（如果超過1頁的話）
內容描述將高亮顯示。



- 顯示有關選單相關的描述（僅適用於一些描述）



常見問題解答

維修或尋求協助之前，請先遵循下列簡單的準則解決問題。

- 對於更詳細的資訊，請參考【e導覽】內的（支援 > 常見問題集）。

電視機無法開機

- 檢查電源線是否有連接至電視機和電源插座上。

電視機跳至待機模式

- 啟動自動待機功能。

遙控器無法或間歇運作

- 電池安裝是否正確？ ➡（第8頁）
- 是否開啟電視機？
- 遙控器指向電視機前面（大約在電視機前面7米以內及30角度內）。
- 遠離陽光放置電視機或避免其他光源照射到電視機遙控接收器。
- 電池量可能所剩無幾。請更換新電池。

無法顯示任何影像

- 檢查電視機是否已開啟。
- 檢查是否已將電源插頭完全插入插座。
- 檢查輸入模式是否正確。
- 檢查輸入選擇內的影音【影像】 / 【色差輸入】的設定，是否符合外部設備所連接的輸出格式。
- 是否“影像設定”內的【對比】、【亮度】或【彩色】項目被設定至最小值？
- 檢查所需的纜線和連接是否穩固。

顯示異常影像

- 使用電源開關按鍵關閉電視機，然後再次開啟電視機。
- 若問題仍存在，請重設所有項目為初始狀態。 ➡【基本設定】→【系統選單】→【出廠設定】

電視機部分零件過熱

- 即使電視前面板、上面板和後面板溫度可能上升，但溫度的上升對電視效能和品質沒有影響。

當用手指按液晶面板時面板會產生輕微移動，並能聽見“咔嗒”的響聲

- 在面板周圍有一些緩衝吸震材質，以防止損壞面板。當用手指按液晶面板時，面板會產生輕微移動，並能聽“咔嗒”的聲響。這不是故障。

電視機關機後，機體發出異音

- 當室內溫度有變化時，機殼可能會因熱脹冷縮效應產生聲音。這將不會對電視機造成影響。

保養

首先將電源插頭從電源插座上拔下。

螢幕、機殼、腳座

日常維護：

用軟布輕輕擦拭螢幕表面，前殼或腳座，清潔灰塵和手印。

頑固污物：

可用軟布浸上清水或用100倍水稀釋的中性洗滌劑擰乾後擦拭表面。然後，用乾的軟布均勻擦拭表面直至擦乾。

注意

- 不要用硬布擦拭或者過於用力擦拭，否則會刮傷表面。
- 小心不要用水或洗滌劑直接清潔電視機表面。滲入電視機部件內部的液體可能會導致產品故障。
- 小心不要使表面接觸驅蟲劑、溶劑、稀釋劑或其它揮發性物質。這可能會造成液晶面板表面損傷或者導致外殼脫漆。
- 螢幕表面經過特殊處理，極易損壞。請勿用指甲或其他硬物敲擊或刮劃表面。
- 切勿使機殼和腳座長時間接觸橡膠或塑料物品。這可能會造成電視機外觀損傷。

電源插頭

定期用乾布清潔電源插頭。潮濕和灰塵可能引起火災或觸電。

規格

型號		TH-L32E6W	TH-L42E6W	TH-L50E6W
電源		AC 110 V, 60 Hz		
耗電量	消耗功率	82 W	73 W	92 W
	待機消耗功率	0.2 W		
可視畫面尺寸 (對角線)		80 cm	107 cm	126 cm
解析度		1,920 (寬) × 1,080 (高)		
面板類型		LED背光液晶顯示器		
尺寸 (WxHxD)		724 mm × 489 mm × 207 mm (包含電視機腳座) 724 mm × 434 mm × 53 mm (僅電視機)	957 mm × 619 mm × 217 mm (包含電視機腳座) 957 mm × 564 mm × 49 mm (僅電視機)	1121 mm × 710 mm × 275 mm (包含電視機腳座) 1121 mm × 655 mm × 49 mm (僅電視機)
重量		9.5 kg Net (包含電視機腳座) 8.5 kg Net (僅電視機)	15.0 kg Net (包含電視機腳座) 13.5 kg Net (僅電視機)	20.5 kg Net (包含電視機腳座) 17.5 kg Net (僅電視機)
連接端子	影音輸入1 (色差 / 影像)	聲音 左 - 右	RCA端子 × 2	0.5 V[rms]
		色差訊號	Y PB/Cb, PR/CR	1.0 V[p-p] (包括同步) ±0.35 V[p-p]
		影像訊號	RCA端子 × 1	1.0 V[p-p] (75Ω)
	HDMI 1/2/3輸入	A類型端子 HDMI 1/3：內容類型，Deep Colour HDMI 2：內容類型，Audio Return Channel, Deep Colour ● 本電視機支援“HDAVI Control 5”功能		
	ETHERNET	100BASE-TX		
	USB 1/2	USB 2.0 DC 5 V, Max. 500 mA		
	數位聲音輸出	PCM / 杜比數位 / DTS, 光纖		
聲音	喇叭	(90 mm × 22 mm) × 2, 8 Ω		
	聲音輸出	20 W (10 W + 10 W)		
接收系統		數位電視：DVB-T (SDTV 480i, HDTV 1080i 接收對應) NTSC		
接收頻道	一般電視 (固定頻道)	CATV：CH01 ~ CH125 共 125 台 電視天線頻道：CH02 ~ CH69 共 68 台 (其中 CH01 ~ CH13 頻道重複 12 個) 共有 181 台可接收		
天線輸入		VHF / UHF		
使用環境		溫度：0°C-40°C 濕度：20%-80%相對濕度 (無結露)		
內建無線網卡		適用標準和頻率範圍*： IEEE802.11a/n 5.280 GHz - 5.320 GHz, 5.500 GHz - 5.580 GHz, 5.660 GHz - 5.700 GHz, 5.745 GHz - 5.825 GHz IEEE802.11b/g/n 2.412 GHz - 2.462 GHz		
		安全：WPA2-PSK (TKIP/AES) WPA-PSK (TKIP/AES) WEP (64 bit/128 bit)		

*設計及規格如有變更，恕不另行通知。顯示的重量與尺寸皆為近似。

注意

- 對於自由軟體的資料，請參考【e導覽】內的〈支援〉授權。
- 數位電視訊號放送覆蓋區域及相關的接收問題。請諮詢你當地的 Panasonic 經銷商。
- 並非所有功能都可用，取決於國家、地區、廣播公司和服務提供商。
- 本電視機可以接收目前數位電視放送訊號之規格。但未來新的數位電視放送規格無法保證能接收。

■ 如用壁掛式支架

- 請聯繫您的當地 Panasonic 經銷商來購買推薦的壁掛式支架。

32吋機種

- a: 200 mm
- b: 200 mm

42吋機種

- a: 400 mm
- b: 400 mm

50吋機種

- a: 400 mm
- b: 200 mm

● 壁掛式支架的安裝插孔

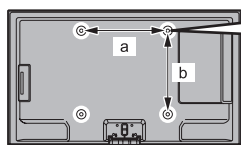

電視機後部

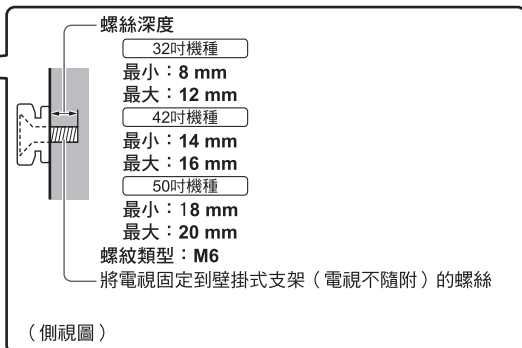

警告

- 使用其他壁掛式支架，或自行安裝壁掛式支架將遭受人身傷害或產品損壞的可能性。為了維持本機的性能和安全，請記得尋求您的經銷商或特許承包商安裝壁掛式支架。任何因沒有專業人士協助安裝的損傷將不會得到賠償。
- 切勿將此電視機直接安裝在諸如聚光燈、探照燈或鹵素燈等散發高熱量的頂燈下面。否則會使塑料機殼部件彎曲或損壞。
- 安裝壁掛式支架於水泥牆上時請當心。掛上支架前，請確保牆內沒有電纜或導管。
- 從牆上拆卸不再使用的電視機以避免墜落和傷害。
- 確認牆面是否足夠承受機體 4 倍以上的重量，以避免機體墜落。
- 安裝時，須確保電視機周圍有足夠的空間以便散熱。

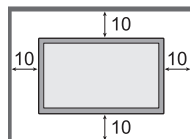

■ 電視機廢棄處理方法

根據環保署的規定，四機一腦（電冰箱、洗衣機、電視機、冷氣機、電腦）於廢棄時須經妥善處理，以免對環境造成不良影響。

當您的電視機要廢棄時，請依下列方法處理：

1. 購買新電視機時，汰換之電視機可委由經銷商運回處理。
2. 請洽廢電子電器物品之資源回收管理基金管理委員會。
免費服務專線 0800-085-717

請勿自行隨意丟棄，以免造成環境污染，謝謝合作！

☆ 售後服務據點一覽表 ☆

直屬服務站

站別	電話	地址	站別	電話	地址
宜蘭	(03)9380004	宜蘭市校舍路85號	台中	(04)24720117	台中市南屯區大墩路280號
花蓮	(03)8323841	花蓮市國聯二路153號	豐原	(04)25266091	台中市豐原區圓環東路487號
台東	(089)323184	台東市傳廣路184號	彰化	(04)7266511	彰化市建國北路208號
基隆	(02)24292958	基隆市安樂路1段272號	草屯	(049)2351291	草屯鎮太平路1段300號
松山	(02)27457390	台北市塔悠路233號	虎尾	(05)6323428	虎尾鎮中正路214號
士林	(02)28850435	台北市承德路4段22號	嘉義	(05)2852710	嘉義市四維路70號
古亭	(02)23091008	台北市三元街229號	新營	(06)6322970	台南市新營區長榮路1段339號
金門	(082)324963	金門縣金城鎮民族231號	台南	(06)2228681	台南市福吉路6號
中和	(02)82267500	新北市中和區建六路57號	澎湖	(06)9273051	馬公市中華路377號
三重	(02)22802579	新北市三重區永福街37號	高雄	(07)5559839	高雄市鼓山區馬卡道路322號
桃園	(03)3014782	桃園市國際路2段629號	岡山	(07)6262868	高雄市岡山區中山南路75號
新竹	(03)5259817	新竹市磐石里和平路152號	屏東	(08)7352212	屏東市廣東路429號
苗栗	(037)267132	苗栗市中正路46號			

★台北北區(松山)：松山、信義、南港、內湖、大同、中山、士林、北投、淡水、三芝、汐止

★台北南區(古亭)：中正、大安、文山、萬華、新店、深坑、石碇、坪林、烏來

★新北市(中和)：三峽、樹林、土城、板橋、中和、永和、三重、新莊、五股、泰山、林口、蘆洲、八里

顧客商談中心專線：0800-098800
網 址：panasonic.com.tw

★注意事項★

如因地址遷移變更電話號碼，請於每次要求服務時確認是否為本公司直屬服務站，若收取費用請索取本公司服務站發票。

※為確保您的權益，請向經銷商索取保證書。

台灣松下電器股份有限公司
台松電器販賣股份有限公司
 連絡地址：新北市中和區員山路579號

榮譽出品
榮譽銷售