

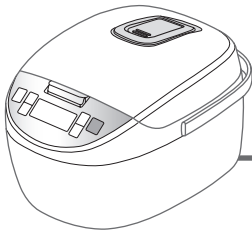

TAIW

**Panasonic**[®]

使用說明書

微電腦電子鍋 家用型

SR-MS182
型號 SR-MS102

目錄

使用之前.....	2	使用之前
• 安全注意事項.....	2	
• 使用注意事項.....	4	
煮飯之前.....	5	
• 零件名稱及功能.....	5	
準備.....	7	如何使用
• 連接或拆除每個部分.....	7	
• 使用水位刻度.....	7	
• 清洗米並調節水位.....	8	
炊飯模式.....	9	
• 白米、糙米及糯米.....	9	
• 快速 / 稀飯 / 燉煮 / 蒸食 / 蛋糕.....	10	
• 保溫.....	12	
• 設定定時器煮飯.....	13	
清洗.....	14	
• 每次使用後都需清洗的零件.....	14	
矯正問題措施.....	15	您有疑問時
• 矯正問題措施 / 若如下所示.....	15	
規格.....	16	
備忘錄.....	17	

- 非常感謝您購買 Panasonic 產品。
- 此產品僅供家庭使用。
- 爲了正確使用電器並確保您的安全，請在使用前仔細閱讀此說明書。
尤其是[安全注意事項]的第 2-3 頁
- 請將此使用說明書小心收藏以備後用。



為了避免發生意外或用戶及他人受傷，以及損失財產，請遵守下列指示。

- 使用前，必須取出內鍋和加熱板間的防銹紙。
- 下列圖表顯示錯誤操作造成的損壞程度。



警告： 表示可能造成重傷或死亡的風險。



注意： 表示可能造成人身傷害或物品損害的風險。

- 必須嚴格遵守指示分類。用下列圖標區分指示類型。



這些圖標表示禁止。



這些圖標表示務必遵守的要求。

警告

一定要將電源插頭牢靠地插入電源插座。



(如果沒有正確插入可造成觸電或因過熱引發火災。)

不要使用損壞插頭或變形的插座。

不要損壞電源線或電源插頭。



禁止

嚴禁下列行為：自行拆分、靠近熱源、彎曲、扭曲變形、拉扯、壓以重物或捆紮。

(損壞的電源線可造成觸電或火災。)

若電源線或電源插頭損壞，請向您最近的零售商或服務中心諮詢維修事宜。

經常清洗電源插頭。



(骯髒的電源插頭可能會因潮濕而導致絕緣不足，還可造成火災。)

拔下電源插頭，用乾淨的布抹。

不要用濕手插、拔插頭。



(可造成觸電。)

不要用濕手。

不要使用損壞的電源線或電源插頭操作此電器。



禁止

(可造成觸電或火災。)

不要將手或臉觸及或靠近蒸氣蓋。



禁止觸摸。



(避免燙傷。)

不要將金屬物件例如別針和針，或任何其他異物插入噴氣孔或任何其他部位。



禁止

尤其是夾子、鐵線或任何金屬物件。
(可造成觸電或故障。)

確保此電器的供電電壓與您當地的供電電壓一樣。(交流電僅 110 伏)



(可造成觸電或火災。)

此電器不適合體弱者、感官或精神殘障者或無相關知識和經驗者使用，包括小孩，除非由負責他們安全的人士監督或指導使用此電器。



禁止

應監督小孩以確保他們不會玩此電器。



警告

不要浸在水中或讓水噴淋。



(可造成觸電)

若水漏入此電器中，請諮詢您最近的零售商或服務中心。

不要嘗試自行拆修任何部分。



(可造成觸電或火災。)

此電器必須僅由授權服務中心維修。

不要拆解。

注意

不要在潮濕場所或高溫下使用。



禁止 (可造成觸電或火災。)

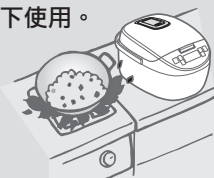

使用時，電器會變熱，尤其是內蓋和內鍋。不要用手直接觸摸。



禁止觸摸。(可造成燙傷。)



不要觸摸內蓋和內鍋。

在沒有充分冷卻之前，請不要清洗。



(避免燙傷。)

不要將電器放置在不平穩的表面或地毯、電毯、桌布(乙烯塑料)或其他不耐高溫的物件上。



禁止

(使用時可能翻倒造成火災。)

搬運或移動電器時，不要觸摸開關按鈕。



(若外蓋突然打開，可造成燙傷。)

禁止觸摸。

在拔下電源插頭時，一定要握住插頭將它拔下。



(拔插頭前，還應牢牢抓住電鍋本體。)

(可造成觸電或電擊。)

不要用其他容器替代內鍋。



禁止

(可造成溫度過高，引起燙傷。)

當不使用時或內鍋被取出後，請從電源插座拔下電源插頭。



(可造成觸電。)

拔掉電源

不要將電子鍋放在牆邊或傢俱旁。



禁止

(蒸氣可造成變色或變形。)

請注意電器中的蒸氣。

除提供的電源線外，不要使用其他電源線或將提供的電源線用於其他電器。



禁止

(可造成觸電或火災。)

使用之前



使用注意事項

避免損壞電器。

- 在使用中不要將抹布或熱的東西放在外鍋蓋上。
外蓋可能變形扭曲或變色造成故障。
- 不要在陽光直射下使用。
- 不要用其他容器替代內鍋。
- 內鍋外側、加熱板和溫度感應器應保持清潔和乾燥。
- 不要將內鍋直接用於火源、電磁爐或加熱爐上。

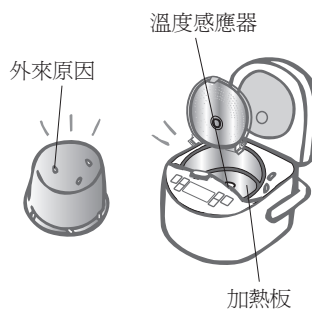

避免損壞內鍋。

- 不要將飯勺或任何其他物件丟在內鍋中。
- 加調味料煮後，務必即刻清洗內鍋。
- 不要將攪拌器在內鍋中使用。
- 在內鍋中不要使用金屬物器以避免刮痕或裂痕。
- 內鍋的外表塗層會慢慢剝離，請小心使用。
- 不要敲打或磨刷內鍋裡層。僅用海綿清洗。
(不要使用研磨刷或百潔布。)



零件名稱及功能

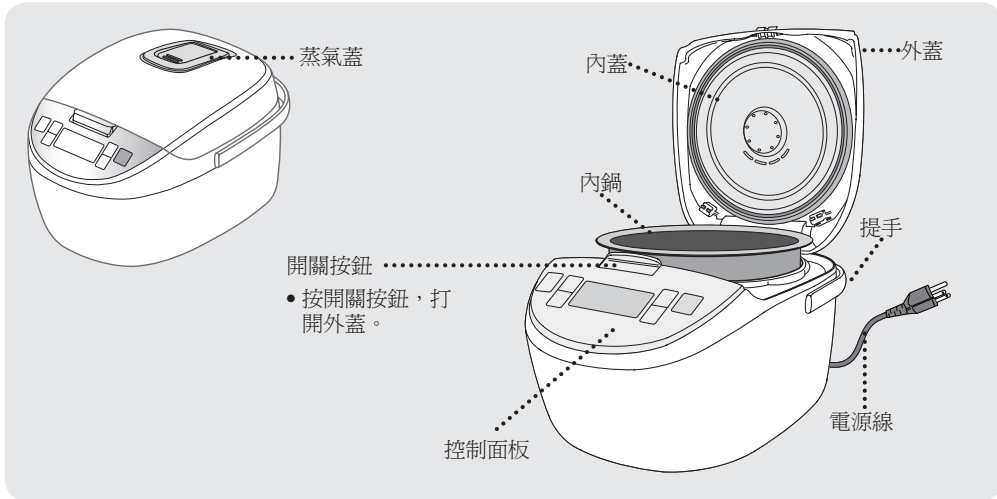

使用之前

附件



飯勺 (1)



量米杯 (1) (約 180 毫升)

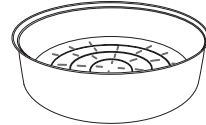

蒸籠 (1)



電源線 (1)

使用電子鍋時，儘量將電源線插入本體後面的插孔。

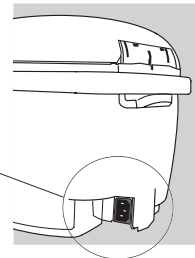
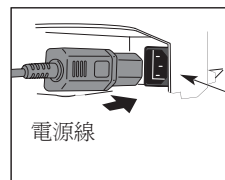

控制面板

預約時間按鈕

- 按這個按鈕開始定時器設定。
- 對於白米、糙米、糯米和稀飯，定時器可以預設為 1 小時 10 分鐘至 23 小時 50 分鐘之間。
(定時器在快速、蛋糕、燉煮和蒸食模式下將無法調節。)
- 要調節時間，按 或 按鈕。

功能選擇按鈕

- 您可在白米、快速、糙米、糯米、稀飯、蛋糕、燉煮和蒸食間選擇。

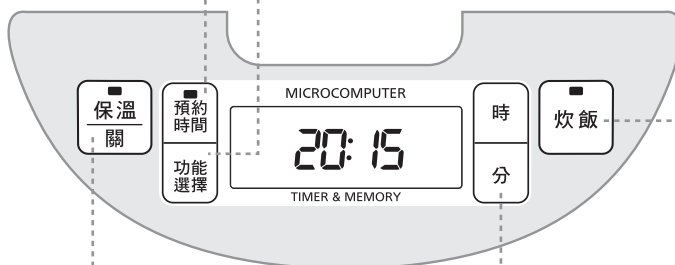

炊飯按鈕

- 開始蒸煮或完成定時器設定時，按此按鈕。

保溫/關按鈕

- 取消預約操作，關閉正在執行的功能。
- 每按一次按鈕，在(關)和(保溫)間切換。

時/分按鈕

- 按它可設定時鐘、定時器或炊飯定時器。
- 炊飯定時器僅可在蛋糕、燉煮或蒸食模式中設定。
* 按住此按鈕可快速設定。

資訊 炊飯、保溫/關按鈕的上部突出部分考慮到視力差人士的不便。

設定時鐘

例如：從上午 7:00 調節至上午 8:30 時。

- ① 插入電源插頭。



7:00

- ② 按 或 一秒鐘以上。
(當您聽到嗶一聲響後，從此按鈕上鬆開手指。)
顯示窗上的小時和分鐘值將開始閃爍。



- ③ 按 以顯示 8，並且按 以顯示 30。
(若設定時間後，顯示器停止閃爍，則表示設定完成。)

8:30

* 當電子鍋正運行炊煮或保溫功能時，不能設定時間。

* 按住此按鈕可快速設定。

* 此時鐘以 24 小時的格式顯示時間。

午夜 12 點設定為 0:00，中午 12 點設定為 12:00。

鋰電池

電池更換

若需要新的鋰電池，請聯絡最近的服務中心。

■ 電池的使用壽命約為 5 年。
(在室溫 20 攝氏度時，以每天插電 12 小時計。)

■ 拔掉電源後，電池電量消耗盡，將出現下列現象：

- 時鐘上顯示的數字模糊或消失。
- 預設時間的記憶消失。

■ 插電時，定時器可再次使用。

(時鐘和定時器需重設)

註：不要將鋰電池放入火中或將電池重新充電、拆解或進行加熱等。

連接或拆除每個部分

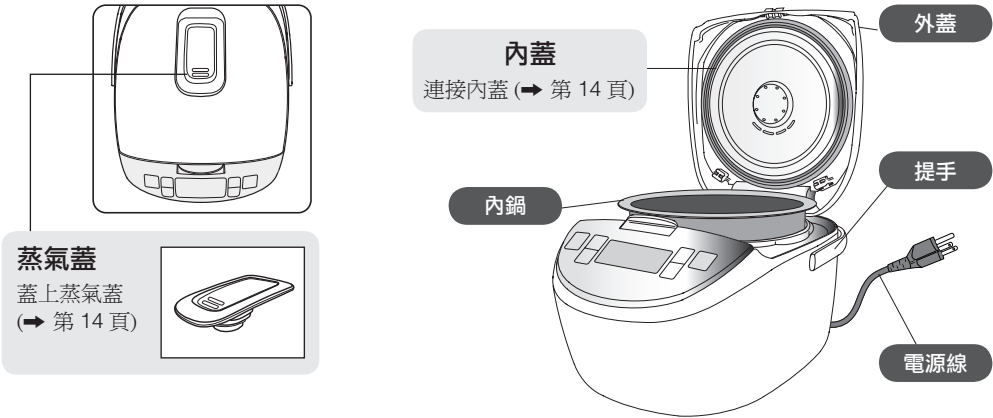

使用水位刻度

根據下列表格加水。

米量 (杯)	白米水位*						稀飯水位**	
	白米		糙米		糯米		稀飯	
	SR-MS182	SR-MS102	SR-MS182	SR-MS102	SR-MS182	SR-MS102	SR-MS182	SR-MS102
1/2	-	-	-	-	-	-	1/2	1/2
1	-	1	-	1 (+90 毫升)	-	120 毫升	1	-
2	2	2	2 (+90 毫升)	2 (+90 毫升)	-	1 (+90 毫升)	-	-
3	3	3	3 (+90 毫升)	3 (+90 毫升)	2 (+60 毫升)	2 (+60 毫升)	-	-
4	4	4	4 (+90 毫升)	-	3	-	-	-
5	5	5	5 (+90 毫升)	-	4	-	-	-
6	6	-	6 (+90 毫升)	-	4 (+180 毫升)	-	-	-
7	7	-	7 (+90 毫升)	-	-	-	-	-
8	8	-	-	-	-	-	-	-
9	9	-	-	-	-	-	-	-
10	10	-	-	-	-	-	-	-

*參考內鍋壁上標“WHITE RICE”字眼的水位刻度加水
可根據米的種類調節水量。

**參考內鍋壁上標“PORRIDGE”字眼的水位刻度加水

注意

*使用蒸籠蒸煮白米時，最大的用米量已顯示在表中。

型號	米量 (杯)
SR-MS102	2
SR-MS182	5

清洗米並調節水位

<p>1 使用量米杯量米。</p> <ul style="list-style-type: none"> 請查看規格書第 16 頁關於一次可蒸煮的米量 	<p>○ 良好範例</p> <p>× 失敗範例</p> 
<p>2 清洗米</p> <ul style="list-style-type: none"> 徹底清洗(否則煮成的飯可能會燒焦，或有米糠的臭味。) 	 <p>① 用大量的水快速清洗米，然後即刻倒水。(米非常容易吸收水。)</p> <p>② 重複步驟 ① 直到水變清。</p>
<p>3 根據您選擇的菜單調節水位。</p> <ul style="list-style-type: none"> 在水平表面調節水位。(查看左右兩邊的水位刻度進行調節。) 根據您喜好的柔軟度調節水量。(若加水過多，水可能在炊煮時溢出。) 	<p>例如：炊煮 6 杯米時。</p> 
<p>4 確保內蓋和蒸氣蓋已蓋好。</p> <p>擦乾內鍋外壁的水。</p>	
<p>5 將內鍋放入本體並蓋上外蓋。</p> <ul style="list-style-type: none"> 蓋上外蓋時，請確保發出卡嗒聲。 	<p>確保內鍋直接接觸加熱板。稍微旋轉 2-3 次直到合適為止。</p> 
<p>6 插入電源插頭。</p>	<p>電源插頭</p> 

炊煮白米、糙米及糯米

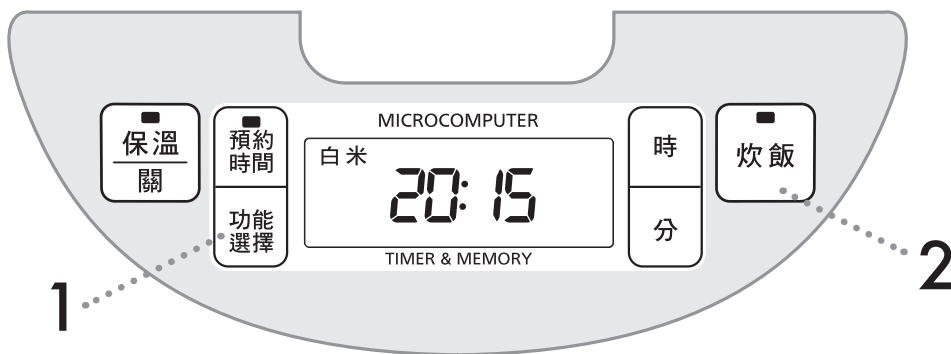

1 按  選擇白米、糙米或糯米。

開始時，液晶顯示器上將閃爍「白米」。

※ [炊飯] 燈閃爍。

炊煮〔白米〕。



顯示窗將如此顯示，按  並將其設定為「白米」。

2 按  鍵，開始蒸煮。

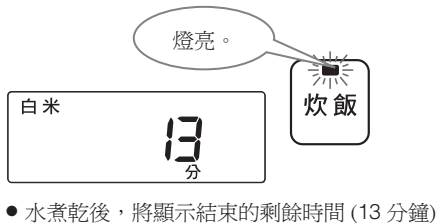

• 水煮乾後，將顯示結束的剩餘時間 (13 分鐘)

3 蜂鳴器響，飯已煮好。
即刻將飯攪拌翻鬆。

電子鍋將自動切換至保溫模式。

若您不想將飯保溫，按  並拔掉電源插頭。

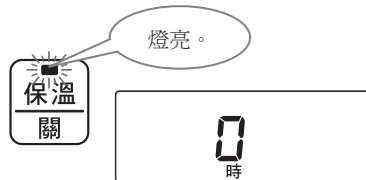

在 [快速] 模式炊煮白米。

1 按  選擇 [快速]。2 按 

註

- [快速] 模式僅可用於蒸煮白米。
- [快速] 模式下的飯可能比一般蒸煮的飯稍硬，底部有燒糊。
→ 若蒸煮前將米浸入水中，飯會軟些。
→ 爲了效果更佳，請在嗶聲響後保溫幾分鐘，再攪拌均勻。
- * 此模式下不適用定時器。

在 [稀飯] 模式下煮稀飯



1 按  選擇 [稀飯]。2 按 

註

- 蒸煮時打開外蓋可能增加凝結的水氣。
- 不同種類和份量的米可能導致水從蒸氣蓋溢出。
- 若加入太多水，可造成水溢出。
- 持續保溫很長時間會使稀飯變濃稠。

在 [燉煮] 模式下燉湯食物

1 按  選擇 [燉煮]。2 按  以設定燉煮時間。
(按住此按鈕可快速設定。)3 按 

- 燉煮時間可設定爲 1 小時至 12 小時。
- 按  按鈕以調節時間。每按一次  按鈕可設定 30 分鐘。
- 若分量超過最大的水位刻度，可導致水溢出。



閃爍

時間設定爲 1 小時和 30 分鐘。



在 [蒸食] 模式蒸煮食物

- 1 按 選擇 [蒸食]。
- 2 按 以設定蒸食時間。
(按住此按鈕可快速設定。)
- 3 按

- 蒸食時間可設定為 1 分鐘至 60 分鐘。
- 按 以調節時間。每按一次 可設定 1 分鐘。
- 如右表所示，往內鍋加水。因此，水不會蒸乾，即使選擇最大蒸食時間 (60 分鐘)。將所有成分放入蒸籠，然後將蒸籠放入內鍋。
- 除設定蒸食時間外，請增加額外的時間讓水煮沸。水煮沸時，顯示幕上的時間將減少。
- 蒸煮完成後，蒸籠很燙。小心手燙傷。
- 達到預設時間時或水完全蒸乾，蒸食模式停止，自動切換至保溫。



時間設定為
10 分鐘

閃爍

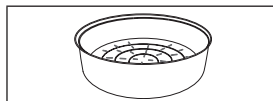

蒸籠
(附件)

型號	水量 (杯)
SR-MS102	3 杯 (約 540 毫升)
SR-MS182	4 杯 (約 720 毫升)

在 [蛋糕] 模式下烘焙蛋糕

- 1 按 選擇 [蛋糕]。
- 2 按 以設定時間。
(按住此按鈕可快速設定。)
- 3 按

烘焙時間可設定為 20 分鐘至 65 分鐘。
按 以調節時間。每按一次 可設定 5 分鐘。

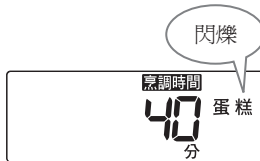

時間設定為 40 分鐘時
(剩餘時間以 1 分鐘為
單位倒數計時)。

烘焙前，在內鍋塗一層奶油，不會粘鍋。

- 麵團 (包括麵團中的其他配料) 應不超過 500 克。(若超過 500 克，則不能恰當烘焙)
- 建議烘焙結束後即刻停止保溫；否則，蛋糕會變潮。
- 烘焙結束後，不要將其留在內鍋，因為蛋糕會變潮。
- 取出內鍋時，請戴手套。
- 烘焙後，氣味和油污可能殘留在內鍋，這是正常。



蒸煮結束後，此模式自動切換至〔保溫〕。

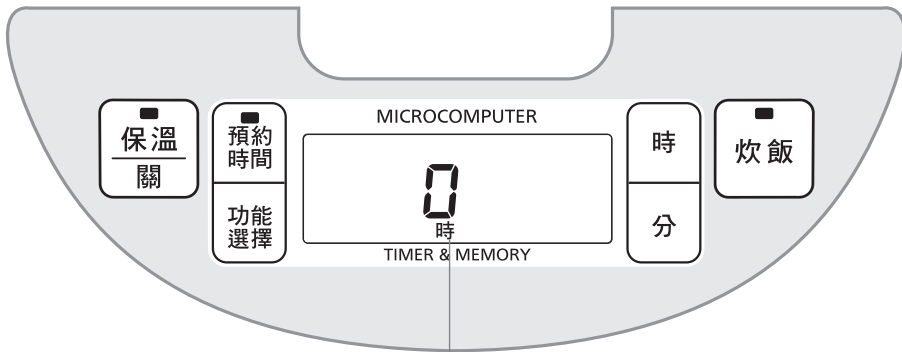

- 保溫模式下可顯示長達 23 小時的保溫時間。(當時間不超過一小時，顯示為 0 小時。)
- 24 小時後，顯示器將切換為目前時間。
- 過了 96 小時後，顯示面板將顯示〔U14〕，並自動關閉保溫模式。(► 第 15 頁)

蒸煮後，即刻攪拌翻鬆飯。

在良好的條件下將飯保溫

- 徹底清洗米。
- 炊煮後即刻翻鬆飯。
- 在保溫模式下，不要將飯勺放在內鍋中。

關閉保溫模式。 按  → 拔掉電源插座。

- 處於[關閉]模式，插上電源插座將消耗約 0.5 瓦的電力。

再次使用保溫模式 按 

重要資訊

- 建議使用保溫模式不要超過 12 小時。
- 請僅在炊煮白米時，使用保溫模式。不要保溫糯米、糙米或混合米以避免不好的氣味和腐壞。
- 如果將過少量的米飯保溫，米飯可能會發出異味、變色和燒乾。



在進餐時間自動完成煮飯

設定定時器煮飯

預設時間是吃飯的理想時間。

- 炊飯模式的定時器適用於

炊飯模式	預約時間範圍
白米、糙米、糯米	24 小時 (預約設定時間為 24 小時制)
稀飯	

※ 定時器不適用與快速、蒸食、燉煮和蛋糕模式

例如

將蒸煮定時器設定為早上 8 點煮飯完成。

選擇您的炊飯模式。

<p>1 按 </p>	
<p>2 按 和 以設定煮飯完成時間，至 8:00。</p> <ul style="list-style-type: none"> ● 每按一次 可設定 1 小時，每按一次 可設定 10 分鐘。 	<p>計劃 8 點吃飯</p>
<p>3 按 ➔ 完成設定。</p>	

如何使用

操作時，取消此功能 ➔ 按



重要資訊

- 使用預設定時器煮飯時，米飯可能稍軟或煮得太久。
- 使用預設時間煮飯，顯示器不會顯示剩餘時間直到煮飯結束。



每次使用後都需清洗的零件

重要資訊

- 炊煮後不久，電子鍋仍然很燙。清洗前，拔掉電源插頭，等待其冷卻。
- 不要使用汽油、稀釋劑、拋光粉、金屬刷或尼龍刷。
- 請勿使用洗碗機清洗。

本體和外蓋

用濕布擦。

蒸氣蓋

取下蒸氣蓋

- 1 將其提起。



- 2 按箭頭指示方向旋轉，再拉起。

蓋上(不要取下)

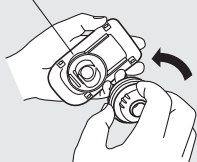

重要資訊

- 留存在蒸氣蓋中的殘渣可能導致故障。請保持此區域清潔。
- 蒸氣蓋沒有蓋好不會導致電子鍋無法煮飯，但可造成米飯蒸煮不均衡。

蓋上蒸氣蓋

- 1 對準 ▼ 和 ▲ 的位置。
- 2 朝箭頭指示方向旋轉，直到聽到卡嗒一聲。

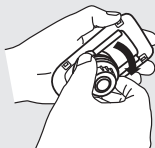

- 3 將它推入外鍋蓋裝好。(不得有鬆動或傾斜。)

內鍋

- 使用器皿專用淡清潔劑、海綿和水清洗它。將內鍋的外表面擦乾。
- 氟塗層上可能會出現變色或條紋，但這對健康及內鍋的使用沒有危害。
- 視乎使用的頻密度，內鍋外表面與加熱板間的碰撞可能會導致塗層上出現刮痕。這不會影響炊煮效果。

蒸氣蓋的套合部分及外蓋的內表面

用濕布用力擦。用同樣的方式，使用濕布擦橡膠套。

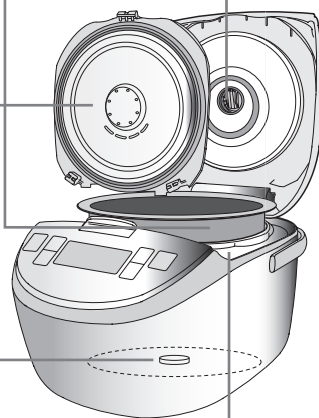

內蓋

■ 拆除內蓋

按住兩個方格，朝您自己的方向拉。

■ 連接內蓋

- ① 將標有 ▲ 的突出部分傾斜插入外蓋上的鎖扣裝置。
- ② 將方格(兩側)朝外蓋的內側按壓，直到聽到卡嗒聲。

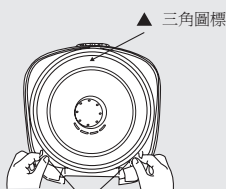

裝上、拆卸內蓋方格

重要資訊

- 使用用於清洗器皿的淡清潔劑、海綿和水清洗
- 加調味料煮後，請即刻清洗內蓋。否則可能有氣味、腐壞或生鏽。
- 連接前，倒掉內蓋和橡膠圈中多餘的水

溫度感應器和加熱板

用濕布擦。若物體變粘，用沙紙輕輕擦掉即可(約 #600)。

重要資訊

若使用時未清潔乾淨，飯可能燒糊或蒸煮不當。

上支架

擰乾布擦拭。

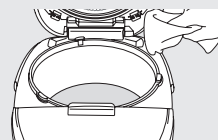



重要資訊

請勿直接將水倒在上支架上。







矯正問題措施

請檢查下列事項。

檢查事項 \ 問題	飯					保溫期間			主要功能無效	蒸煮時有聲音
	太硬	未熟 (半熟)	太軟	水溢出	鍋底飯焦	飯難聞	飯變色	飯太乾		
水米比例錯誤。	●	●	●	●	●				<ul style="list-style-type: none"> ● 拔掉電源插頭或插頭插入插座不當。 ● 電力調節導致蒸煮時發出卡喳聲。 ● 內鍋與加熱板間的水汽噴發導致蒸煮時發出爆炸似的〔砰砰〕聲。 	
未清洗米。				●	●	●	●			
內鍋底部不平。	●	●			●					
內鍋外或溫度感應器上有異物。	●	●	●		●	●	●			
外蓋未蓋好。	●	●		●		●	●	●		
用油蒸煮。	●	●			●	●	●			
蒸煮後未翻鬆米飯。	●		●		●					
保溫超過 12 小時或保溫飯量太少。						●	●	●		
米飯與飯勺或類似的器具一起保溫。						●				
熱冷飯。						●				
未徹底清洗內鍋。					●	●				
蒸煮時拔掉電源插頭或按下  按鈕。		●								
按  按鈕不當。	●	●	●	●	●					

您在疑問時

若如下所示

顯示	問題與矯正問題措施
	在〔保溫〕模式下持續保溫 96 小時，電源將自動關閉。請首先按  按鈕。
   	到授權服務中心維修。

規格

型號		SR-MS102	SR-MS182
額定電壓		110 伏 ~ 60 赫茲	
功率消耗 (約)	煮米飯	600 瓦	800 瓦
	烘焙蛋糕	620 瓦	835 瓦
	保溫	20/600 瓦 ^{*1}	35/800 瓦 ^{*1}
烹煮量 (^() 是烹煮一次的飯量。(杯)	白米	0.18 ~ 1.0 升 (1 ~ 5)	0.36 ~ 1.8 升 (2 ~ 10)
	快速	0.18 ~ 1.0 升 (1 ~ 5)	0.36 ~ 1.8 升 (2 ~ 10)
	糙米	0.18 ~ 0.54 升 (1 ~ 3)	0.36 ~ 1.26 升 (2 ~ 7)
	糯米	0.18 ~ 0.54 升 (1 ~ 3)	0.54 ~ 1.08 升 (3 ~ 6)
	稀飯	0.09 升 (1/2)	0.09 ~ 0.18 升 (1/2 ~ 1)
	燉煮	0.4 ~ 1.8 升 ^{*2}	0.7 ~ 3.2 升 ^{*2}
	蛋糕	500 克	
外形尺寸 (約)	寬	25.1 公分	27.9 公分
	長	33.2 公分	35.7 公分
	高	21.0 公分	24.3 公分
重量 (約)		2.9 千克	3.6 千克

- 電子鍋處於[關閉]模式時，電力消耗為 0.5 瓦。
- (^{*1}) 處於[保溫]模式，電力消耗在指示值間波動，以保持米飯溫度。
- (^{*2}) 參考水位刻度

請聯絡零售商或授權服務中心更換控制器或維修。

註：更改這些規格，恕不提前通知。

	蒸煮的大致時間	使用 [保溫] 模式	定時器的使用
白米 ^(*)	約 40 分鐘。	○	○
快速 ^(*)	約 15 分鐘。	○	×
糙米 ^(*)	約 40 分鐘。	×	○
糯米 ^(*)	約 40 分鐘。	×	○
稀飯 ^(*)	約 60 分鐘。	×	○
蒸食	約 1-60 分鐘。	×	×
燉煮	約 1 -12 小時。	×	×
蛋糕	約 20-65 分鐘。	×	×

- (^{*1}) 表中顯示時間用於在電壓 110 伏，室溫 20 攝氏度情況下，平均米量 (最多米量的一半) 蒸煮時間的參考。若電壓、室溫、水溫、水位、米量和品質不同，蒸煮時間可能變更。

(^{*2}) 快速炊煮時，時間在 15 分鐘內。(Panasonic 測試方式下) 1 杯米需水 1.0 升/3 杯米需水 1.8 升

- “×” 表示不建議的模式。



☆ 售 後 服 務 據 點 一 覽 表 ☆

台灣松下電器集團直屬服務站

站別	電 話	地 址	站別	電 話	地 址
宜蘭	(03)9380004	宜蘭市校舍路 85 號	台中	(04)24720117	台中市南屯區大墩路 280 號
花蓮	(03)8323841	花蓮市國聯二路 153 號	豐原	(04)25266091	豐原市圓環東路 487 號
台東	(089)323184	台東市傳廣路 184 號	彰化	(04)7266511	彰化市建國北路 208 號
基隆	(02)24292958	基隆市安樂路 1 段 272 號	草屯	(049)2351291	草屯鎮太平路 1 段 300 號
松山	(02)27457390	台北市塔悠路 233 號	虎尾	(05)6323428	虎尾鎮中正路 214 號
士林	(02)28850435	台北市承德路 4 段 22 號	嘉義	(05)2852710	嘉義市四維路 70 號
古亭	(02)23091008	台北市三元街 229 號	新營	(06)6322970	新營市長榮路 1 段 339 號
金門	(082)324963	金門縣金城鎮民族路 231 號	台南	(06)2228681	台南市福吉路 6 號
中和	(02)82267500	中和市建六路 57 號	澎湖	(06)9273051	馬公市中華路 377 號
三重	(02)22802579	三重市永福街 37 號	高雄	(07)7249000	高雄市福德三路 251-1 號
桃園	(03)3014782	桃園市永安路 1040 號	岡山	(07)6262868	岡山鎮前峰路 51 號之 2
新竹	(03)5259817	新竹市磐石里和平路 152 號	屏東	(08)7352212	屏東市廣東路 429 號
苗栗	(037)267132	苗栗市中正路 46 號			

★台北北區：松山、信義、南港、內湖、大同、中山、士林、北投、淡水、三芝、汐止等服務受理電話(02)27457390
 ★台北南區：中正、大安、文山、萬華、新店、深坑、石碇、坪林、烏來等服務受理電話(02)23091008
 ★台北縣區：三峽、樹林、土城、板橋、中和、永和、三重、新莊、五股、泰山、林口、蘆洲、八里等服務受理電話(02)82267500

顧客商談中心專線：0800-098800
台灣松下網站：panasonic.com.tw

★注意事項★

如因地址遷移變更電話號碼，請於每次要求服務時確認是否為本公司直屬服務站，若收取費用請索取本公司服務站發票。

緊急處理方法



警告

- 發生異常時（燒焦味等）須停止使用，並拔掉電源插頭。若在異常狀態下繼續使用，會因發熱引起火災，或觸電情況產生。
- 請勿自行進行修理工作，因為修理不善是引起火災及觸電發生的原因。
- 有任何異常或疑慮時，請洽詢購買時的經銷商或服務站。

製造商：Panasonic Home Appliances (Thailand) Co., Ltd.

生產國別：泰國

進口商：台松電器販賣股份有限公司

公司地址：台北縣中和市建六路 57 號

連絡地址：台北縣中和市員山路 579 號

連絡電話：(02) 2223-5121

RZ19U9612
 PHAT0812-0
 Printed in Thailand

